

2020-2021
5050-5051

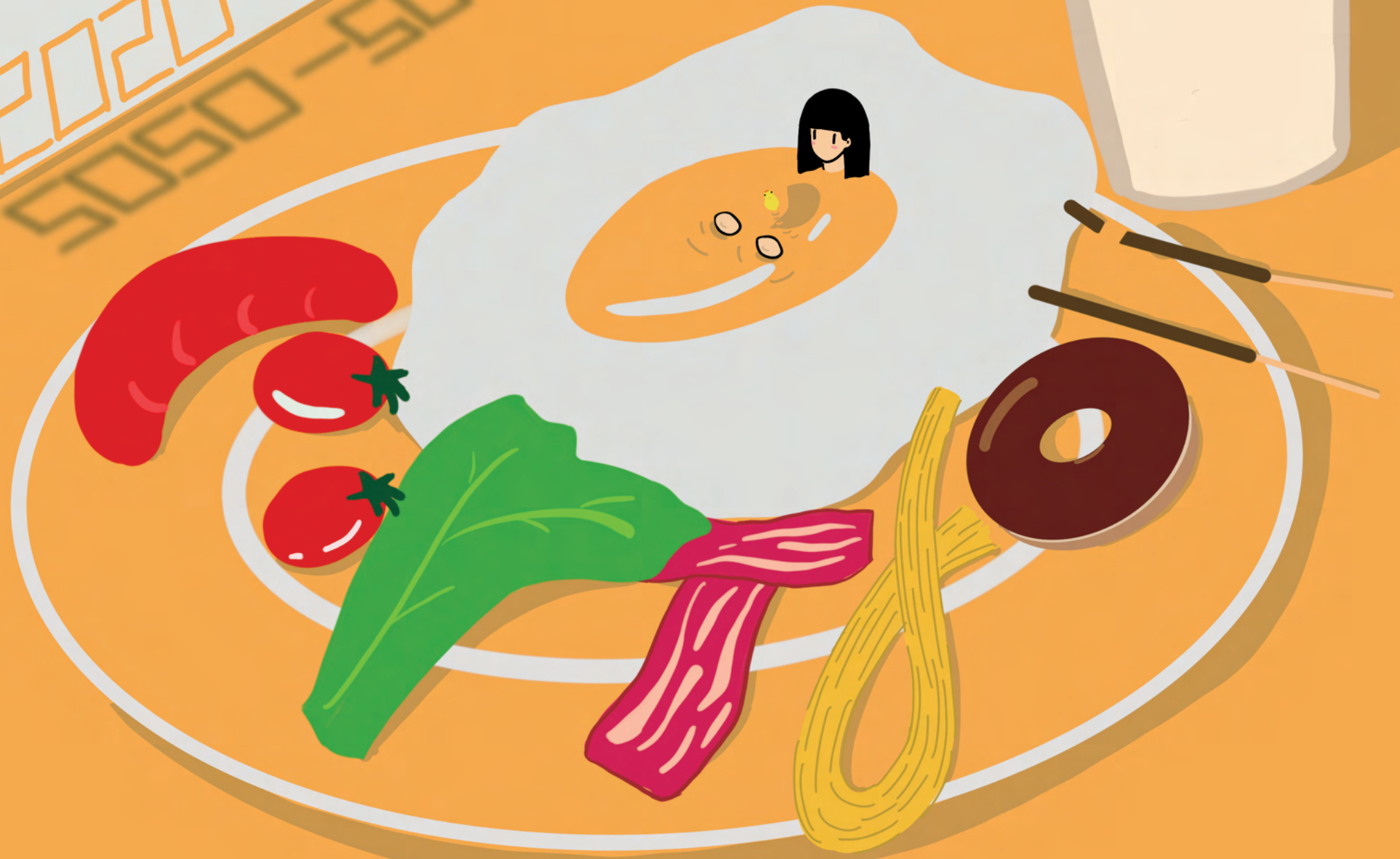



オウ ブンゼン
王 文冉



1997. 02.05



東京デザイナー学院
プロダクトデザイン学科
雑貨デザイン専攻



080-9827-6255



21007040.wang@gmail.com

学歴

- 2015.9 中国青島職業技術学院
ビジネス日本語学科 入学
- 2017.9 十文字学園女子大学
留学生別科(日本語) 入学
- 2018.3 十文字学園女子大学
留学生別科(日本語) 修了
- 2018.4 十文字学園女子大学
人間生活学部
メディアコミュニケーション学科 編入
- 2020.3 十文字学園女子大学
人間生活学部
メディアコミュニケーション学科 卒業
- 2021.4 専門学校東京デザイナー学院
プロダクトデザイン学科
雑貨デザイン専攻 入学
- 2023.3 専門学校東京デザイナー学院
プロダクトデザイン学科
雑貨デザイン専攻 卒業見込

資格

- 2019.7
日本語能力試験1級 合格
- 2019.8
CGクリエイター検定ベーシックプラン 合格
- 2020.10
プロダクトデザイン検定2級 合格

趣味



スキル

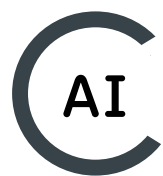

CONTENTS

卓上農場

3

木工制作

6

玩具企画

9

包装設計

13

Chance「握り」名刺入れ

19

面白発想

27

日常

観察

31





NO.1

卓上農場

アイディアスケッチ

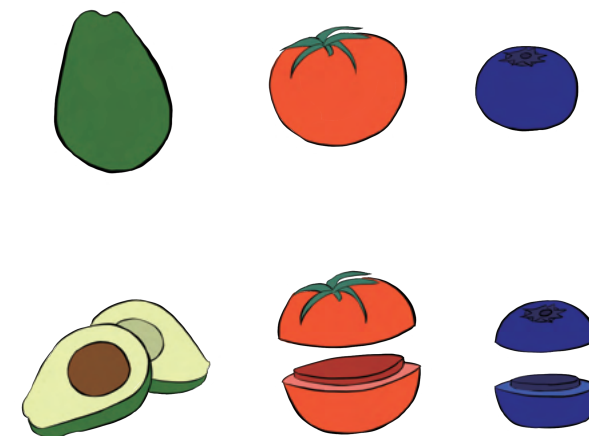
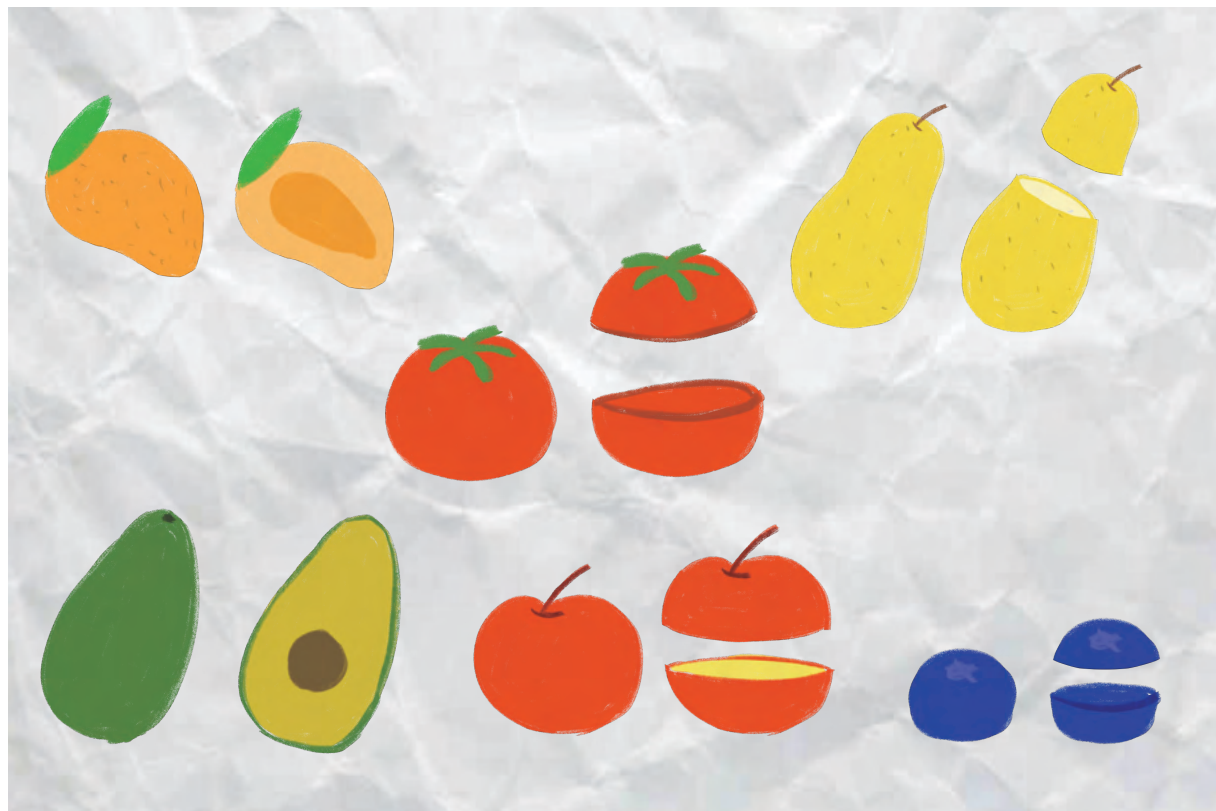

たくさん果物と野菜の特徴を考えてみました。
最終的に決めたのは、比較的によく使う「赤」、
「青」、「茶色」の朱肉と、それに合わせるアボカド、
トマトとブルーベリーの形でした。



制作過程





NO.2 木工制作

スプーン ラフ案

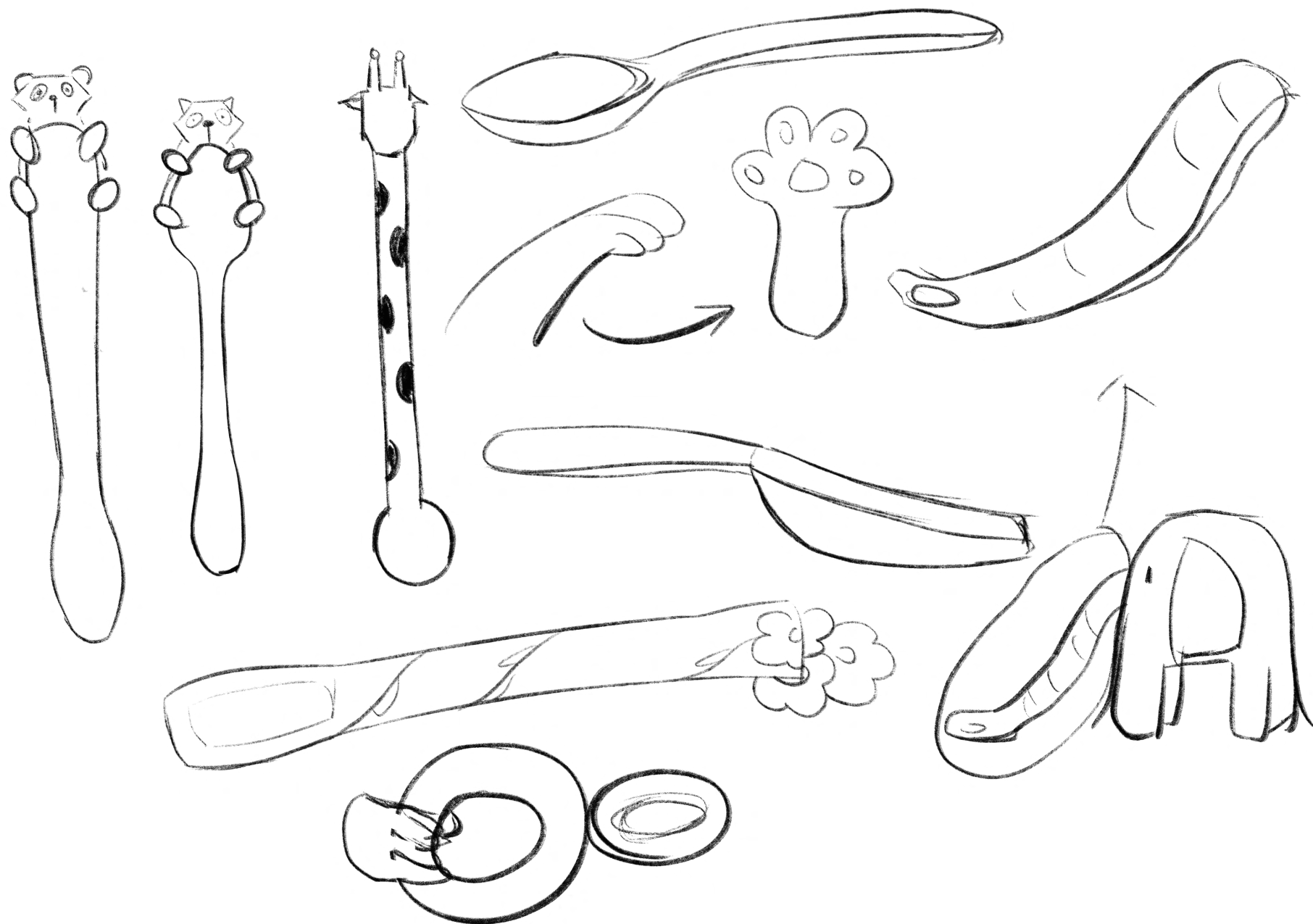

完成イメージ



NO.3

玩具企画



カプセルトイー毒女



「きれいな花には毒がある」という言葉から生み出したカプセルトイのアイデアです。



ベニテングダケ



赤海月



ヒヨドリジョウゴ



スズラン

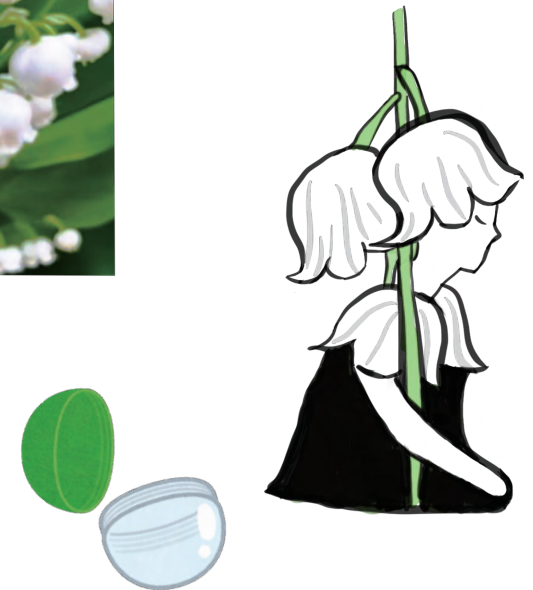
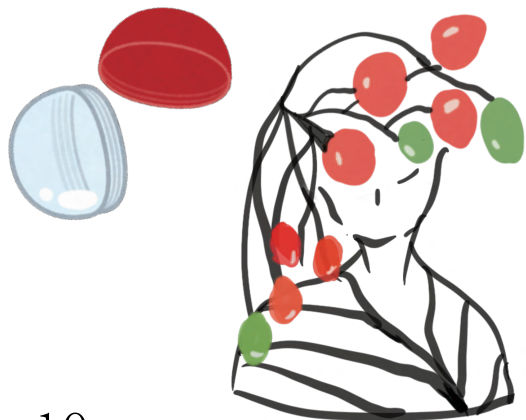

食玩一着ぐるみの中はだーれだ

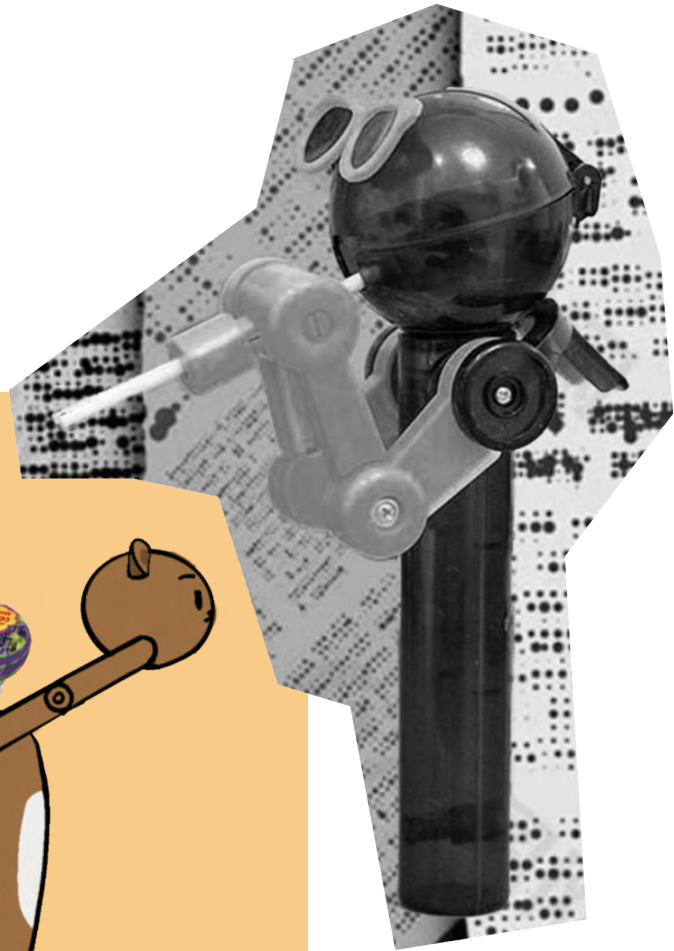
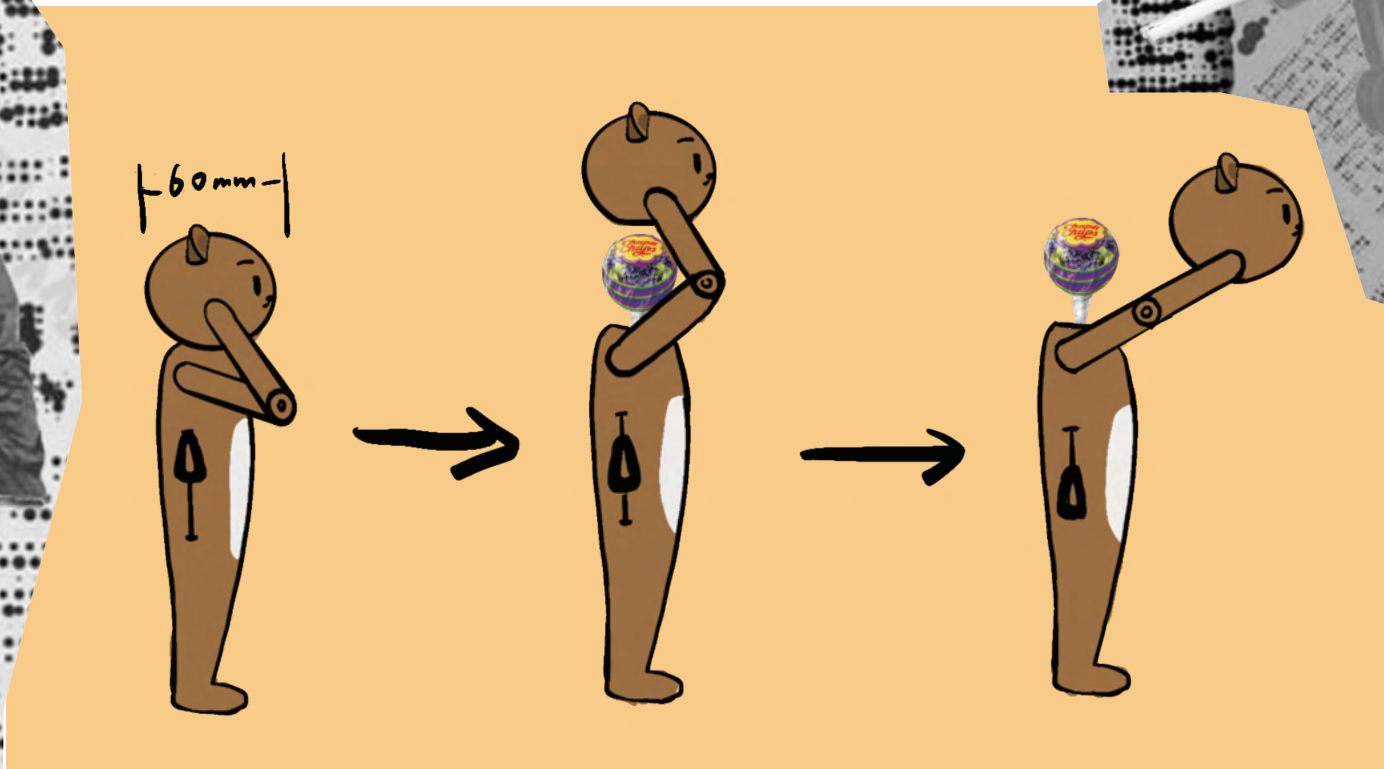

ペロペロキャンディの食玩です。着ぐるみと今流行っている食玩を組み合わせしたアイデアです。シリーズになるのも可能。

動物型トイー「心」世紀

心臓を動物型透明
ケースに設置

水を頭頂の穴に入れて、心臓が膨らんでいく

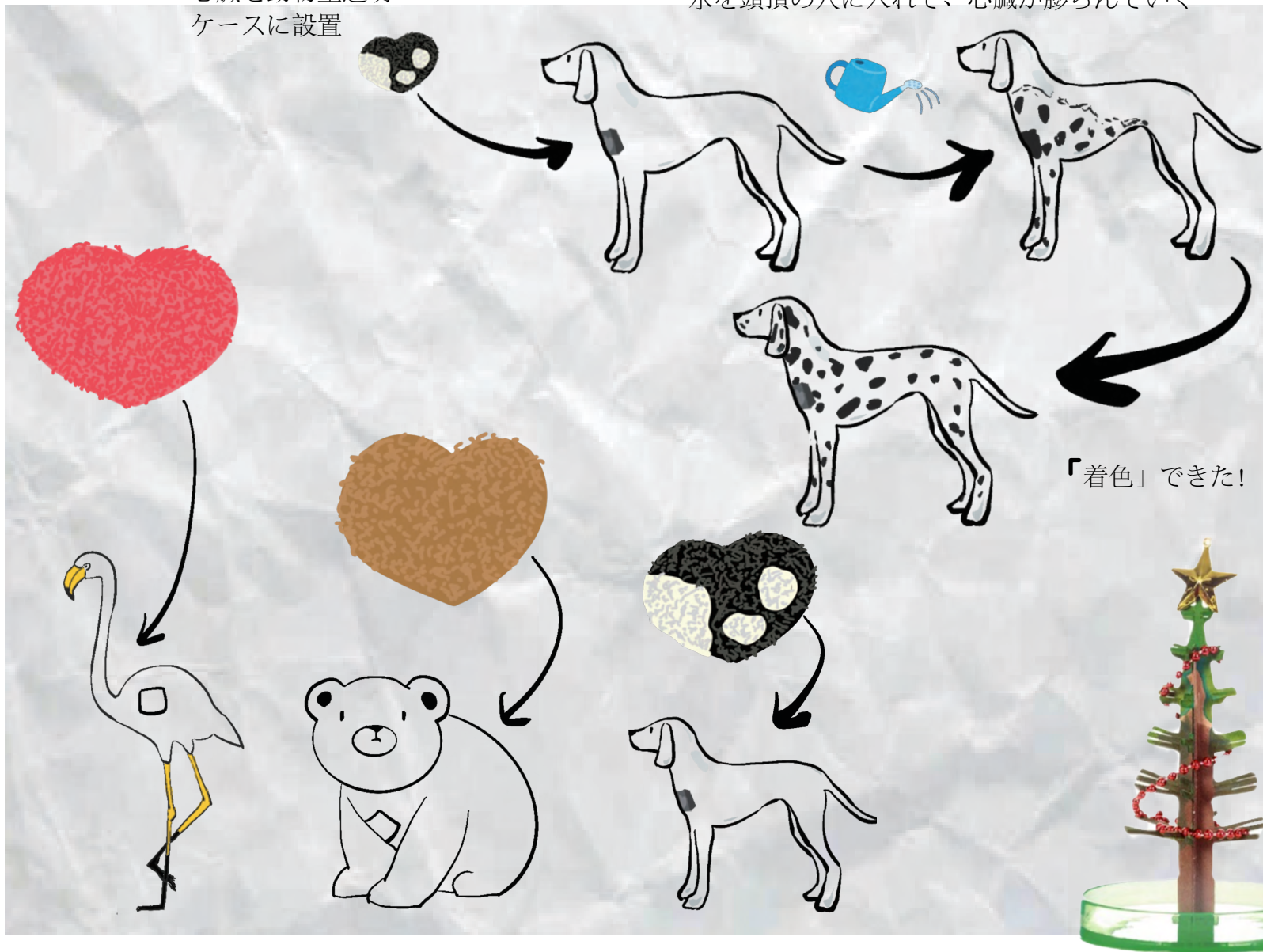

小さいころよく遊んだ、水に
浴びると結晶するクリスマス
ツリーのおもちゃを基づいて
考えたアイデアです。

「着色」できた!

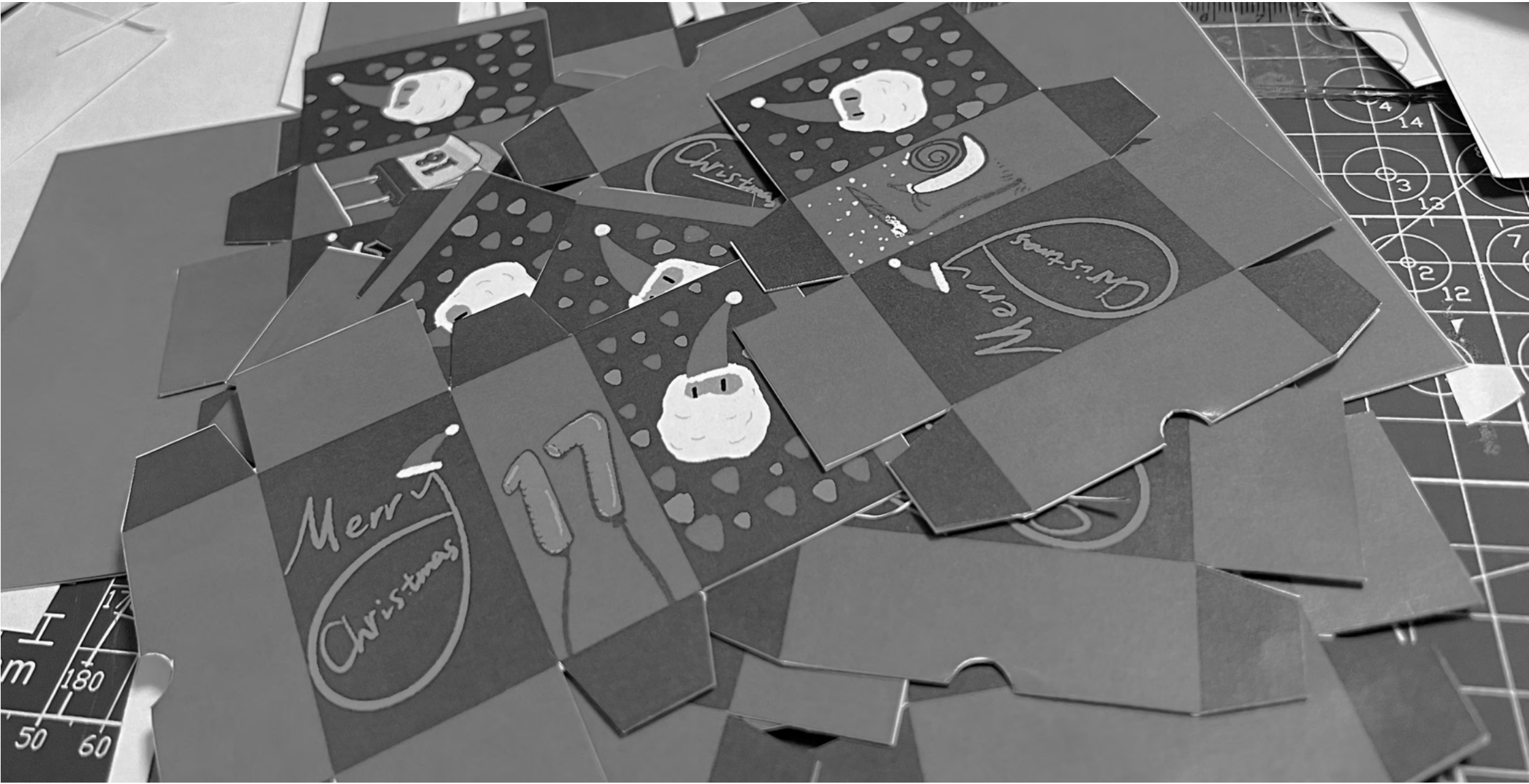

NO.4 包裝設計

クリスマスアドベントカレンダー ラフ案

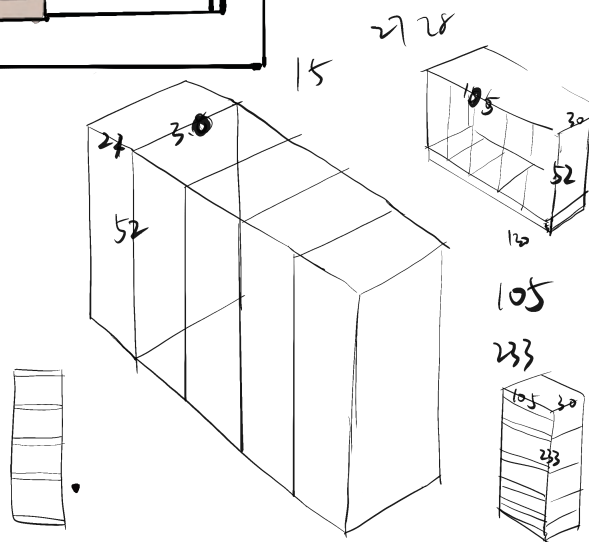
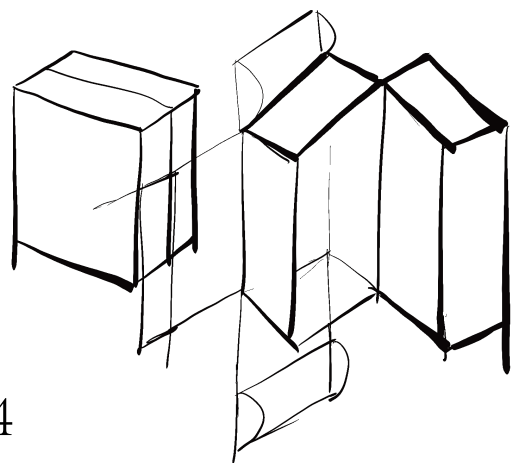
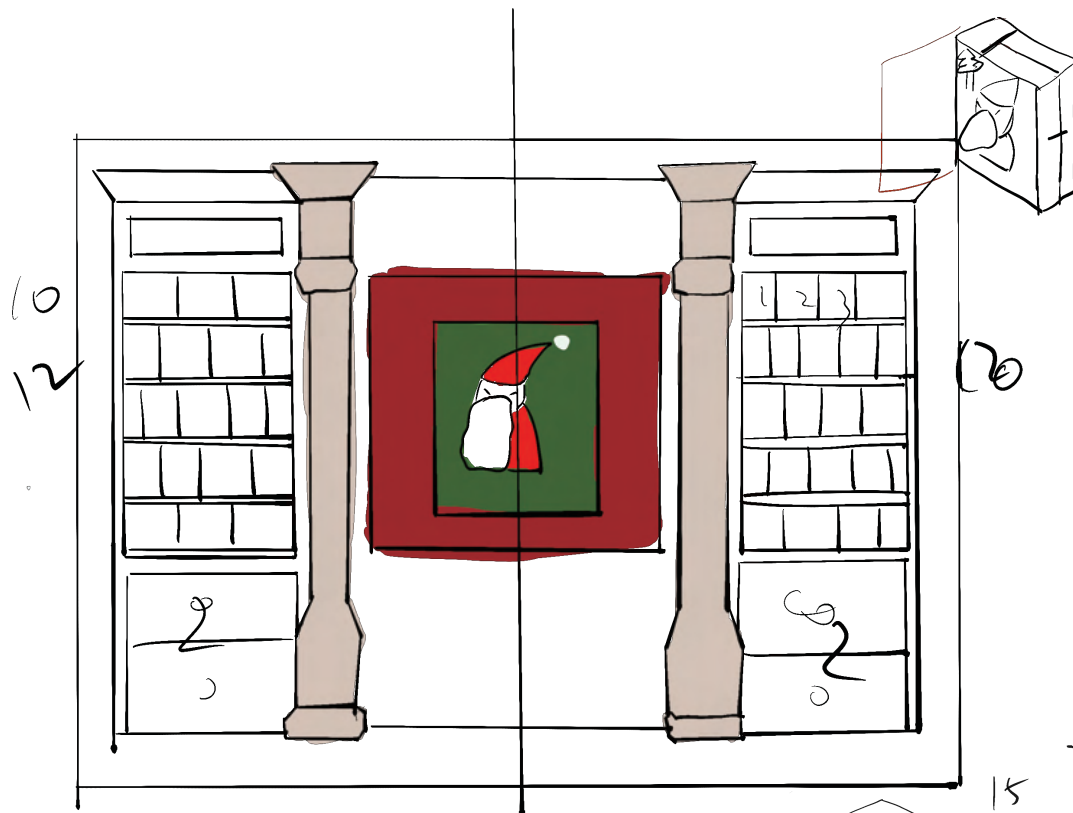

65x2
32x5
160
128
16

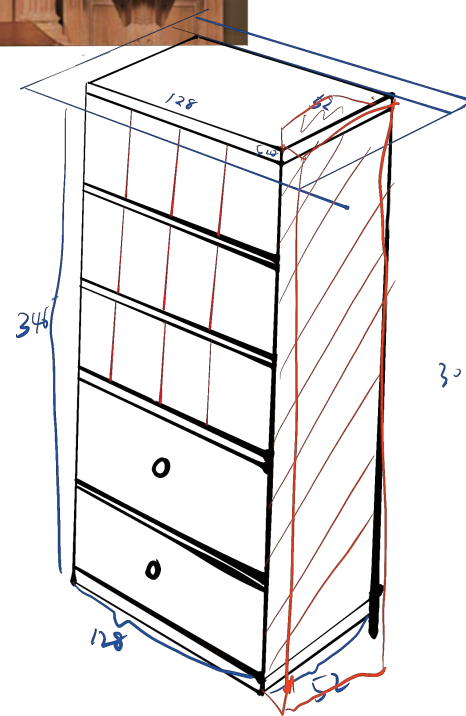

グラフィックデザイン



完成イメージ



サンタさんの書房をイメージしてデザインしたクリスマスアドベントカレンダーです。最初の案は実現し難い部分があるため、一部省略して最後の製品を完成しました。
Ps.装飾の紋様はネット素材です。

ハロウィンパッケージ

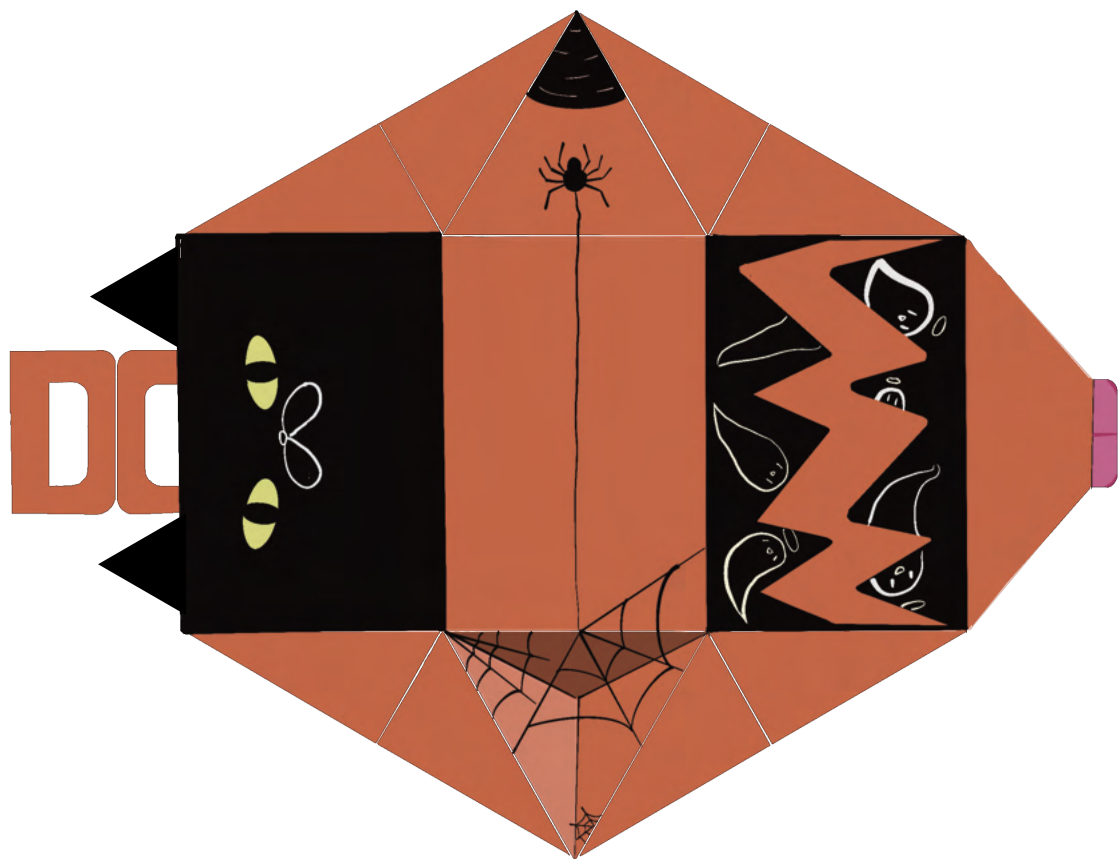

ハロウィンをテーマにしたパッケージです。黒猫、蜘蛛、幽霊、そしてかぼちゃ、あらゆるハロウィンの要素を集めて、このパッケージをデザインしました。このパッケージは閉じると黒猫の舌は口の中から出てくるといふ仕掛けがあります。

レイアウト

レイアウトをまねする練習です。日清の「ガーリックチーズフォンデュ味」のカップラーメンのレイアウトをまねして、「Sticky Note」という商品パッケージを作成しました。



NO.5 Chance 「握り」名刺入れ

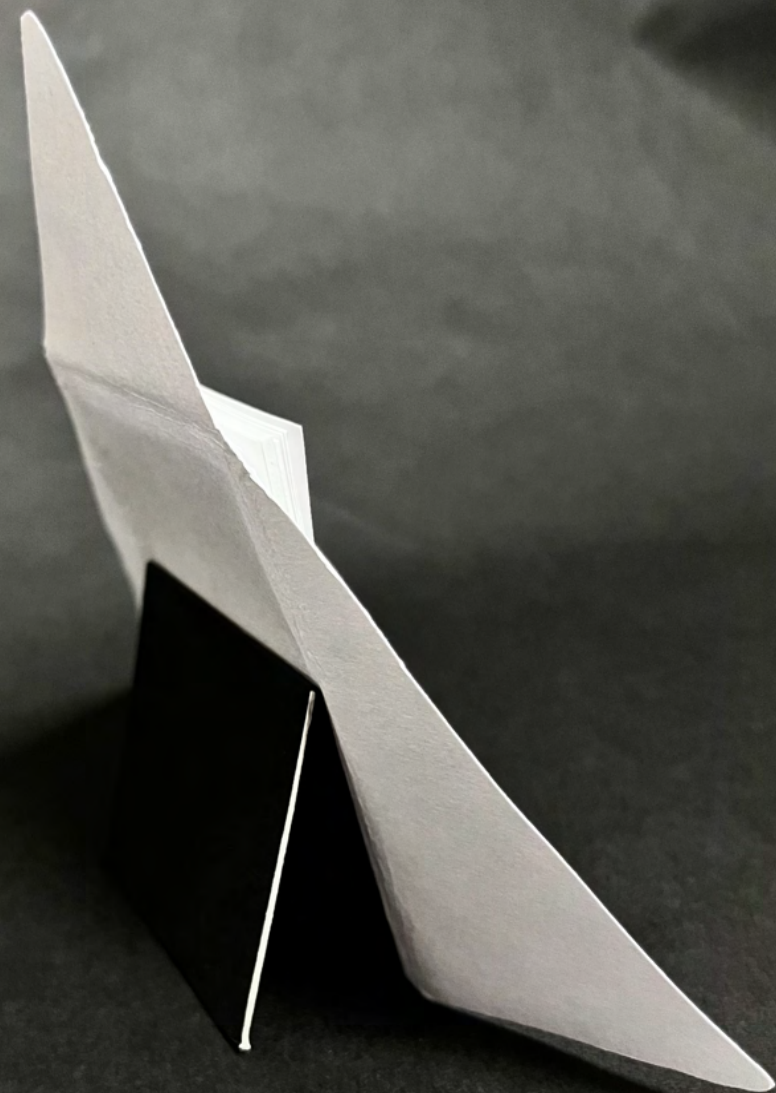
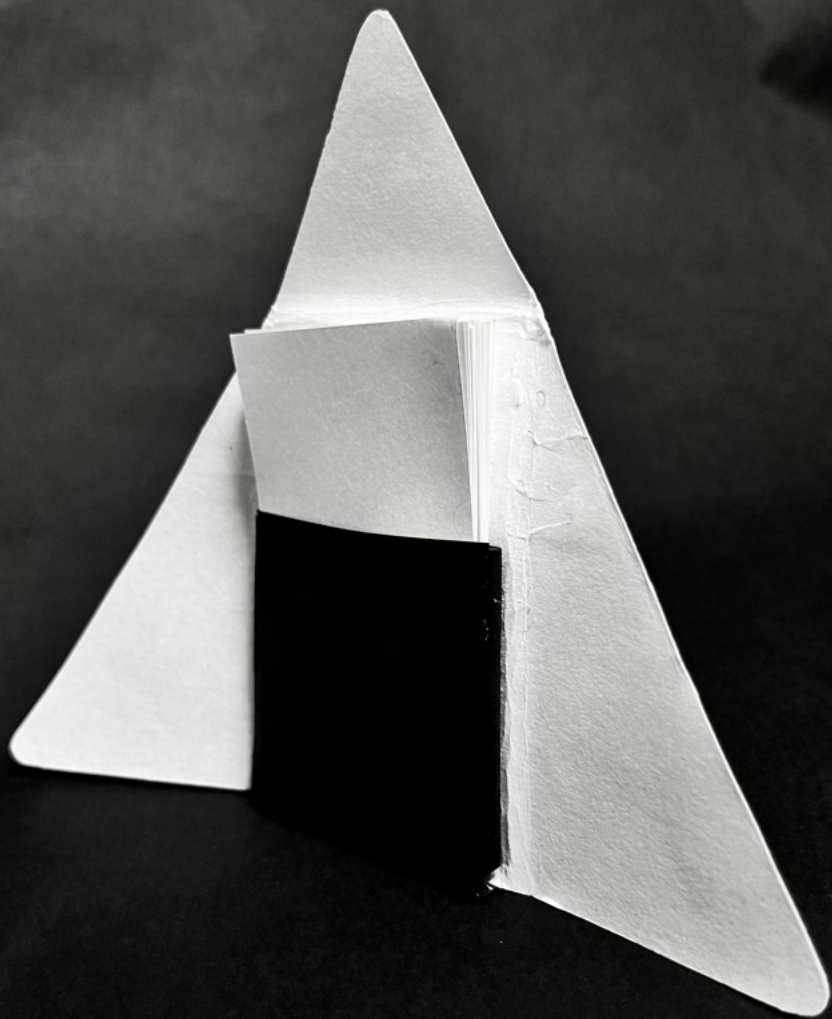

市場調査

BEST PRESENT  ベストプレゼント ガイド 日本最大級プレゼント&ギフトの情報メディア
Guide

【新社会人に喜ばれるプレゼント 人気ランキングTOP10】 ▶

- 10位 折りたたみ傘
- 9位 ハンカチ
- 8位 ペンケース
- 7位 キーケース
- 6位 定期入れ・パスケース
- 5位 時計
- 4位 財布
- 3位 バッグ・ビジネスバッグ
- 2位 ボールペン
- 1位 名刺入れ

<https://bp-guide.jp/AXRHUYTh>

Webカタログギフト
OfficeGift
オフィス  ギフト

男性向け

- 【1位】高級ブランドの腕時計 (得票率25.8%)
- 【2位】名刺入れ (得票率12.9%)
- 【同率2位】財布 (得票率12.9%)
- 【2位 (同率)】現金・ギフト券 (得票率12.9%)
- 【5位】スーツ・ネクタイ (得票率6.5%)

女性向け

- 【1位】高級腕時計 (得票率20.4%)
- 【2位】名刺入れ (得票率13.0%)
- 【3位】調理器具 (得票率9.3%)
- 【4位】ボールペン (得票率7.4%)
- 【5位】現金・ギフト券 (得票率5.6%)

<https://www.officegift.jp/column/detail4641.html>

 Giftmall ネットでギフトを贈るなら
ギフトモール

新社会人へ贈るプレゼント 人気&おすすめランキングTOP14！ ▶

- 1位 ボールペン ▶
- 2位 名刺入れ ▶
- 3位 腕時計 ▶
- 4位 キーケース ▶
- 5位 文房具・ステーションナリー ▶
- 6位 ハンカチ ▶
- 7位 定期入れ・パスケース ▶
- 8位 財布 ▶
- 9位 折り畳み傘 ▶
- 10位 靴下 ▶
- 11位 バッグ ▶
- 12位 印鑑 ▶
- 13位 マグカップ・マグボトル ▶
- 14位 花・フラワーギフト ▶

<https://giftmall.co.jp/FX7n5xW4/>

メンズファッション・メンズブランドをより楽しむ
Men's Fashion Brand NAVI

- 【1位】ネクタイ
- 【2位】ハンカチ
- 【3位】ボールペン
- 【4位】腕時計
- 【5位】名刺入れ
- 【6位】財布
- 【7位】靴下
- 【8位】ビジネスバッグ
- 【9位】革靴・ビジネスシューズ
- 【10位】定期入れ・パスケース

<http://mensbrand.rash.jp/新社会人プレゼント/>

結論:

どのランキングでも、名刺入れは上位の存在である。

名刺入れは、入社後に早速活躍してくれるアイテムです。挨拶回りなどで名刺交換をする機会が訪れるなど、必要性が高いアイテムとして喜ばれています。

マップ分析

ポジショニングマップ

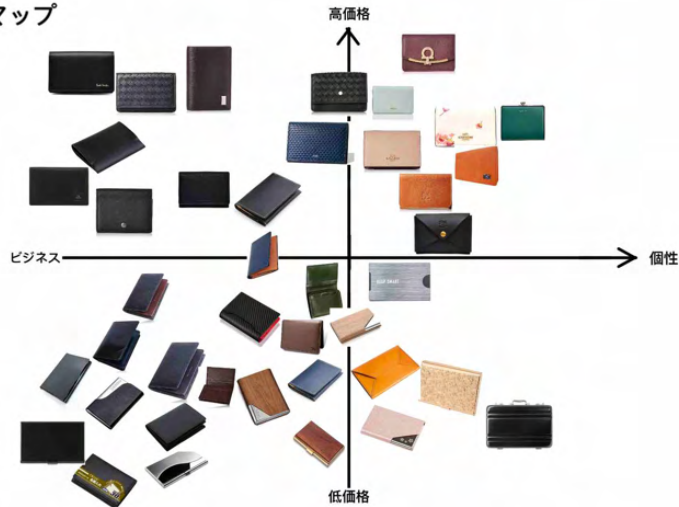

分析:

市場に存在している名刺入れをポジショニングマップで分析すると、一番多いのは濃い色のビジネス風名刺入れです。素材や色を変わって、柄を加えて少し個性を演出する名刺入れもありますが、大体変わったのは平面的な要素であり、全体的のプロダクトの構成、デザインはあんまり変わったりはしない。

ですから平面だけではなく、プロダクトのデザインにより面白さを加えて、新しいタイプの名刺入れを作りたいと思っています。

マインドマップ

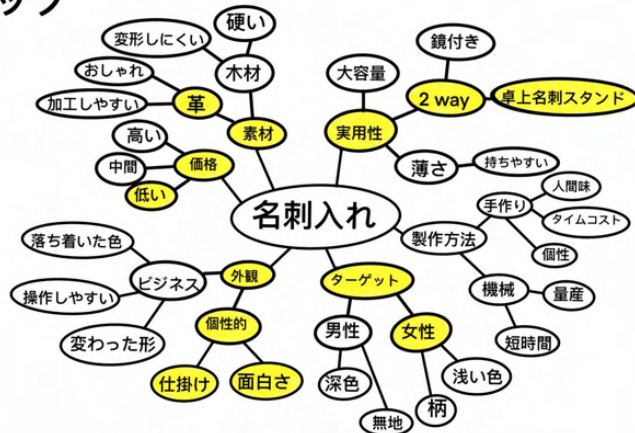

分析:

今回はデザインしたい名刺入れを決めるために、マインドマップを作りました。

最初は「個性」を重視して、面白さと可愛さを中心にデザインしたいと思いましたが、やはり名刺入れはちゃんとした機能がついていないと人の心を掴みにくいし、ビジネスの場でよく使うアイテムとして、外観は個性すぎでも相手にう悪い印象を残すかもしれませんので、個性すぎないように注意が必要です。

そして実用性を考えると、今回はポケットに入れてもいい、卓上で使ってもいいの2wayを考えました。名刺スタンドとして使うときは可愛く、ビジネス場で他人と名刺交換するときには普通のビジネス風名刺入れを作りたいと思うようになりました。

企画書

デザインテストA課題 会社で使用するプロダクト

企画書

名前: オウ ブンゼン

商品名 おにぎり 名刺入れ 仮称 Chance 「にぎり」名刺入れ

■ アプローチ (企画の背景)

新社会人がもらったら嬉しいプロダクトを企画するため、たくさんサイトのランキングを調べました。調査結果によると、今まで必要はなかったが、社会人になるといつか必ず必要になるものは常にランキングの上位にあります。特に名刺入れはどのランキングでも順位が高く、新社会人になったこそ必要なアイテムであります。ですから今回は新しい名刺入れを考えました。

■ コンセプト (企画の概要)

名刺入れは通常ビジネスで使う物なので、見た目はビジネス風で、展開すると可愛く見える名刺入れは今回の目標であります。

■ ターゲット (対象顧客層)

・名前 山田 理恵	・居住地 (住んでいる場所、賃貸・持ち家など)
・年齢 22才	埼玉県川口市の賃貸マンション
・性別 女性	・家族構成 (既婚・未婚、同居の家族情報)
・学歴 大卒	未婚、一人暮らし、猫1匹飼っています
・職業 デザイナー職	・趣味 (複数可) 卓球、書道
・肩書 (社内での役職など)	・日課にしているコト
・年収 300万円	自炊、書道の練習
	・利用している SNS Twitter、LINE

■ 商品データ

・特長 一見普通の名刺入れだが、展開するとかわいいおにぎりの姿に変身。折り畳むと薄くてスペースが取らない持ちやすい名刺入れ、展開すると倒れにくい卓上おにぎり名刺スタンドとしても使い可能、この名刺入れでチャンス「にぎり」ましよう。

・寸法 折り畳む時:W 60mm H 100mm D 20mm	・素材 本革(暫定)
展開する時:W180mm H 130mm D 45mm	
・色 黒、白、深緑	・価格 2500円(暫定)

・備考



対象となる人

image



アイデアスケッチ

①おにぎり Ver.1 

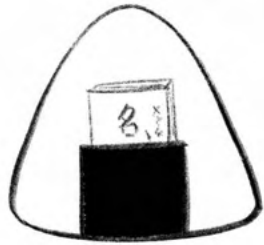

背面



背面



折り返し後
正面

折り返した後
少しビジをスぱく
みせる

②おにぎり Ver.2

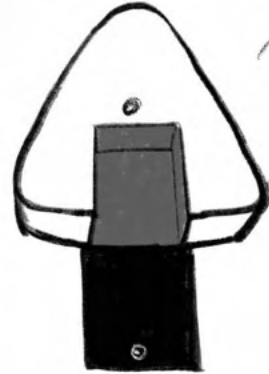

背面



サイド

気になった
立体的で
フカフカしい
良い点
硬い、突っ刺しにくい
名刺を保護する

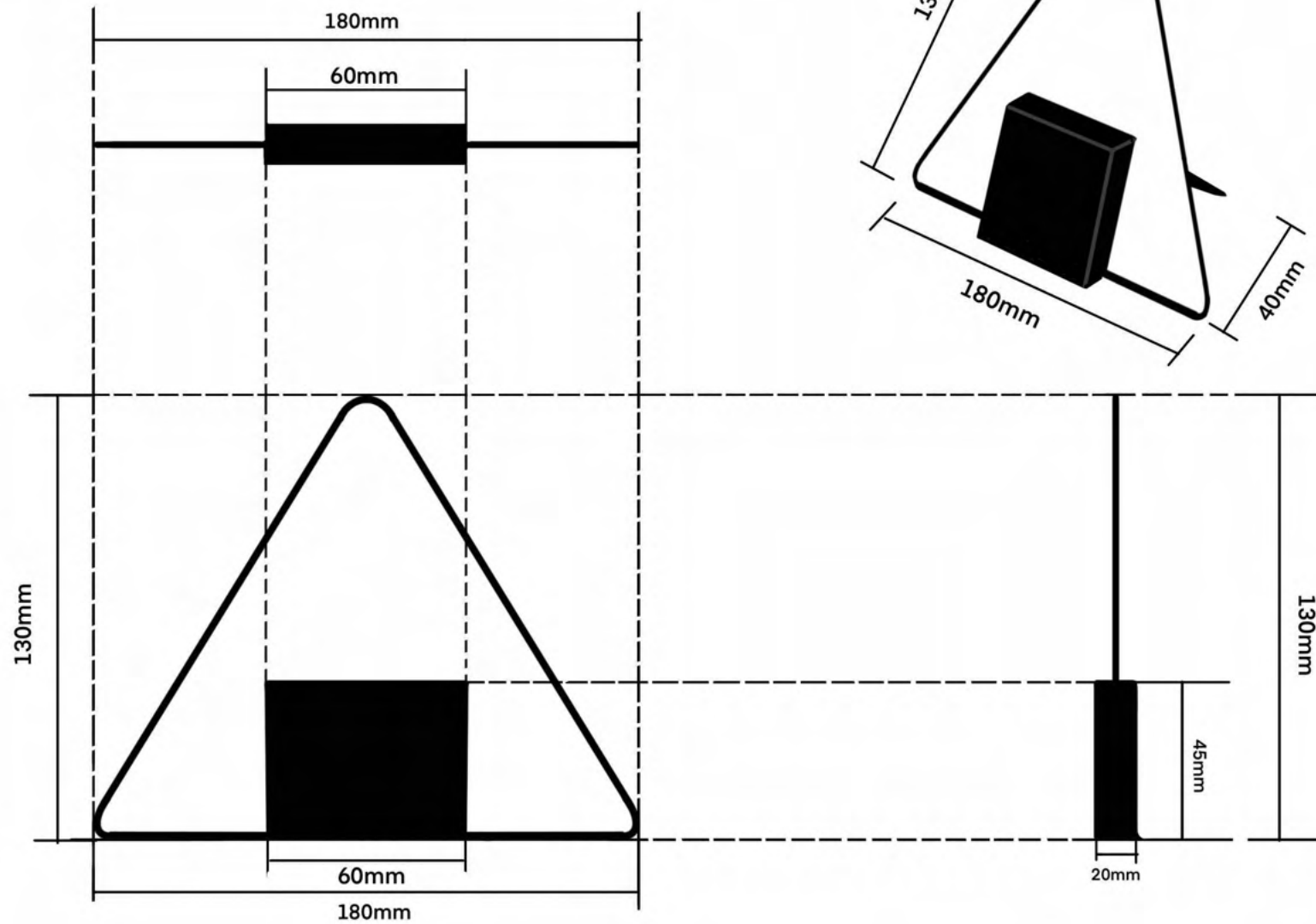

完成イメージ



折りたたむ正面



折りたたむ背面

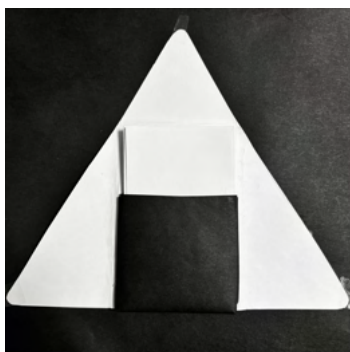

展開正面

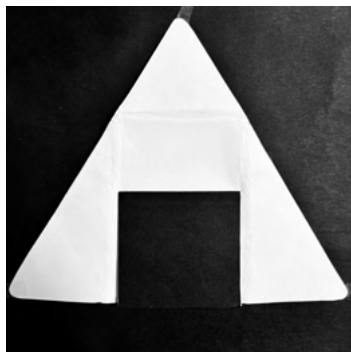

展開背面

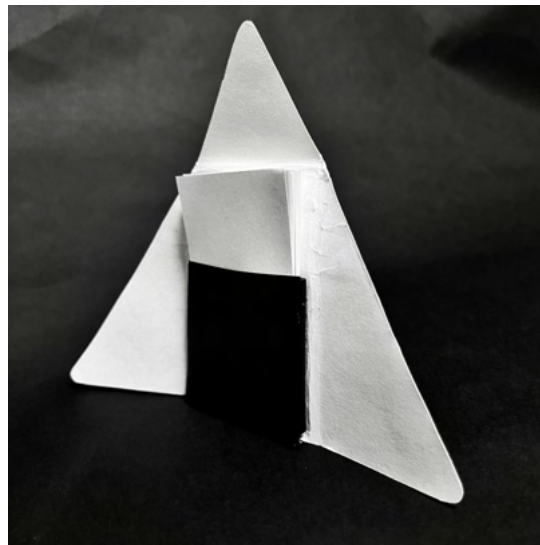

image

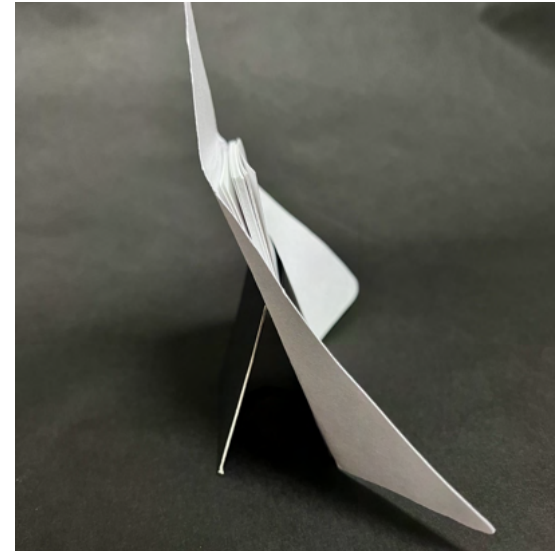

image

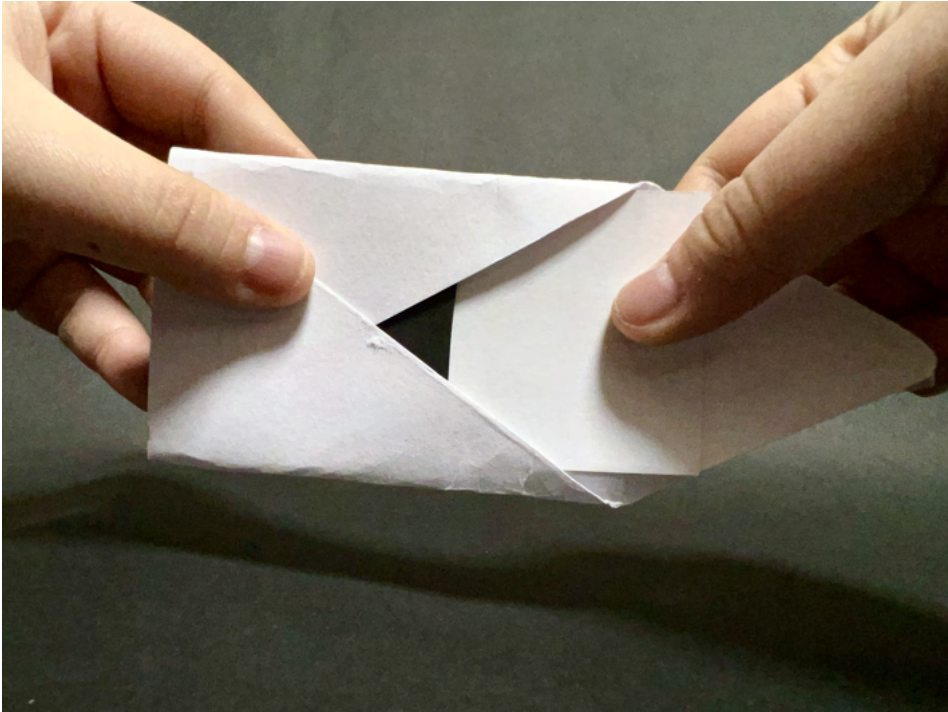

使用シーン

折り畳み式

普通の名刺入れ、ビジネス場にも使用可能

スタンド式

おにぎりの可愛さを味わい

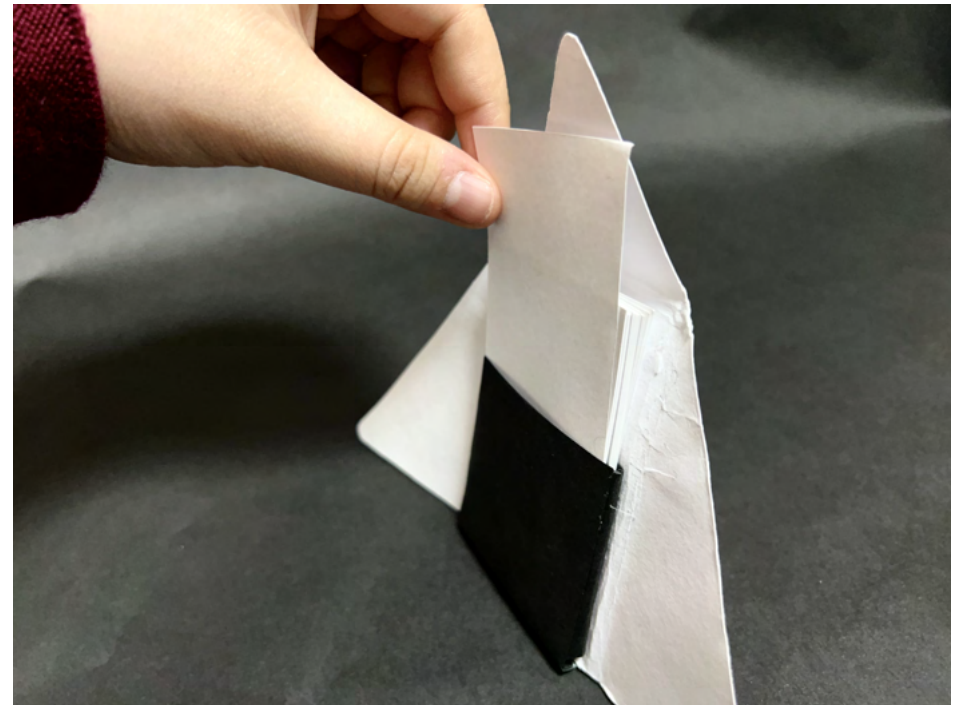



NO.6 面白発想

燭台



りんご飴パッケージ

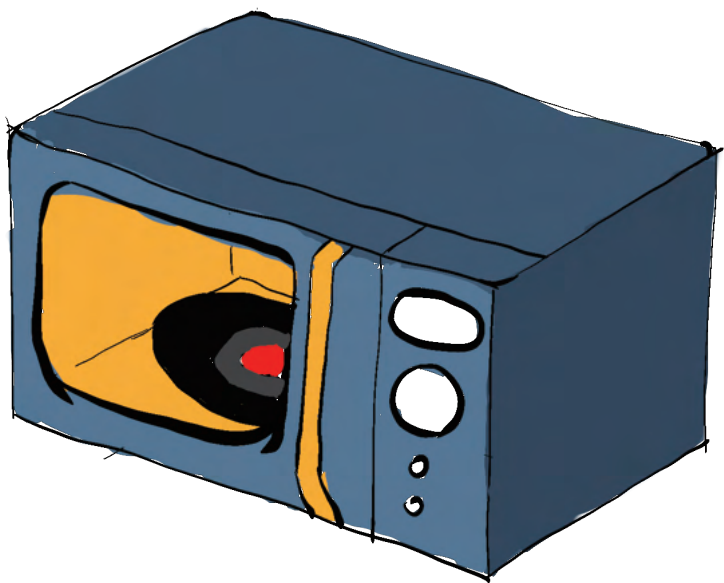
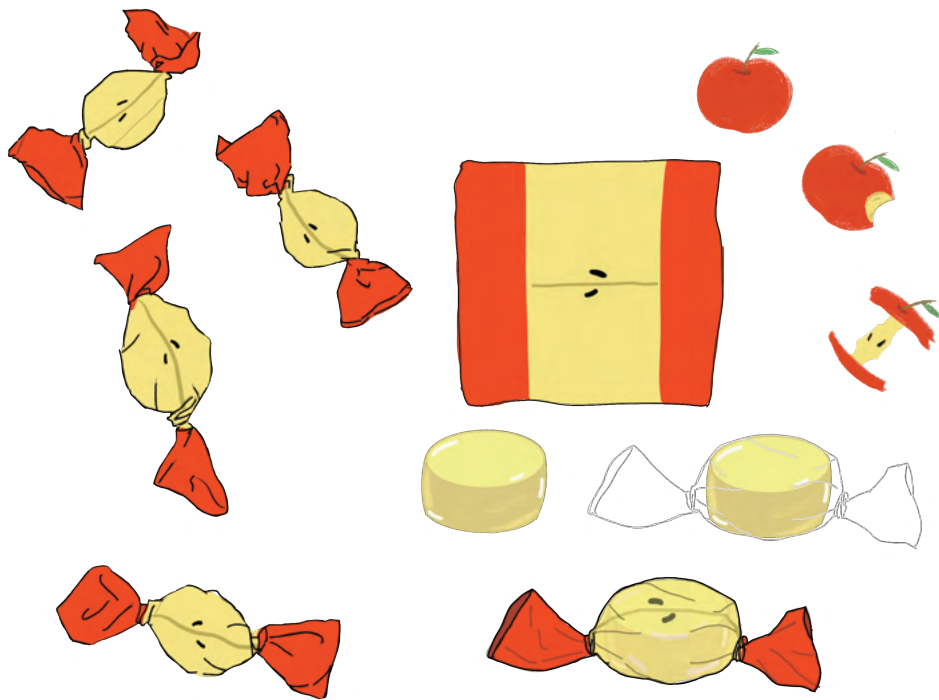

レングレコード プレーヤー

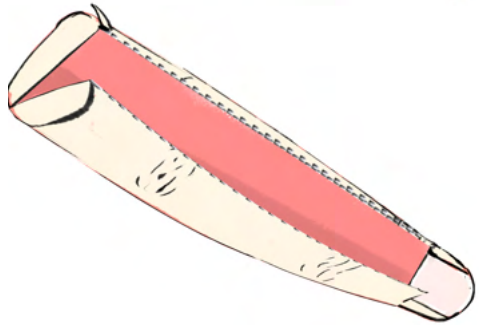
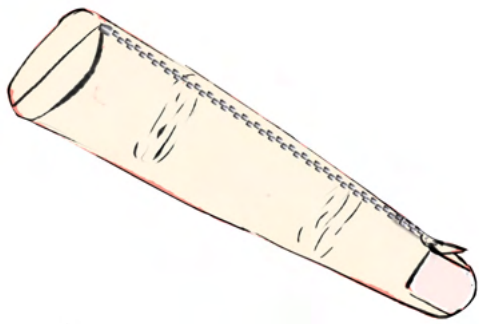

筆入れ

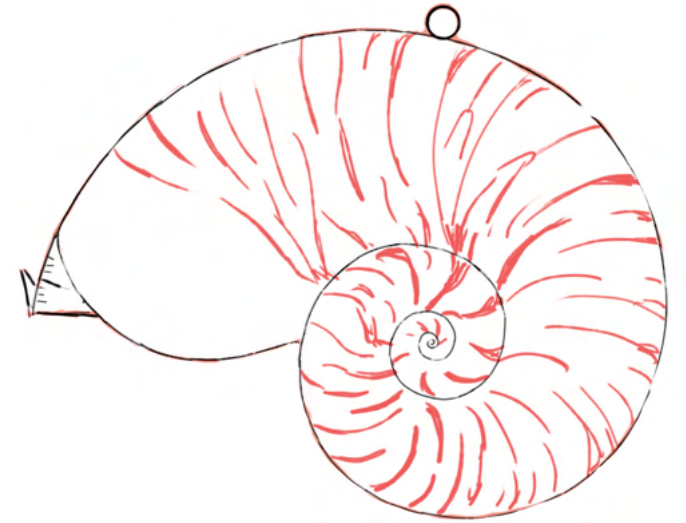

巻き尺

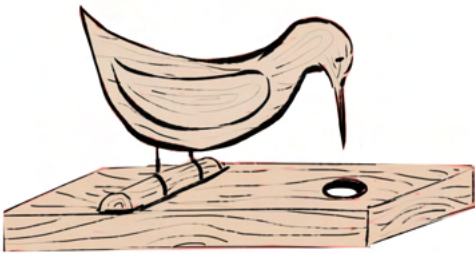
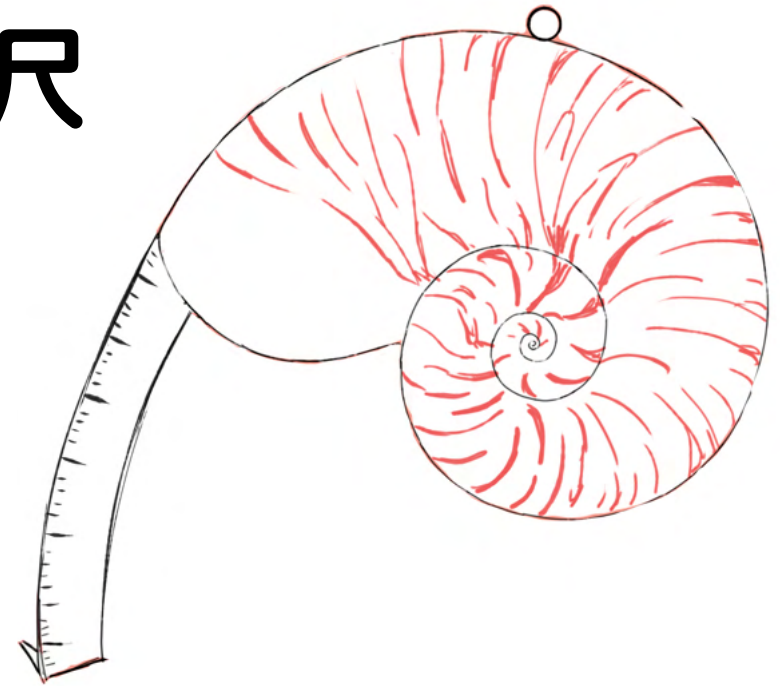

パンチ



猫型ケーブルホルダー



三毛猫



ハチワレ猫



茶トラ猫

NO.7 日常觀察





《踊る蛙》



《おにぎり》



《お風呂中》

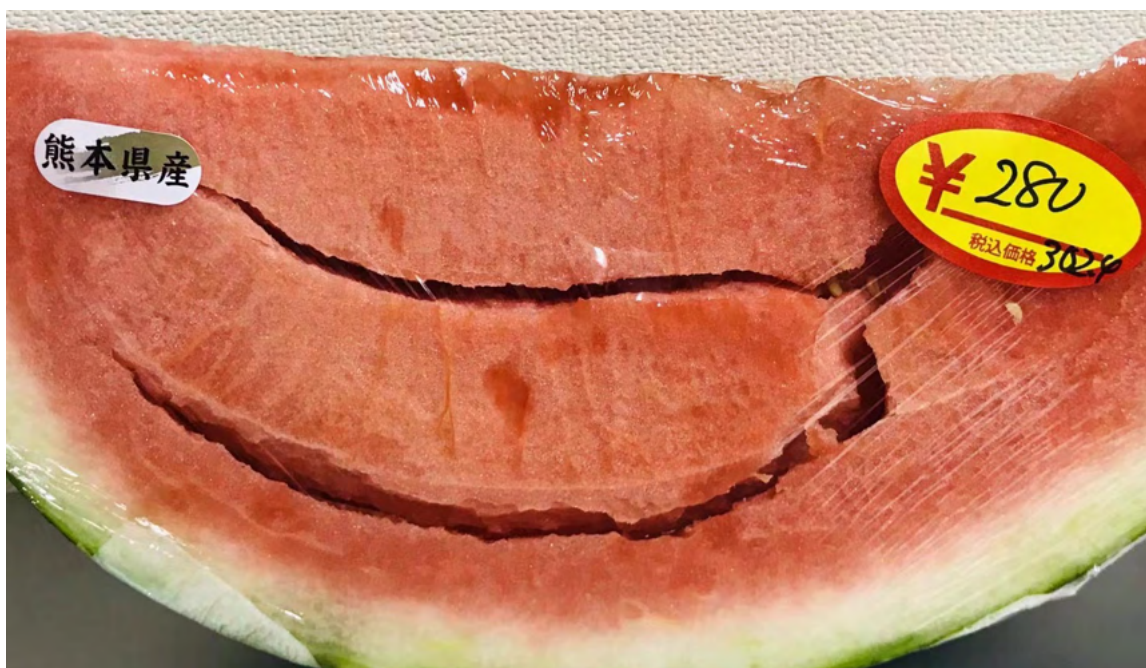

《バナナになりたいスイカ》



Thanks For Watching

