2024

portfolio

by. *Hung Ying Han*

About me

1999年に台湾で生まれ、育ち。

ミッフィーが好きです。

趣味は旅行、撮影、美術館巡り、映画鑑賞、おいしいものを食べたりすることです。

大学ではデジタルテクノロジーデザインを専攻し、グラフィックデザインやイラスト、コンピュータープログラミングを学びました。

コロナ禍で家で過ごす時間が増えたことをきっかけに、部屋のコーディネートを始め、家具デザインに興味を持つようになりました。

その後、家具やインテリアデザインの知識を深めるために、インテリアデザイン学科に進学しました。

自己紹介動画



こういんはん
洪映函

Hung Ying Han
Ingrid



Education

2017 台湾 新北市 私立南山高級中学 卒業

2022 台湾 国立台北教育大学 デジタルテクノロジーデザイン学科 卒業

2023 専門学校 東京デザイナー・アカデミー インテリアデザイン学科 入学

Experience

2020 台湾 通販サイト「露天市集」 インターンシップ

2021 ニトリ 台湾支社の広告宣伝部 パートタイム

2024 日本学生支援機構 文部科学省外国人留学生学習奨励費 学校より選出 受給

Software

Illustrator ●●●●○

Photoshop ●●●●○

Procreate ●●●○○

Microsoft Office ●●●●○

Vectorworks ●●●○○

Hobby

美術館巡り

旅行

撮影

映画鑑賞

音楽鑑賞

Certificate

JLPT N1

TOEIC 880点

パーステック検定2級

色彩検定3級

普通自動車免許

contents

- 01 Furniture Design
- 02 Layout Planning
- 03 Interior Coordinate
- 04 Cafe Design
- 05 Creative Design
- 06 Graphic Design

01

Furniture Design

- I. Public furniture
- II. V leg arm chair
- III. Ulm stool redesign
- IV. Arm chair

Tangram

Vectorworks・Photoshop 制作/2024/07

Concept

この七巧板をモデルにした遊具は、単なる座る場所としての役割だけでなく、子供たちがさまざまな形を作り出すことで創造力を育む要素も備えています。パーツを組み合わせたり配置を変えることで、複数の図形を作成できるため、子供たちの問題解決能力や思考力が自然に鍛えられます。また、複数の子供たちが協力しながら遊ぶことで、チームワークやコミュニケーションスキルも向上し、楽しみながら学べる環境が提供されます。

Target

3~6才の児童

Location

幼稚園、図書館、ショッピングモールの子供エリア

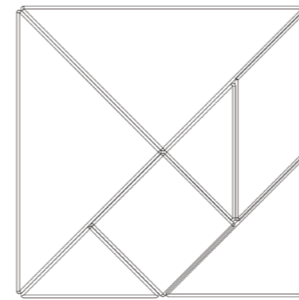
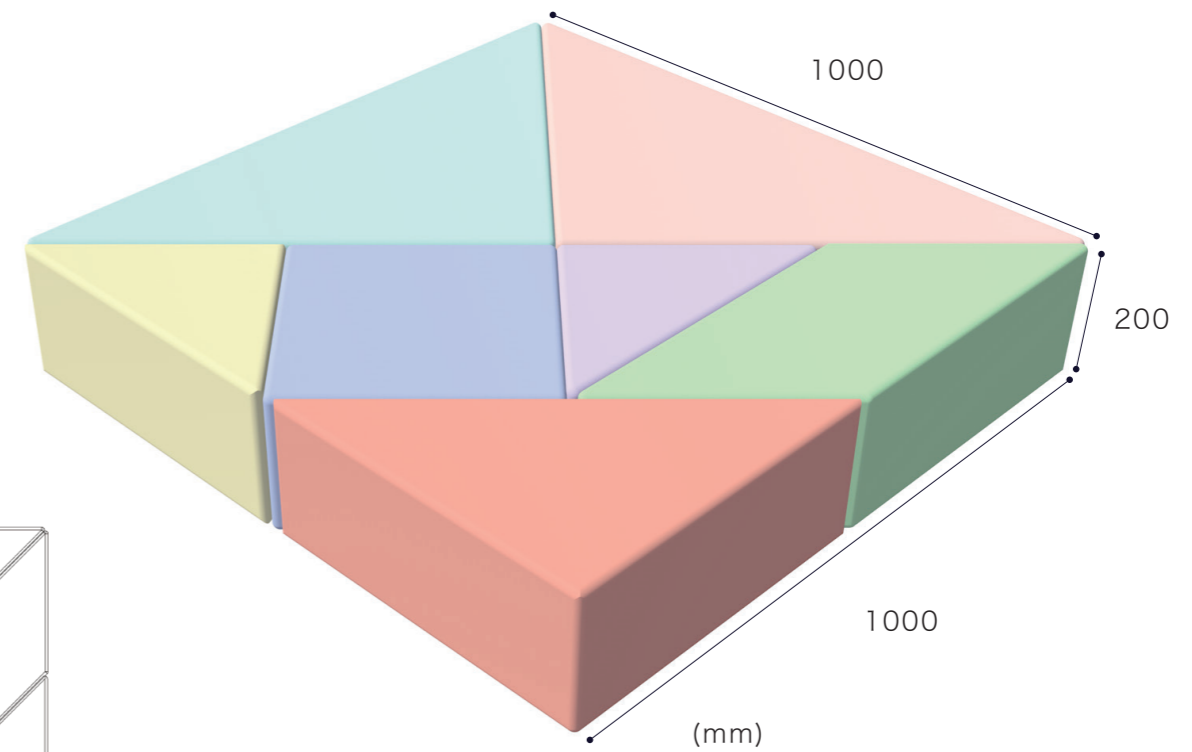

平面図



猫

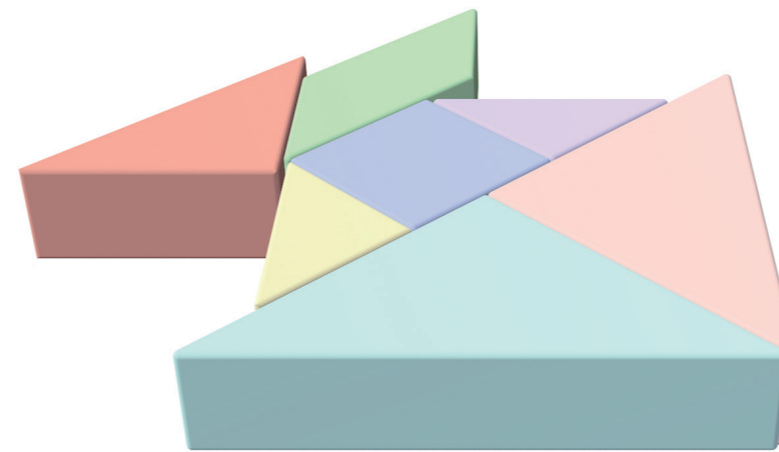

魚

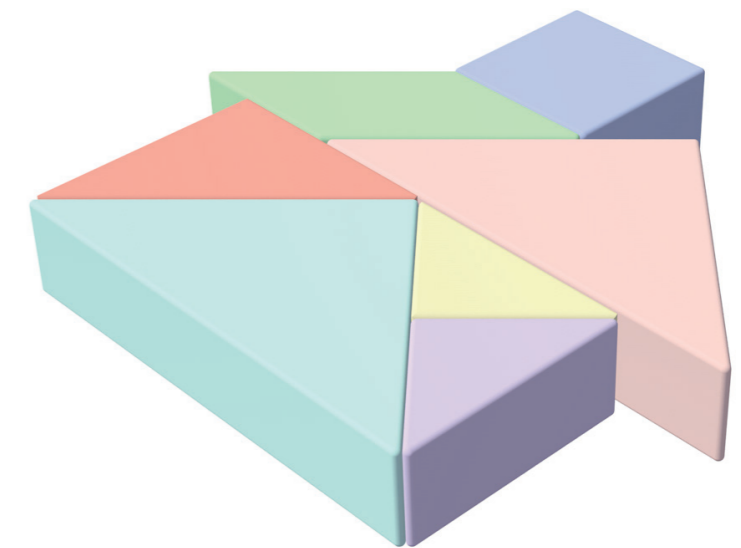

家

01 Furniture Design

02 Layout Planning

03 Interior Coordinate

04 Cafe Design

05 Creative Design

06 Graphic Design



パース



01 Furniture Design

02 Layout Planning

03 Interior Coordinate

04 Cafe Design

05 Creative Design

06 Graphic Design

V Leg Arm Chair

1:1 木材・Vectorworks・Photoshop 制作中

Concept

Pierre Jeanneret の逆V型に配置されたサイドバーのデザインを取り入れてリデザインしました。最も特徴的な要素である「逆V」を二つ並べて背もたれに配置しました。また、廃材を利用して唯一無二の柄を仕上げています。

Location

ホテル客室、レストラン



実際に作った背もたれ

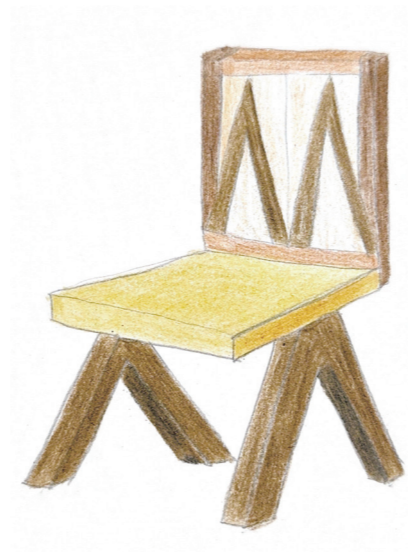
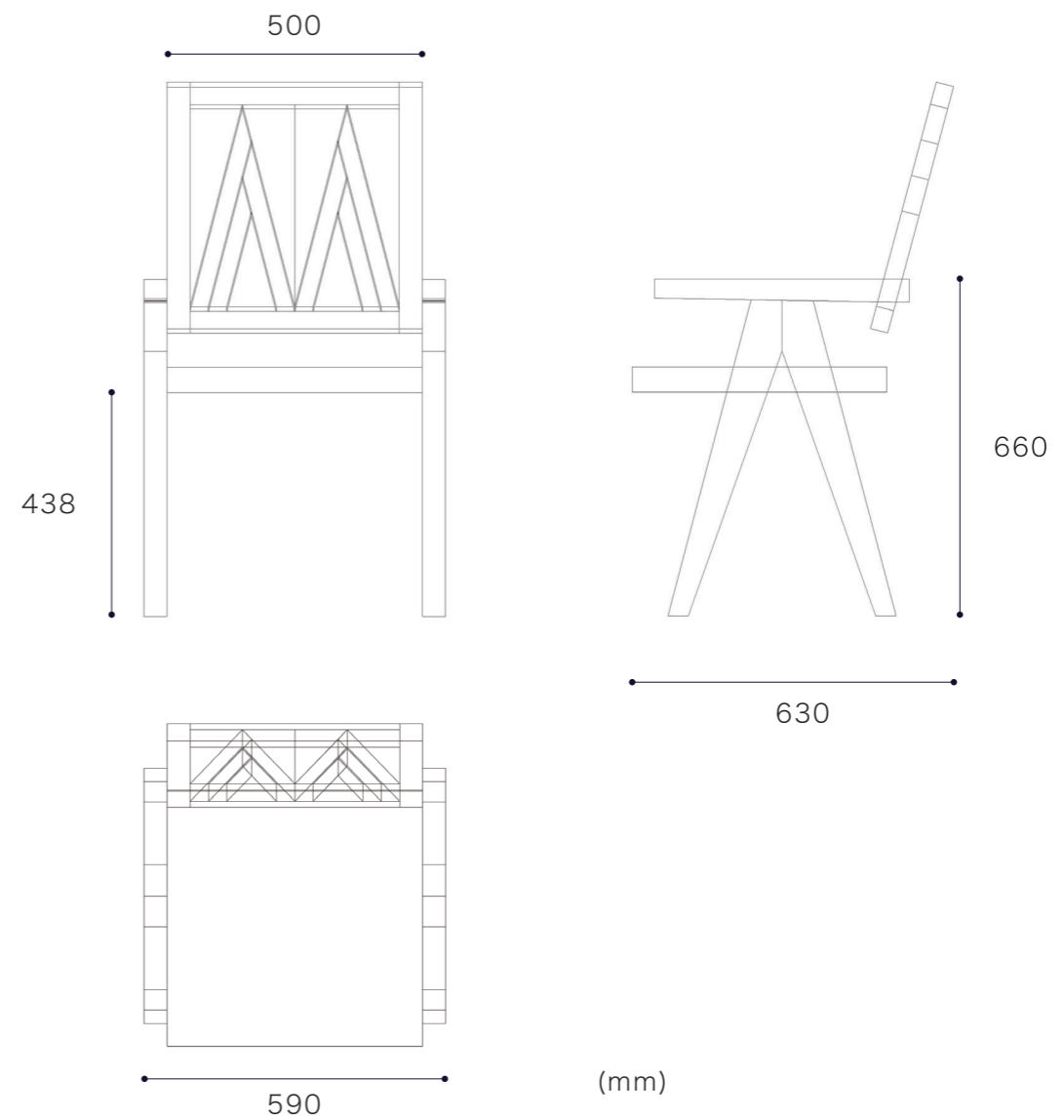

最初スケッチ



修正したスケッチ



レンダリング

01 Furniture Design

02 Layout Planning

03 Interior Coordinate

04 Cafe Design

05 Creative Design

06 Graphic Design



パース

01 Furniture Design

02 Layout Planning

03 Interior Coordinate

04 Cafe Design

05 Creative Design

06 Graphic Design

Ulm Stool Redesign

Vectorworks・Photoshop 制作/2024/05

Concept

今回はDIY好きな人のために考えたプランです。ウルムスツールを二つのサイズに分解し、パーツごとに個人のニーズに基づいて異なる家具を組み立てます。基材は木材を使用しますが、好みの色にペイントすることも可能です。

販売する際には、ペイントも一緒に販売し、多くの色の選択肢を提供します。これにより、ユーザーは自分の好みに合わせて家具をカスタマイズでき、より個性的で魅力的なインテリアを作り上げることができます。

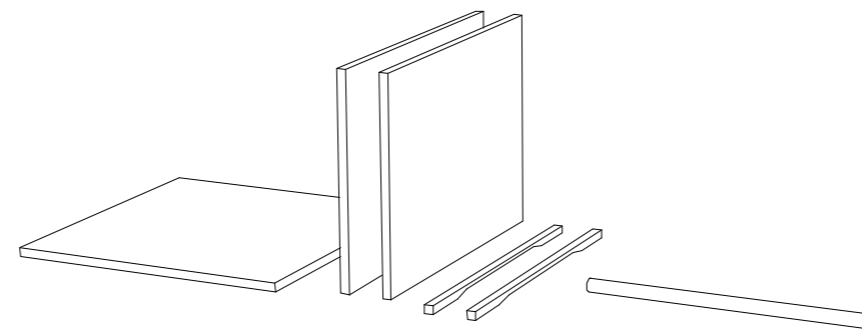
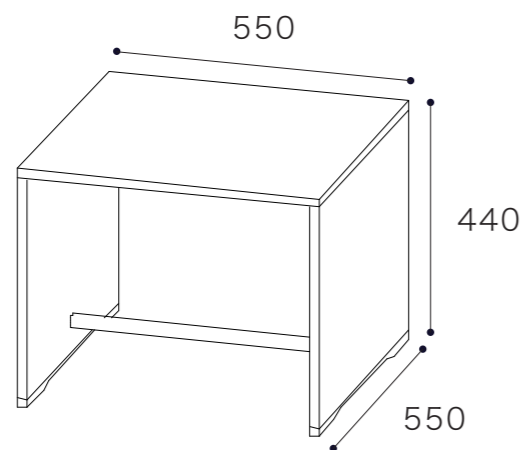
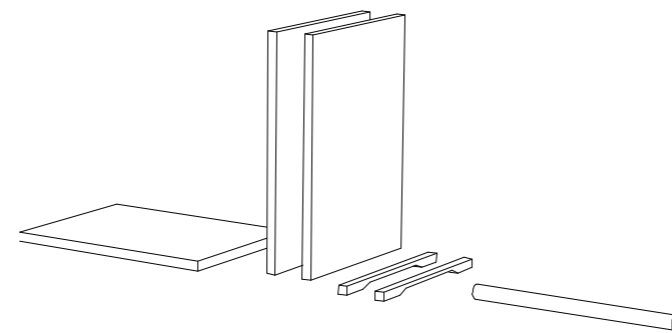
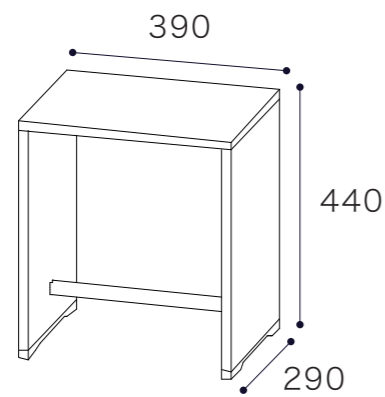

01 Furniture Design

02 Layout Planning

03 Interior Coordinate

04 Cafe Design

05 Creative Design

06 Graphic Design

Furniture Design

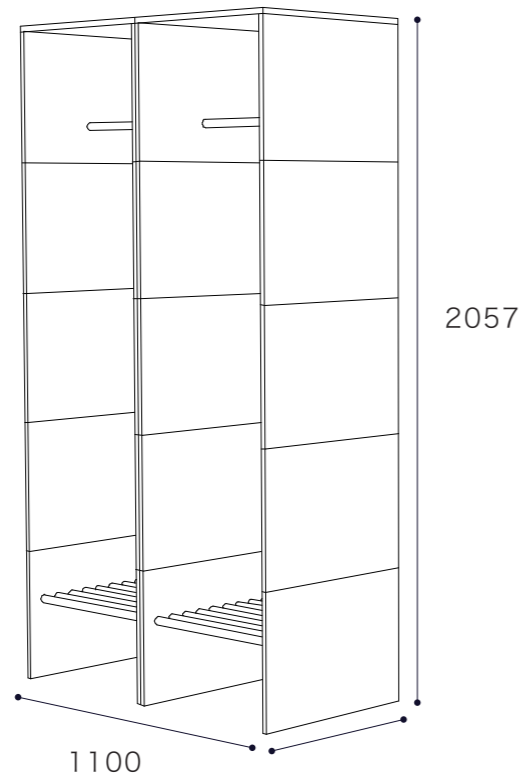

closet

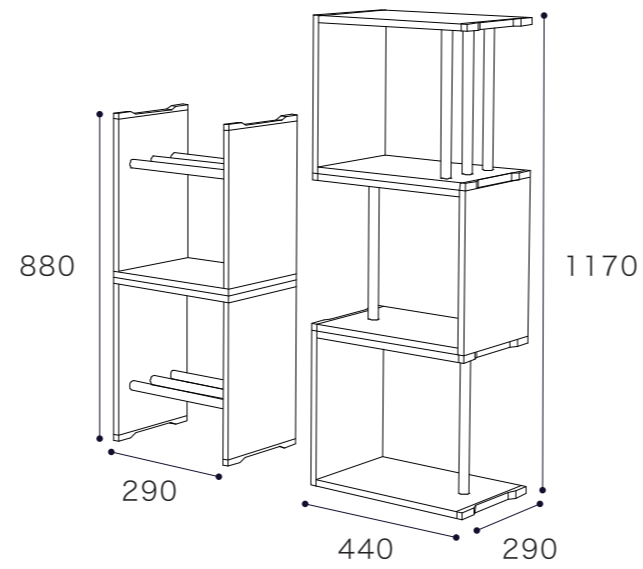

shelf

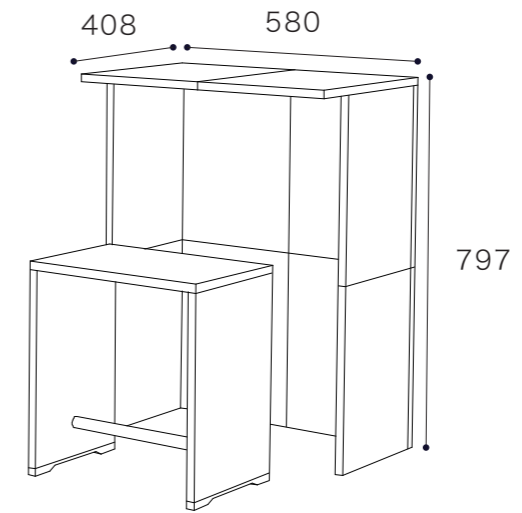

table

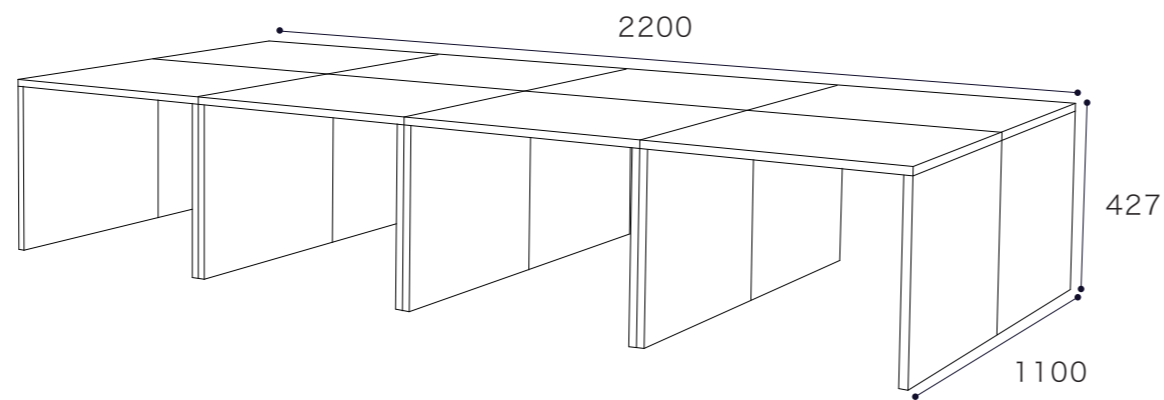

bed frame

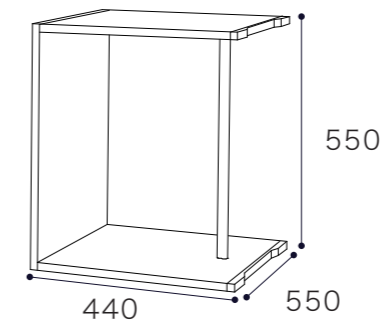

coffee table

(mm)

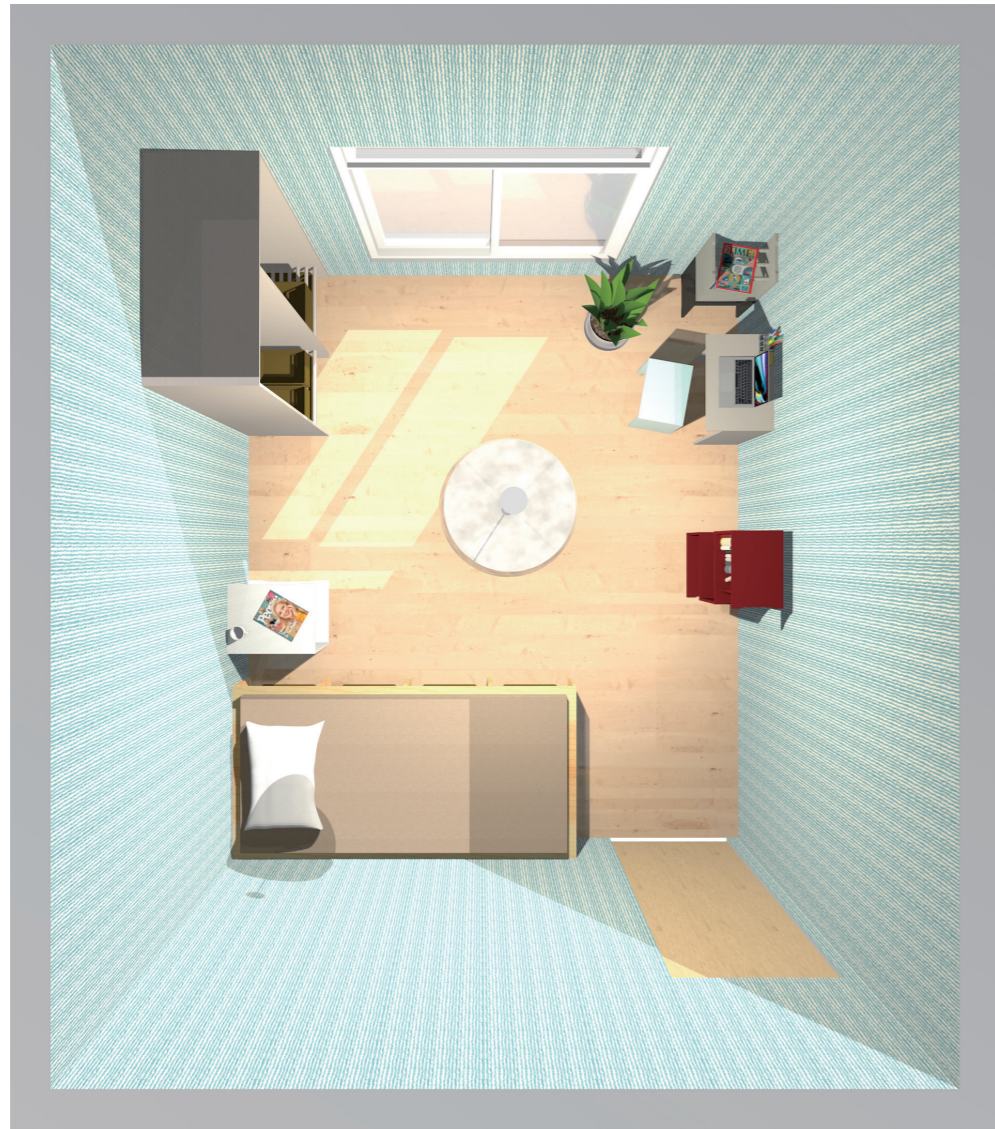

平面图

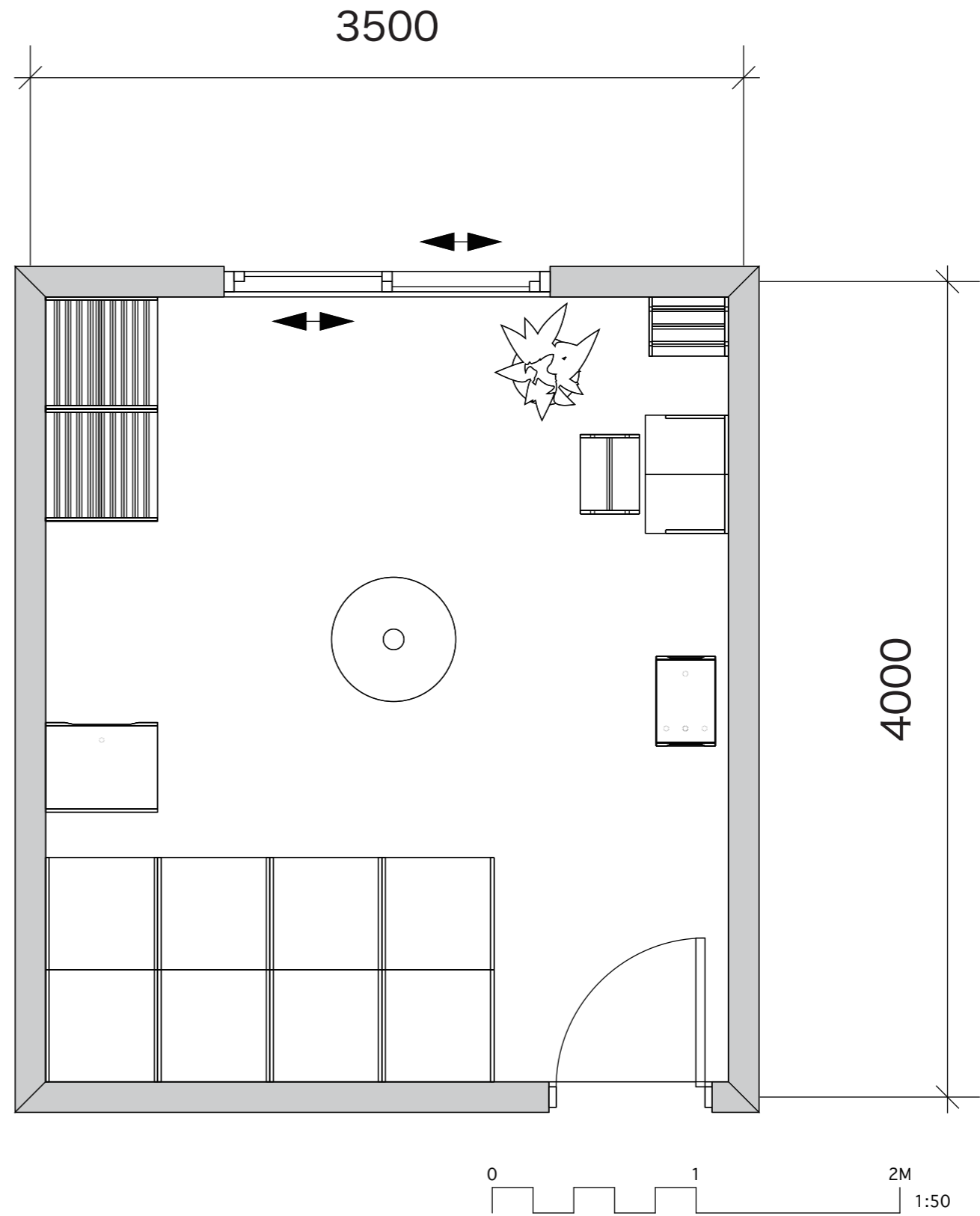

01 Furniture Design

02 Layout Planning

03 Interior Coordinate

04 Cafe Design

05 Creative Design

06 Graphic Design

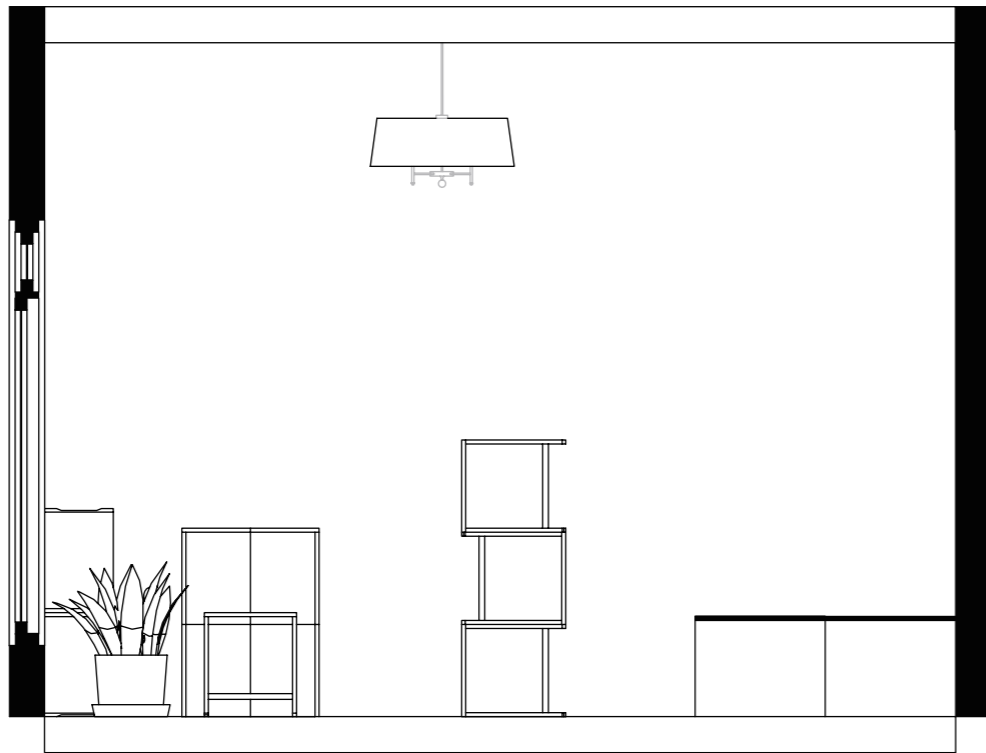
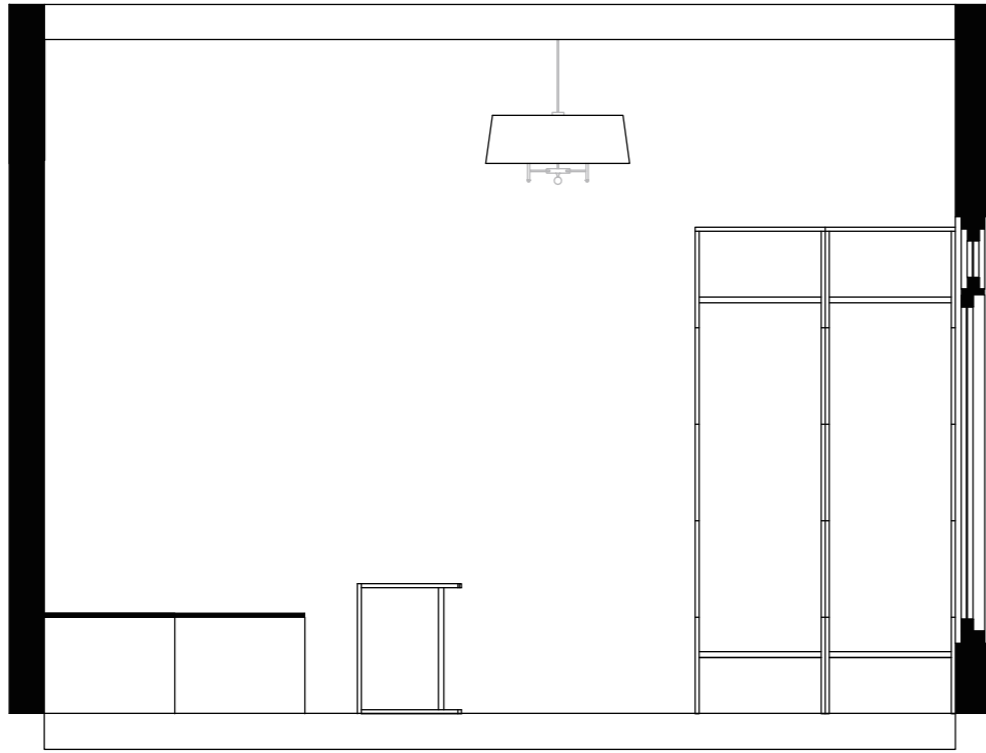

ファサード

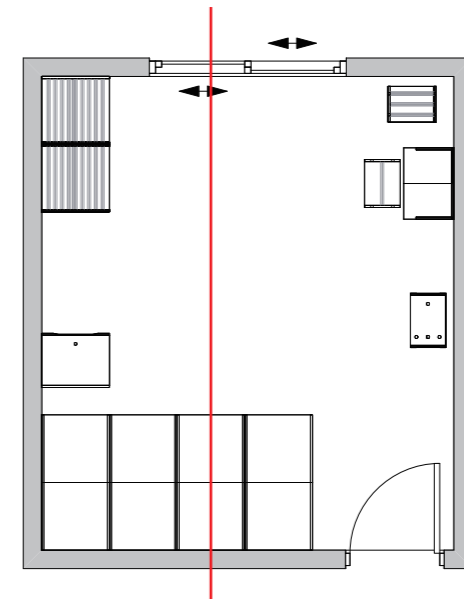



パース

01 Furniture Design

02 Layout Planning

03 Interior Coordinate

04 Cafe Design

05 Creative Design

06 Graphic Design

カステラ と テラゾー

Arm Chair

1:1 木材・ペイント 制作/2024/02

Concept

この作品は、留学中に亡くなったじいちゃんを追悼するために作られました。

毎年じいちゃんの誕生日には、家族は彼のためにカステラを買ってお祝いします。
長年にわたって、家族の誰かの誕生日にカステラを買ってお祝いすることが家族の伝統
なっています。
「カステラ」は私が一番好きな和菓子とは言え、じいちゃんとの繋になっています。

じいちゃん家にはテラゾー床があり、彼はいつも籐製の椅子に座ってテレビを見ていた。
したがって、模型では、床は記憶のじいちゃん家の床に似せてデザインされています。



01 Furniture Design

02 Layout Planning

03 Interior Coordinate

04 Cafe Design

05 Creative Design

06 Graphic Design

Process



1 最初のスケッチ



4 色を塗る

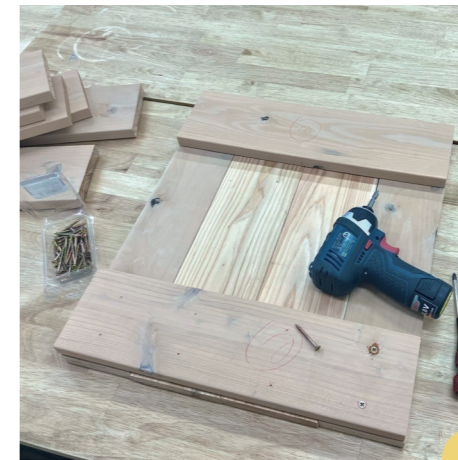

7 電動ドリルと釘で固定

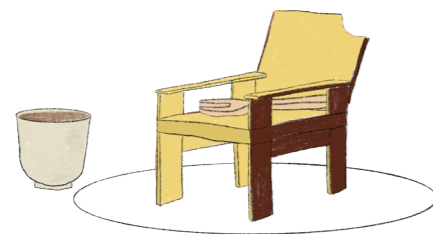

2 修正したスケッチ



5 1/10 の模型完成

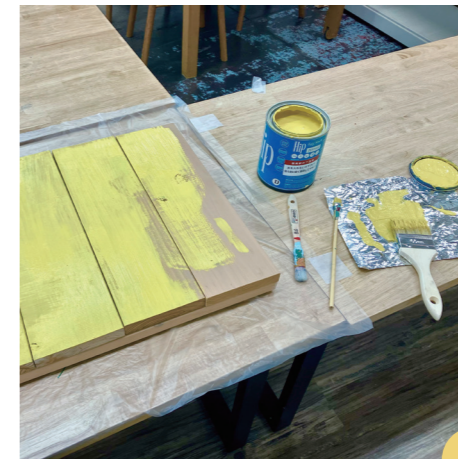

8 組み立て色を塗る



3 模型のための木材を切る

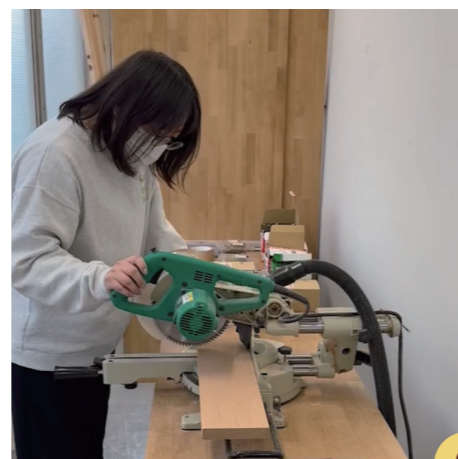

6 実寸のアームチェアの木材を切る



9 完成

02

Layout Planning

- I. House layout planning
- II. Biophilic office design
- III. Ice cream shop design

DINKsの 豊かな暮らし…

Vectorworks 制作/2024/01

Concept

「空」と「風」を感じる暮らし
2人の生活を豊かに彩る
家でもキャンプ楽しめる



Target

30代の子どもを持たない夫婦
平日は会社で働いている
趣味は週末にキャンプ

Main Colors

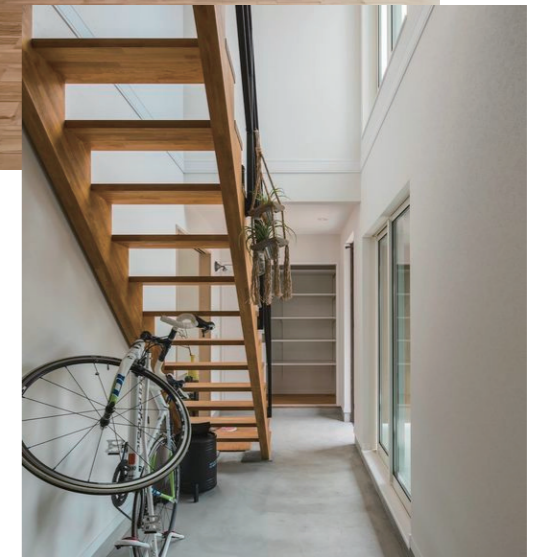
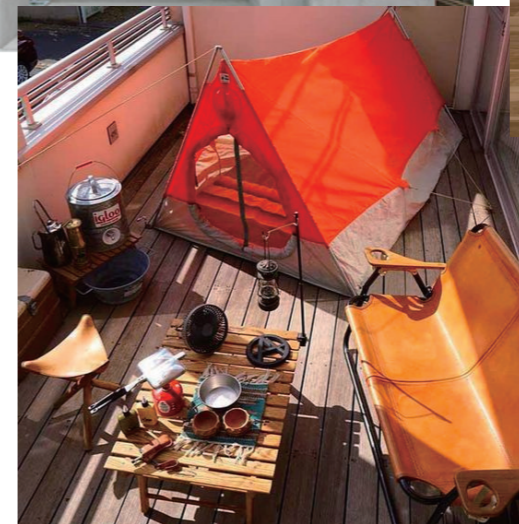
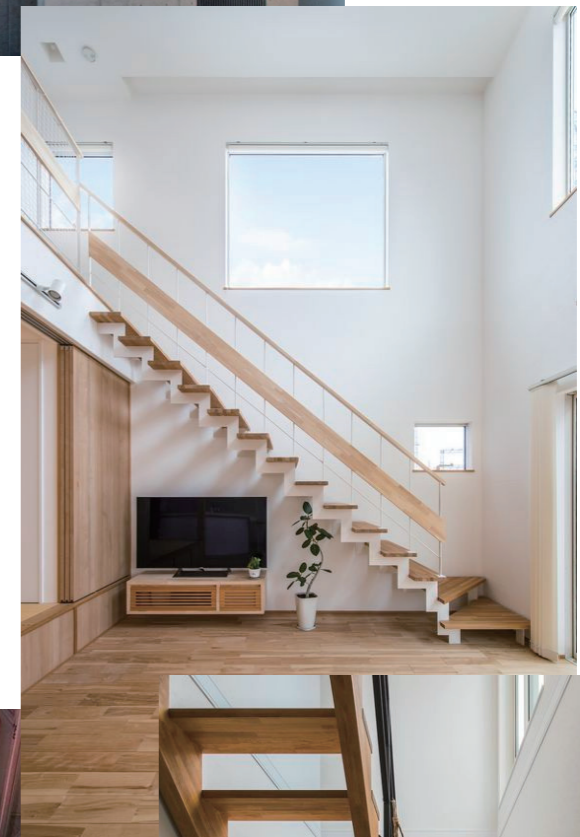

01 Furniture Design

02 Layout Planning

03 Interior Coordinate

04 Cafe Design

05 Creative Design

06 Graphic Design

1F

- ・正面の入口の他に、わきどもある
- ・広い玄関と土間空間でキャンプ用品を片付けることができる
- ・階段下にも収納できる

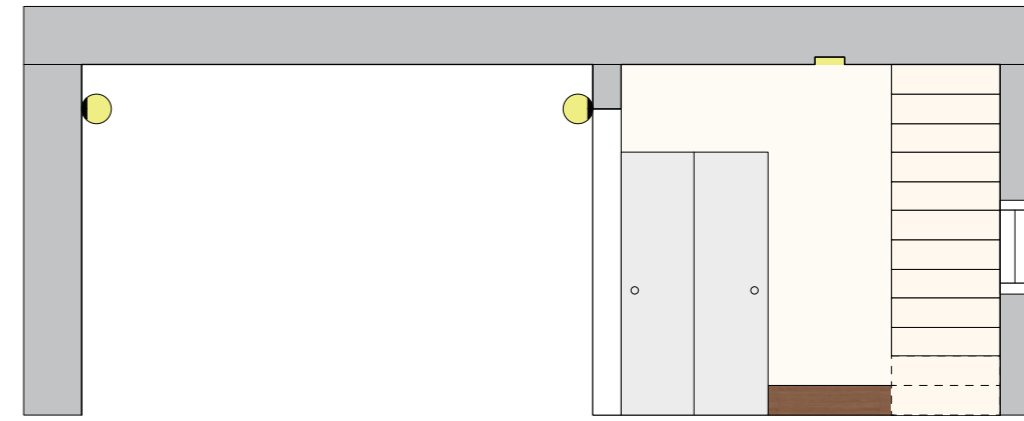
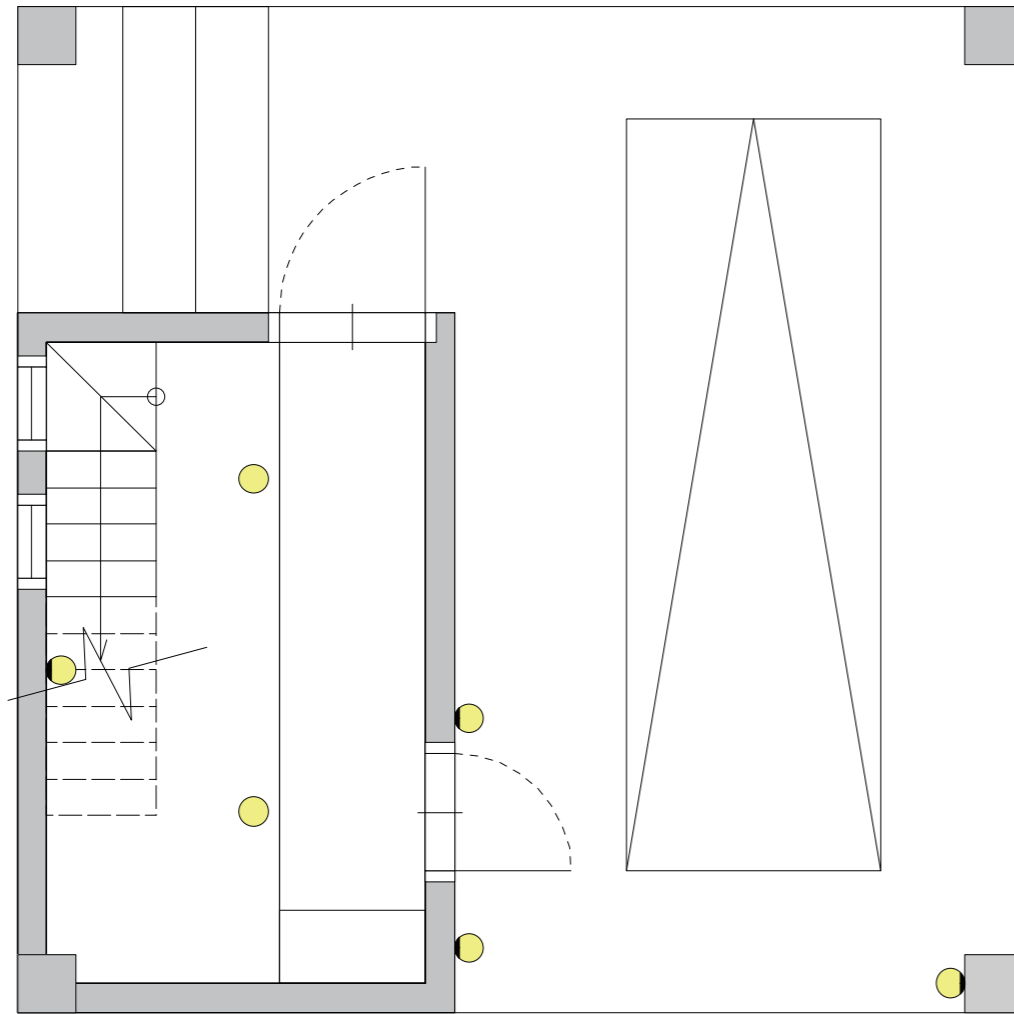

1600 1000 3500

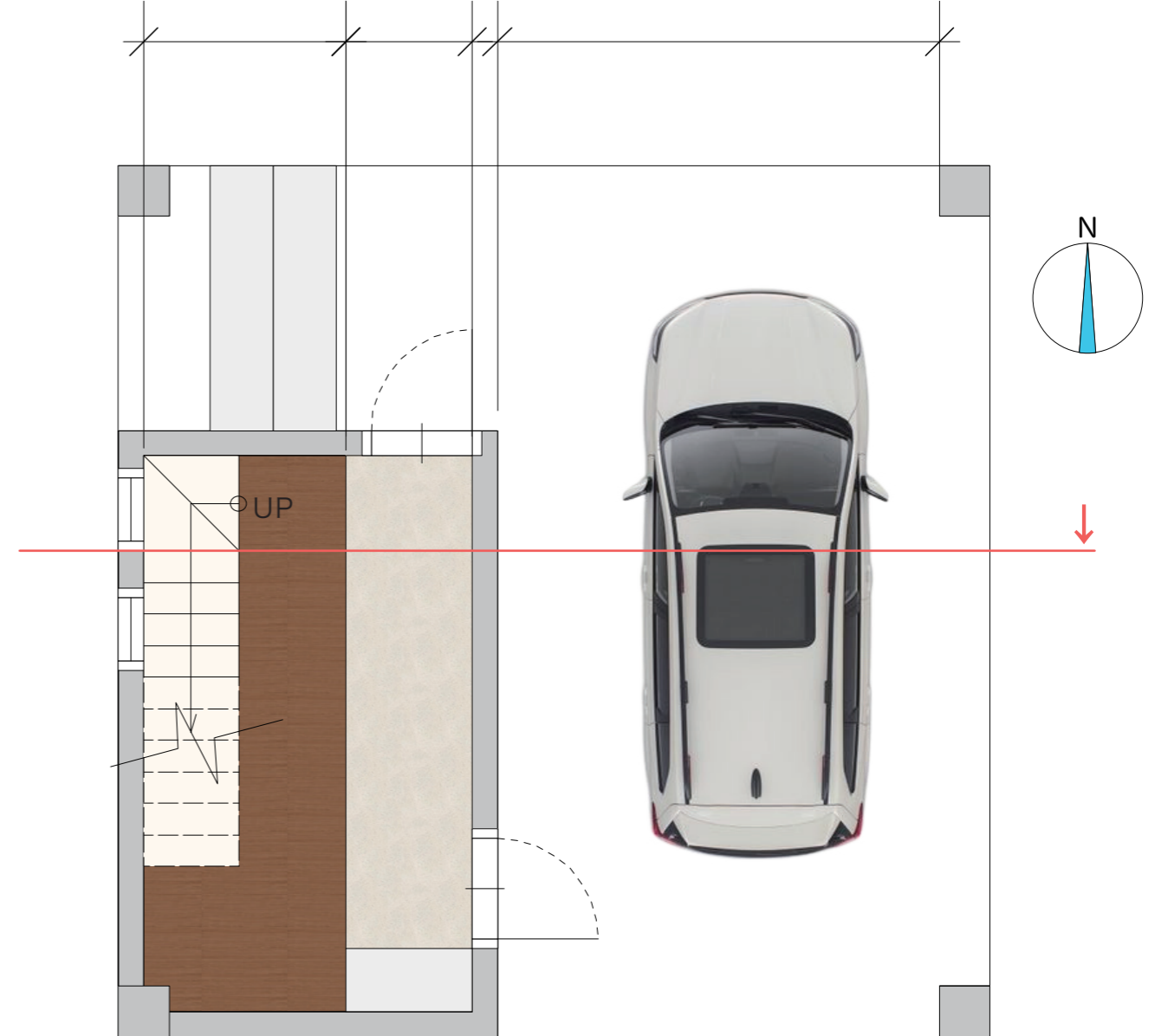

0 1 2 3 4m 1:100

01 Furniture Design

02 Layout Planning

03 Interior Coordinate

04 Cafe Design

05 Creative Design

06 Graphic Design

2F

- ・ダイニングエリアでは、ロングベンチがある
- ・窓が多くて外の景色楽しめる

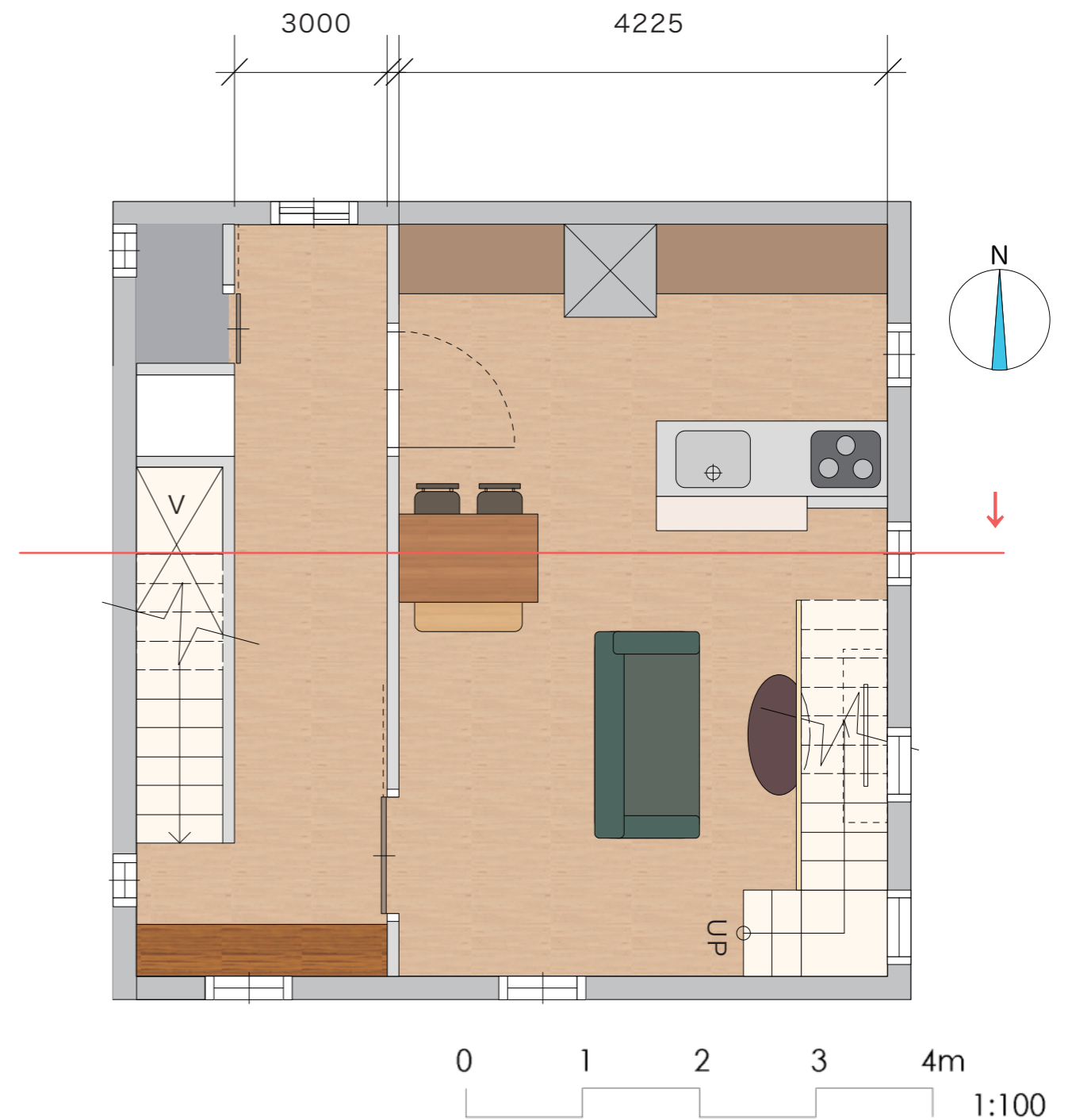
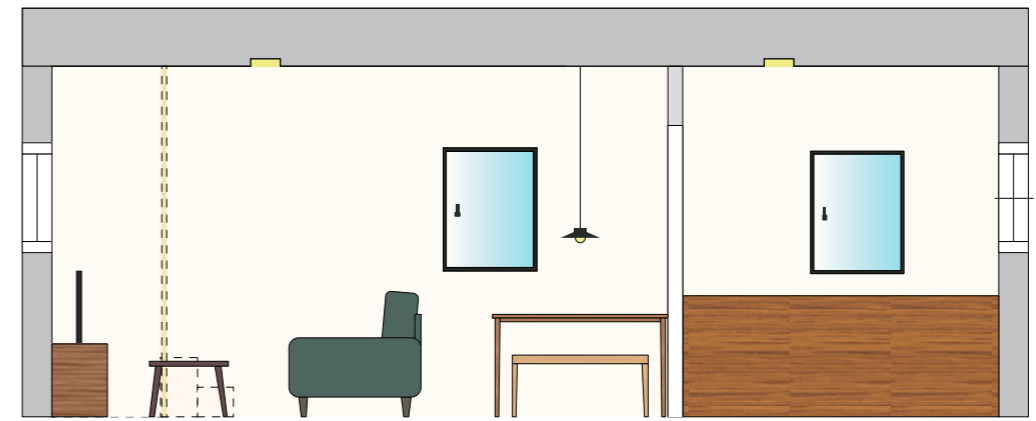
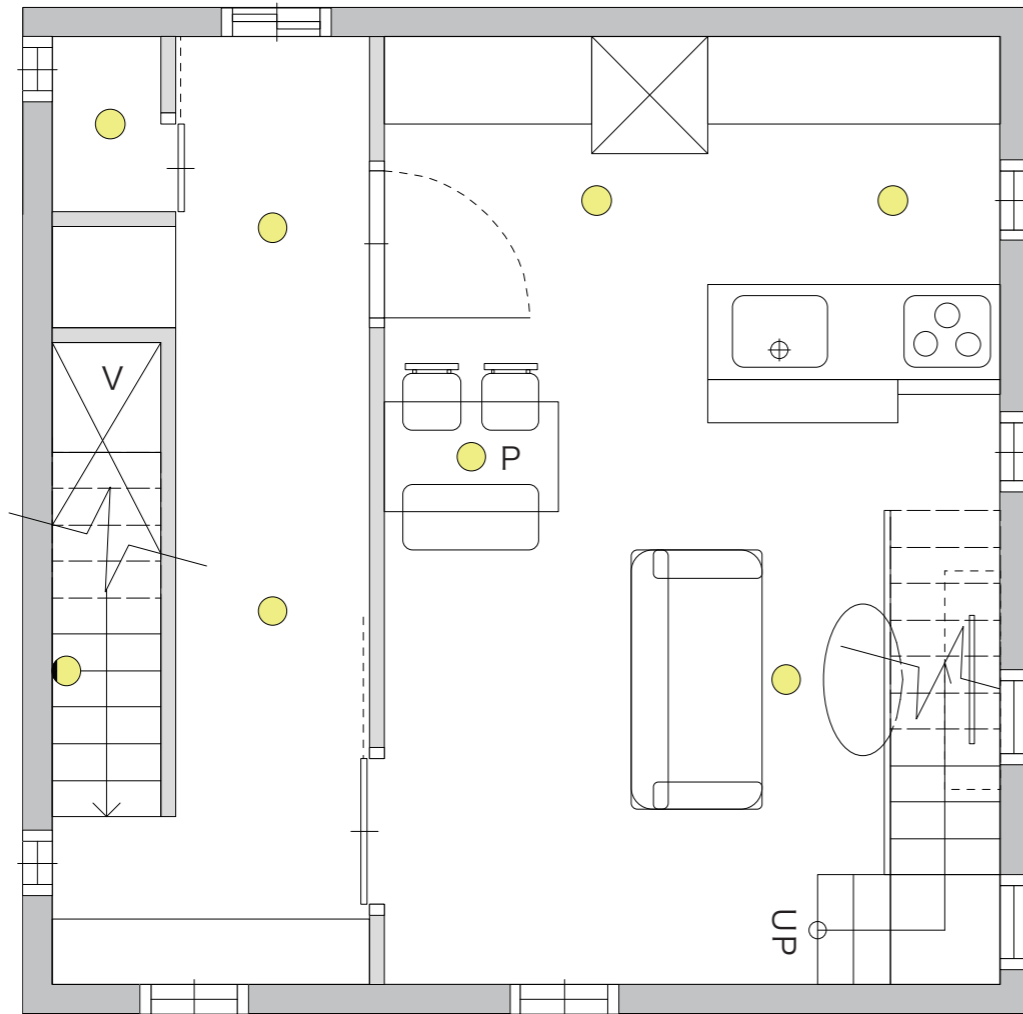

01 Furniture Design

02 Layout Planning

03 Interior Coordinate

04 Cafe Design

05 Creative Design

06 Graphic Design

3F

- 広々とした掃き出し窓で室内でも戸外の自然な雰囲気を感じれる
- 換気するため、電動外倒し窓は上にある
- バルコニーで洗濯物を干すやキャンプできる

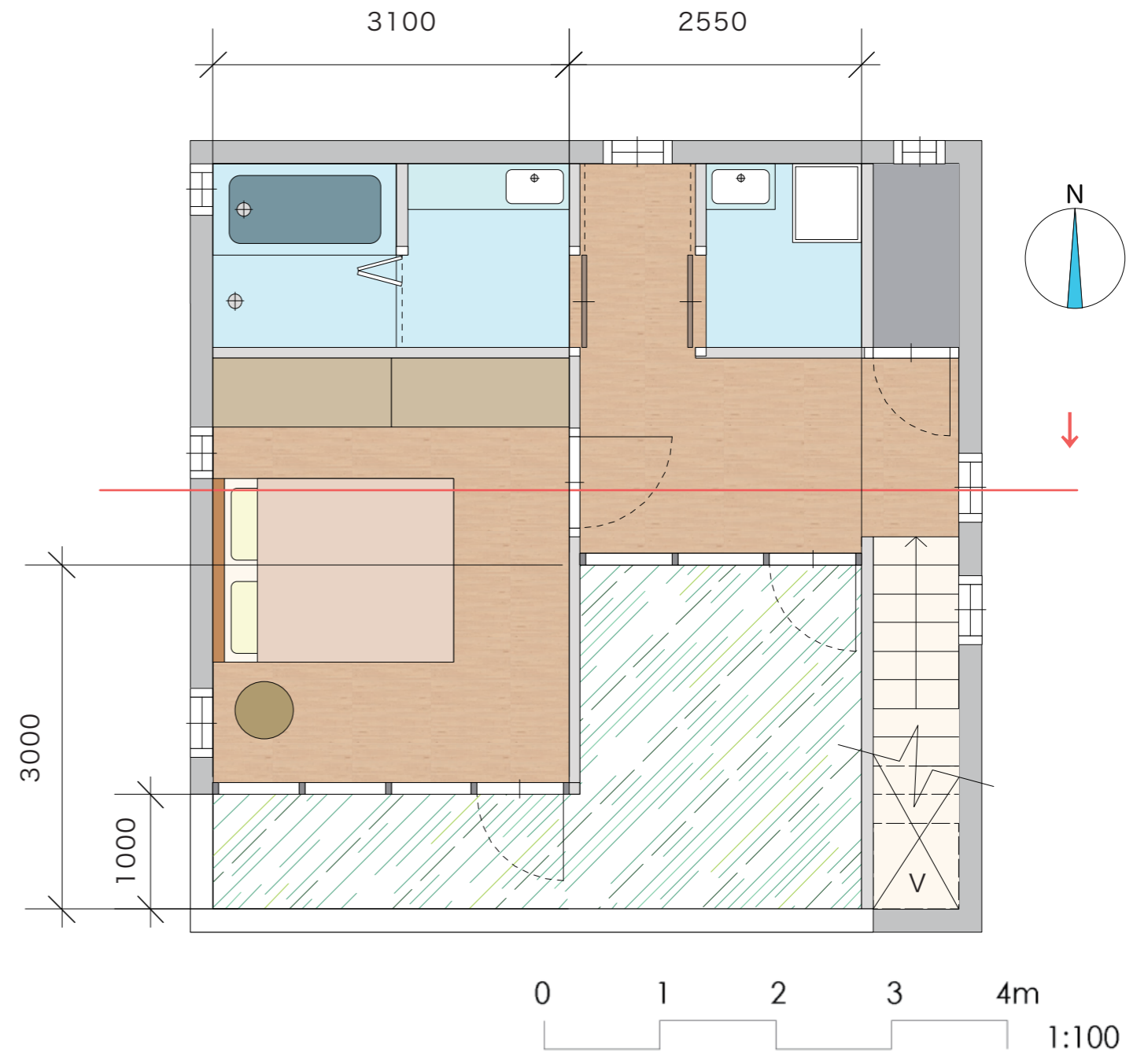
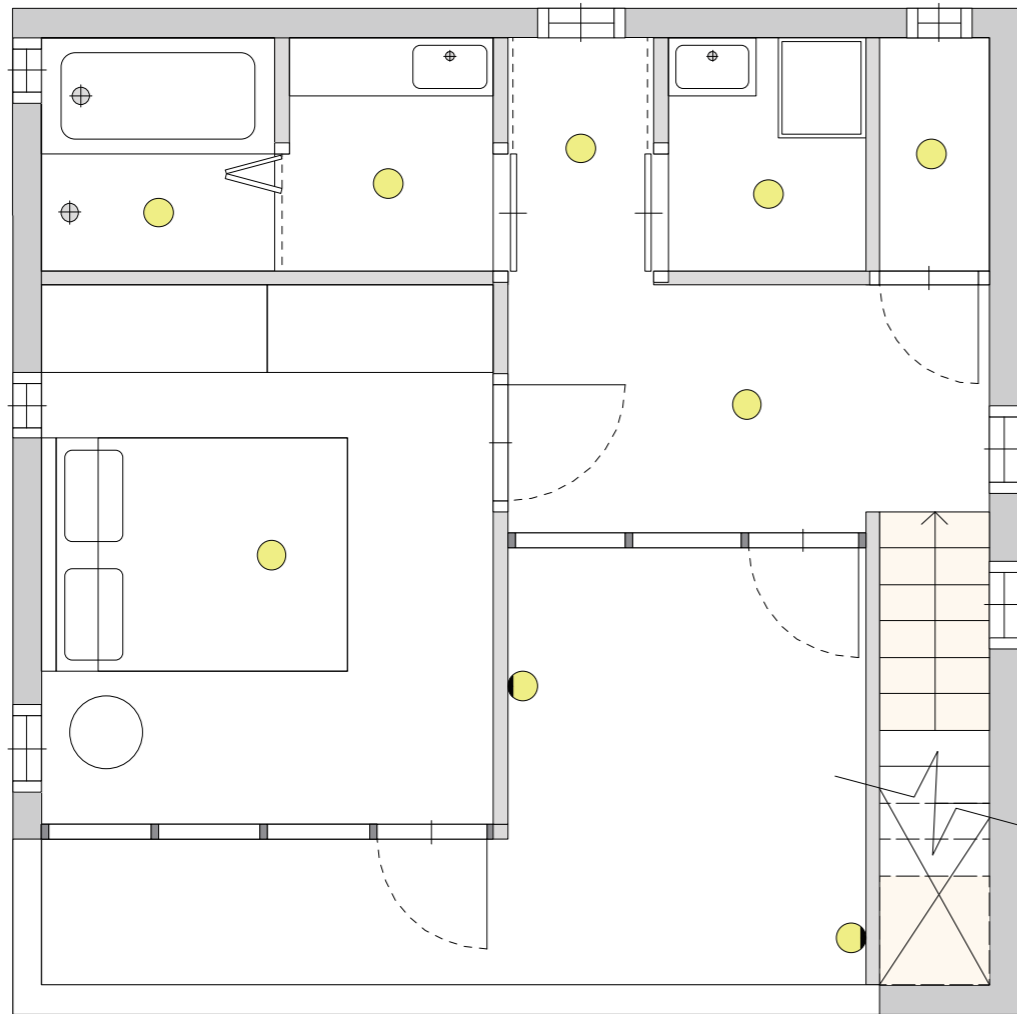

01 Furniture Design

02 Layout Planning

03 Interior Coordinate

04 Cafe Design

05 Creative Design

06 Graphic Design

圏外

Vectorworks・Procreate 制作/2023/11

Concept

今回のオフィスデザインは Biophilic Design を主軸に据え、現代の速い生活に対応しつつ、快適で健康的な労働環境を重視しています。全体的な壁、床、天井にセメントを使用し、オフィスのデスクや椅子は主に木材で構成されています。セメントと木材の組み合わせは、極めて控えめでシンプルな工業風を演出し、同時に快適さを保持しています。透明な窓で豊富な自然光が入り、都市の高層ビルの閉塞感を打破し、都市の景色をオフィス内に取り込み、モダンな感覚を強調し、開かれたリラックスした視界を提供します。

開放的なセメント座席エリアは柔軟性と自由度を持ち、現代の多様な要求に対応しています。座席周辺には植物を配置し、天井には吊り下げられた植物も設置されています。木製の座席は視覚的に温かみを添え、オフィスに自然と現代の完璧な調和をもたらします。全体的に、このようなオフィスデザインは平和で健康的で快適な理念を具現化し、従業員に新しいタイプの労働環境を提供しています。そして、「圏外」というテーマは、オフィスが外界との接触が絶たれ、原始的な生活様式に回帰しているかのような意味が込められています。



Biophilic design

「空間」と「自然・緑」が繋がる「場」とらわれない新しい WORK SPACE

01 Furniture Design

02 Layout Planning

03 Interior Coordinate

04 Cafe Design

05 Creative Design

06 Graphic Design

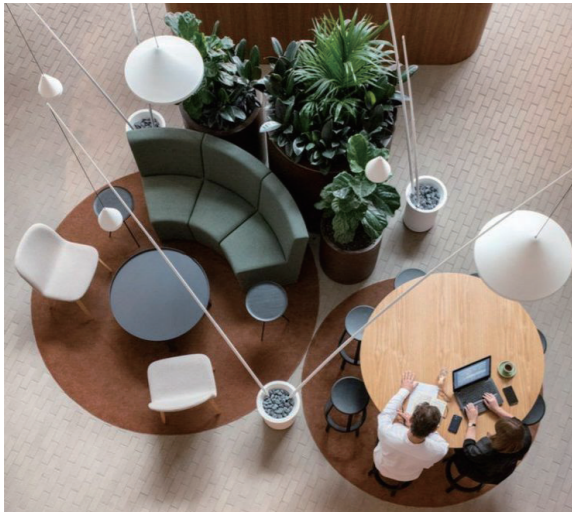

①会議室での椅子とソファの位置を調整することが可能です。会議で資料などを見せる場合はプロジェクターを天井から下ろすことができます。周りは植栽を置いてあってスペースを分けます。



②階段式の座席でカジュアルな打ち合わせも可能です。円形のテーブルや背もたれを机として使えます。



⑤壁に沿って小高い丘が設置されています。従業員が疲れたら、ここで休んで昼寝ができます。

④オフィスの中にはアイランドキッチンで、ここで食事したり、植物に水をあげたりすることができます。天井からは植物が吊り下げられています。ペンダントライトの上に植物が載せているようにしています。

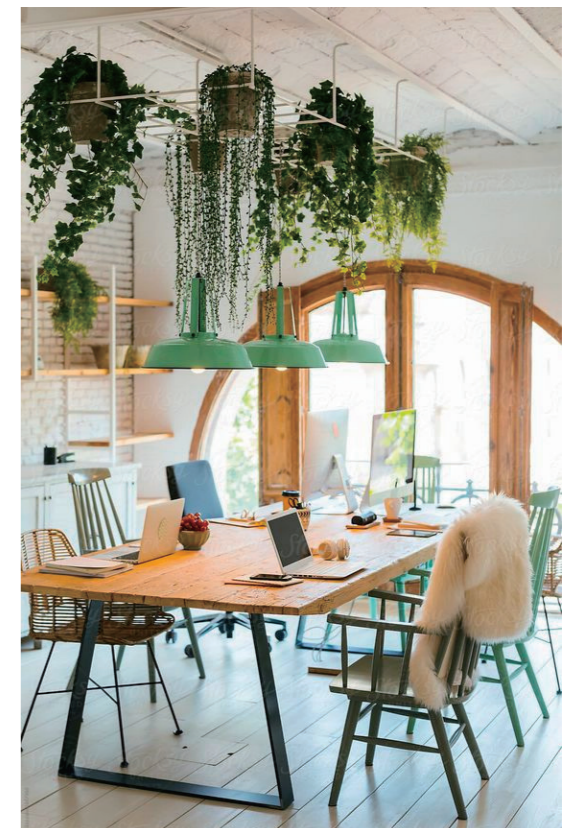
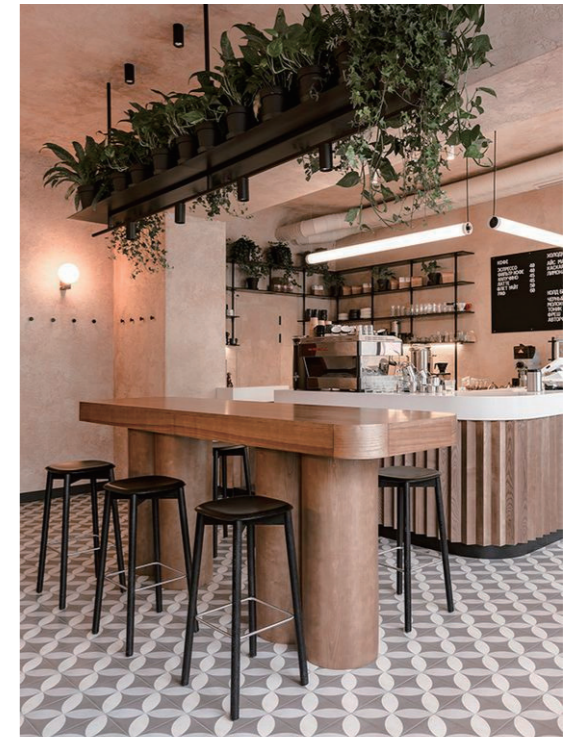

③カフェ風の席を設置しました。リラックスして外の景色を見ながら、仕事することができます。



パース

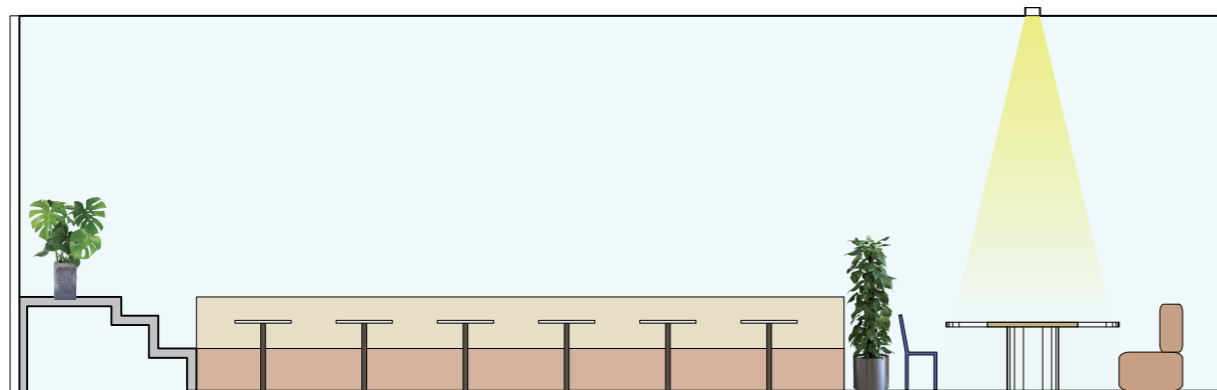
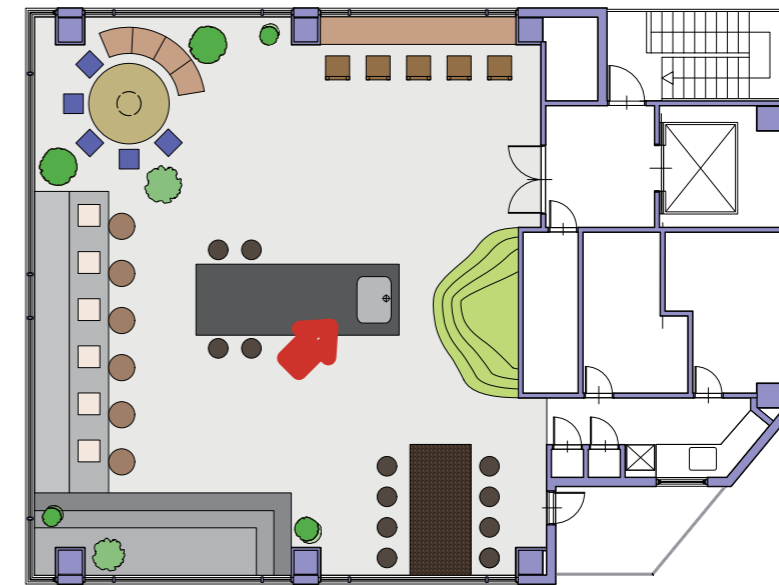

断面図

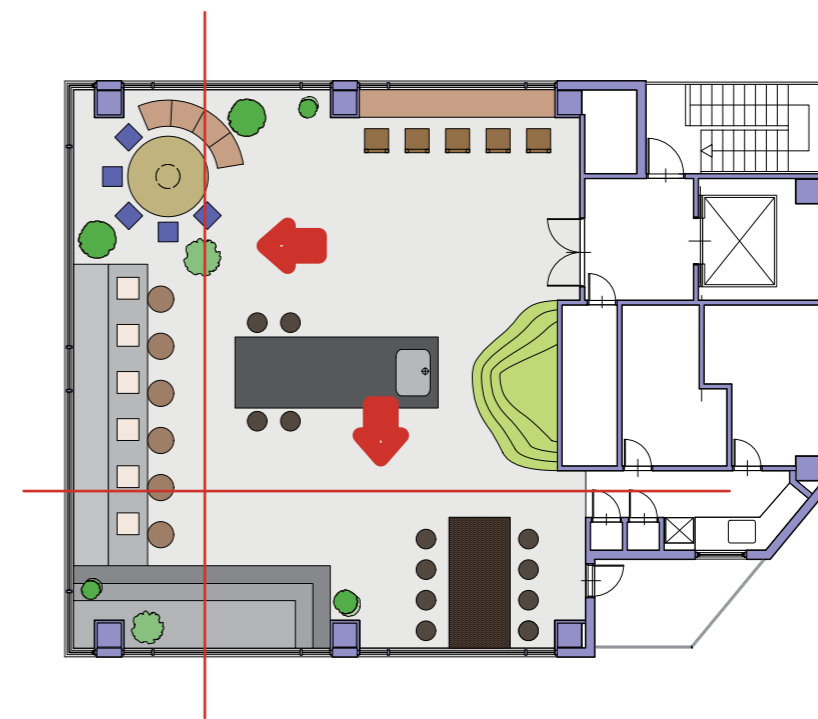

Everyday

Have a nice day!

Illustrator・Vectorworks 制作/2023/07

Concept

店は全体的にベージュがメイン色です。ベージュの語源はフランス語で「未加工で自然のままの羊毛」という意味です。色名としてのベージュは、織物そのものの色、つまり、非常に薄い黄色または茶色です。そのため、ベージュに合わせて黄色と茶色を使いたいと思いました。心地よい雰囲気の中、心落ち着き、誰でも入りやすい空間を目指します。



ロゴデザイン



01 Furniture Design

02 Layout Planning

03 Interior Coordinate

04 Cafe Design

05 Creative Design

06 Graphic Design

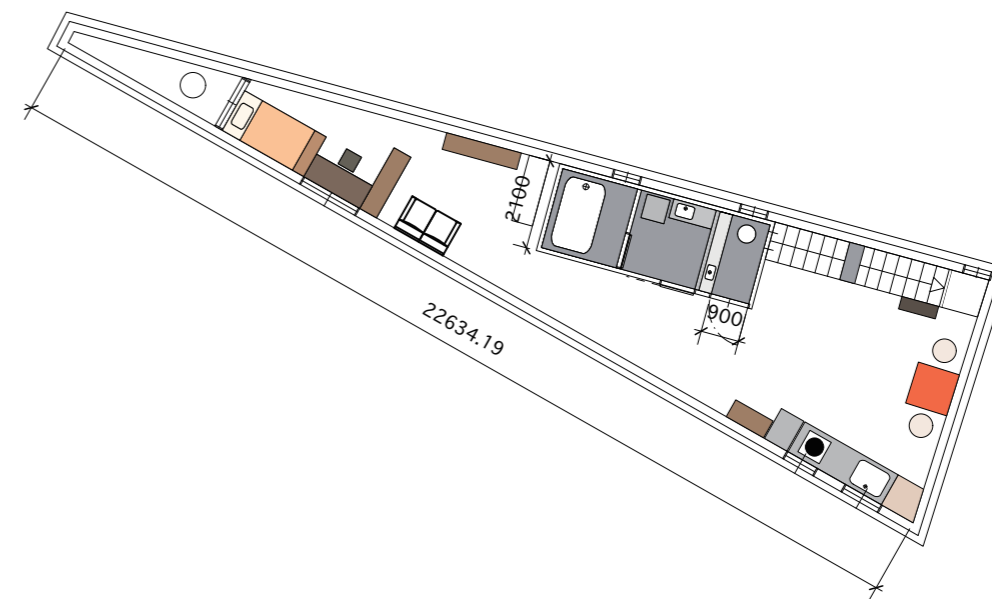
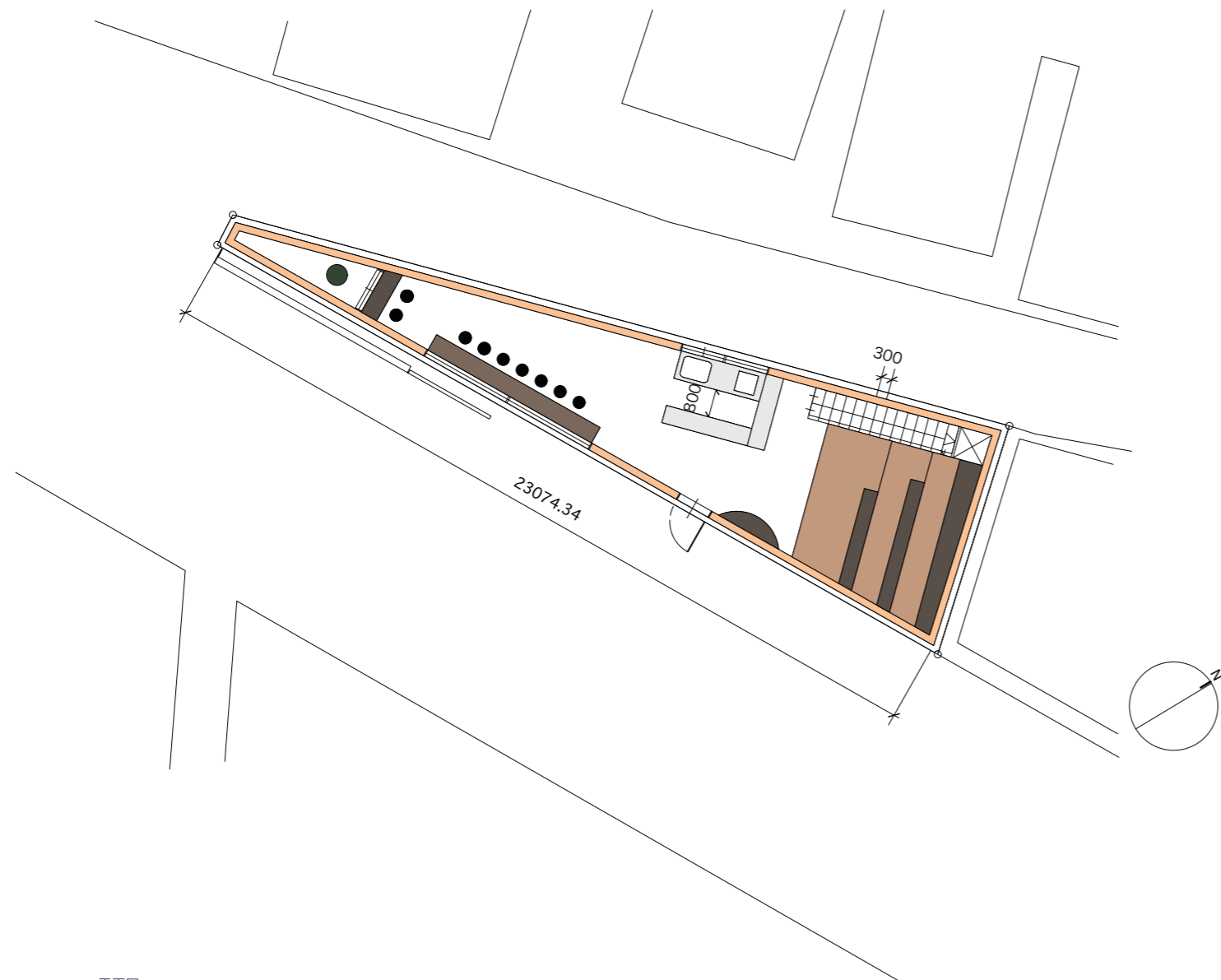

平面図

2階の住宅は自分のみのスペースとして考えています。
 コレクションを置く場所を作り、
 植栽も入れます。緑がある明るい部屋に仕上げたいと思います。

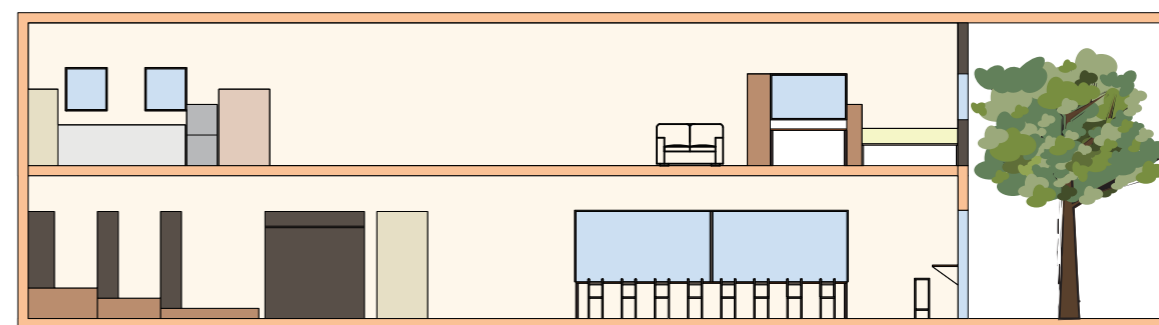

ファサード

01 Furniture Design

02 Layout Planning

03 Interior Coordinate

04 Cafe Design

05 Creative Design

06 Graphic Design

03

Interior Coordinate

Modern x Natural

Illustration 制作/2024/01

Concept

コーディネートテーマは、猫のいる暮らしと共に、自然の温かみとモダンな洗練さを調和させて、コーディネートに取り入れた「ナチュラル x モダン」。

おしゃれな空間で猫も人も心地良く暮らしたい、そんな雰囲気の家を仕上げたいです。

ナチュラルな雰囲気を醸し出すために、家具やデコレーションには主に木材などの自然素材を多用し、空間に温かみを与えます。

木の風合いや質感を組み合わせ、モダンなデザインの小物と家具も選び、小さい美術館のようなスペースにこだわりました。調和した空間と快適な生活を提案します。

Target

位置：神戸の三ノ宮6階建てのマンションの6階です。

|| 夫(31才)

フリーランスとしてドイツ語の通訳をしています。

趣味は植物を育てることと料理することです。

|| 妻(30才)

美術館で働いています。趣味は旅行、撮影、美術館巡りです。

|| 黒猫(2才)メス オルル

かくれんぼが好きです。

|| 三毛猫(4才)メス メイ

1人で窓から外を見るのが好きです。



Color Palette

メインはベージュと木材の茶色が落ち着いた雰囲気を醸し出し、家全体を調和させます。

他はご夫婦の好みの色で家具や小物をセレクトします。



01 Furniture Design

02 Layout Planning

03 Interior Coordinate

04 Cafe Design

05 Creative Design

06 Graphic Design

Layout

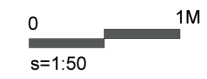
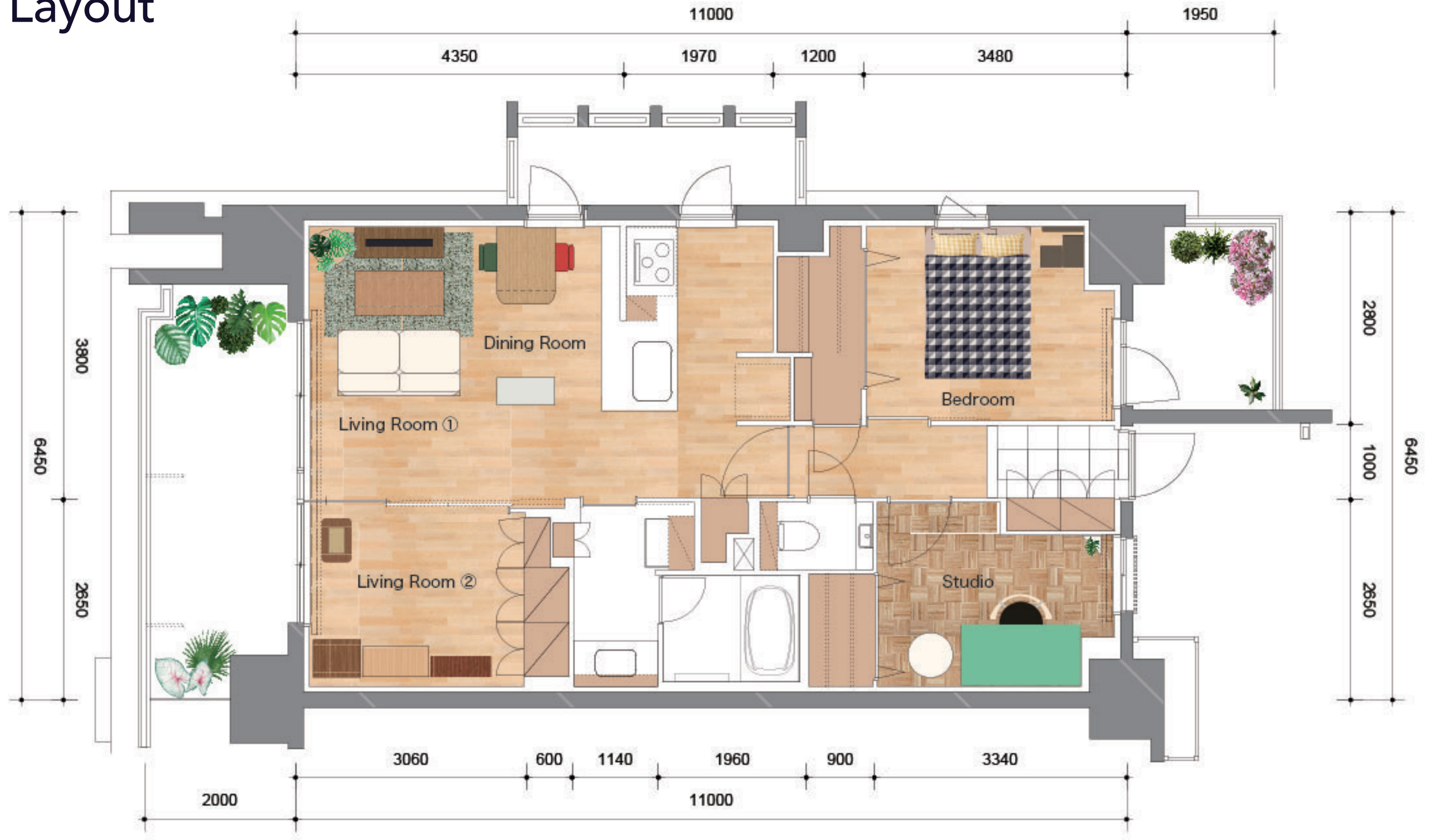

Living Room ①



KANADEMOMO
猫の爪が引っかかりにくい レースカーテン



IKEA SKOGSTA スコグスタ
カウンターチェア
W480×D480×H700

Re:CENO LUCE(ルーチェ)
ラグマット アイスグレー
W1400×D2000



Hisense(ハイセンス)
40Vテレビ
W893×D182×H559

ニトリ
北欧スタイルテレビ台
W1200×D400×H450



Re:CENO WIRY
ローテーブル ブラウン
W1200×D600×H360 ブラウン



DELKA SOFA
ソファ
W1650×D890×H570-660

FARROW&BALL
JAMES WHITE No.2010

マルホン
カバザクラ 無垢フローリング
W90×H1820×T15



開放感あるナチュラルリビング

高さを抑えた家具が部屋を広く見せ、ナチュラルですっきりとしたインテリアが居心地の良い空間に。ねこの爪が引っかかりにくい特殊な生地を使用しているカーテンとソファ座面の生地を選びました。座面の低いソファはペットが乗り降りする際に足腰への負担が少ないこともメリットとなります。ナチュラルな要素として、植物を配置します。観葉植物や花を取り入れ、部屋に自然の緑を加えることで、リラックスした雰囲気を演出します。植物は空間を活気づけ、心地よい環境を提供します。

01 Furniture Design

02 Layout Planning

03 Interior Coordinate

04 Cafe Design

05 Creative Design

06 Graphic Design

Dining Room



KANADEMONO
Fabric x Wood プリーツデザイン ペンダントライト
φ395 x H 280(ウッドパーツ含む)

FARROW&BALL
JAMES WHITE No.2010

ライトベージュ ウッドブラインド

ikp / イカピー
チェア
W380×D450×H780

KURT(クルト)
パタフライテーブル
W860(+230+230)×D780×H730

USM / ユーエスエム
ハラー キャビネット
W773×H373×H1090

マルホン
カバザクラ 無垢フローリング
W90×H1820×T15

遊び心たっぷり北欧ヴィンテージスタイル

選んだ食卓の特徴は遊び心たっぷりの北欧ヴィンテージスタイルで、スモールスペースにぴったりのコンパクトサイズです。来客時にも便利な伸張式で様々なシーンでフレキシブルにお使いいただけます。料理作りが好きな夫にぴったりです。

01 Furniture Design

02 Layout Planning

03 Interior Coordinate

04 Cafe Design

05 Creative Design

06 Graphic Design

Bedroom



落ち着いたベッドルーム

寝室は深みのある木で作ったヘッドボードとドレッサーを設置しています。
シンプルなデザインでどんな空間にもよく馴染むアイテムで、落ち着いた雰囲気です。

01 Furniture Design

02 Layout Planning

03 Interior Coordinate

04 Cafe Design

05 Creative Design

06 Graphic Design

Studio



IKEA
HOPPVALS ホップヴァルス 断熱ブラインド

FARROW&BALL
STRONG WHITE No.2001

MUJI 無印良品
竹材 コーナーラック3段
W260×D260×H600

HAY / ヘイ
TWO-COLOUR TABLE
W1600×D820×H740 ブラウン

PP M?bler(ピーピーモブラー)
PP701 チェア
W630×D460×H680

SANTA & COLE
TMM FLOOR LAMP WALNUT
H1670 器具幅600 シェード可動範囲830

toolbox
チェッカーパーケット オーク
W300×H300×T14

アクセントカラーがあるスタジオ

夫の好みの色、緑でツーカー テーブルを選びました。
テーブルの本質を引き出すよう慎重に選び抜かれた魅力的な配色です。
椅子はPP701で部屋はよりおしゃれな感じになります。

01 Furniture Design

02 Layout Planning

03 Interior Coordinate

04 Cafe Design

05 Creative Design

06 Graphic Design

04

Cafe Design

Buono gelato

Everything gets better with a scoop of gelato.
Double scoops, double pleasure.



1:30 ダンボール・紙・コピック 制作/2024/03

About

神戸北野異人館街に位置、三ノ宮駅から徒歩15分。
海を見下ろす高台で、異国の文化と歴史を体験出来る街、
街を巡っていると一角にジェラート専門店が現れる。
歩いて疲れた体にホッとできる場所になるカフェ。
店名はイタリア語で美味しいという意味の「Buono」。

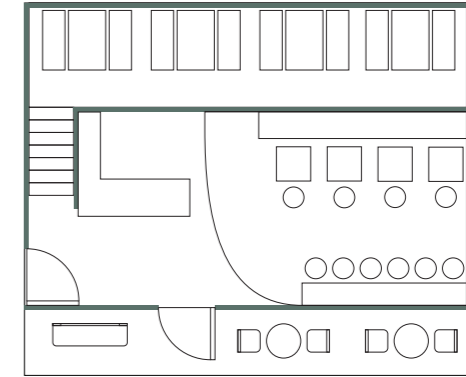

Logo & Business card

「アダムスの創造」をイメージして、
二つの手を描き、一方の手は
ジェラートを持っているというシーンに
仕上げた。
周りの手書きの文字と合わせて可愛い
雰囲気を出した。



Inspiration Image



Food & Fashion



Interior Design & Material

グリーンをメイン色とする空間。壁は木材とベージュのセメントで明るい雰囲気を作った。床材は薄い緑と白いタイルで清潔な感じに仕上げたい。店内の家具は、木製のものが多く使われている。ナチュラルな素材や質感があり、温かみのある雰囲気を醸し出し、落ち着いた空間を演出している。心地よい時間を過ごせる場所をデザインした。

Furniture Image

KANADEMONO / Glass × Wood 木とガラスの ペル ペンダントライト
FLYMEe Parlor / Pendant Light



IKEA / ULRIKSBERG
THE STOOL / ラバーウッド アッシュグレー × Stainless High
IKEA / SKOGSBO
Kirario / 2人掛けソファー Keit(ケイト)



RH STUDIO / Standard Round Table
KANADEMONO / スタンディングデスク
Re:CENO / カフェテーブル WIRY
Dario / カフェテーブル



01 Furniture Design

02 Layout Planning

03 Interior Coordinate

04 Cafe Design

05 Creative Design

06 Graphic Design



全体的なデザインについて

店の外壁塗装はティファニーブルーを使って人の目を引く。
店内は自然光がたっぷりと差し込むように工夫されている。大きな窓や明るいカラーの壁、明るく開放的な雰囲気を作り出している。
室外のテラス席から、室内の2階席まで、家具の設置と壁色を利用し、それぞれ違う空間をデザインした。
店を見るだけでまるでイタリアにいるような感じ。

01 Furniture Design

02 Layout Planning

03 Interior Coordinate

04 Cafe Design

05 Creative Design

06 Graphic Design

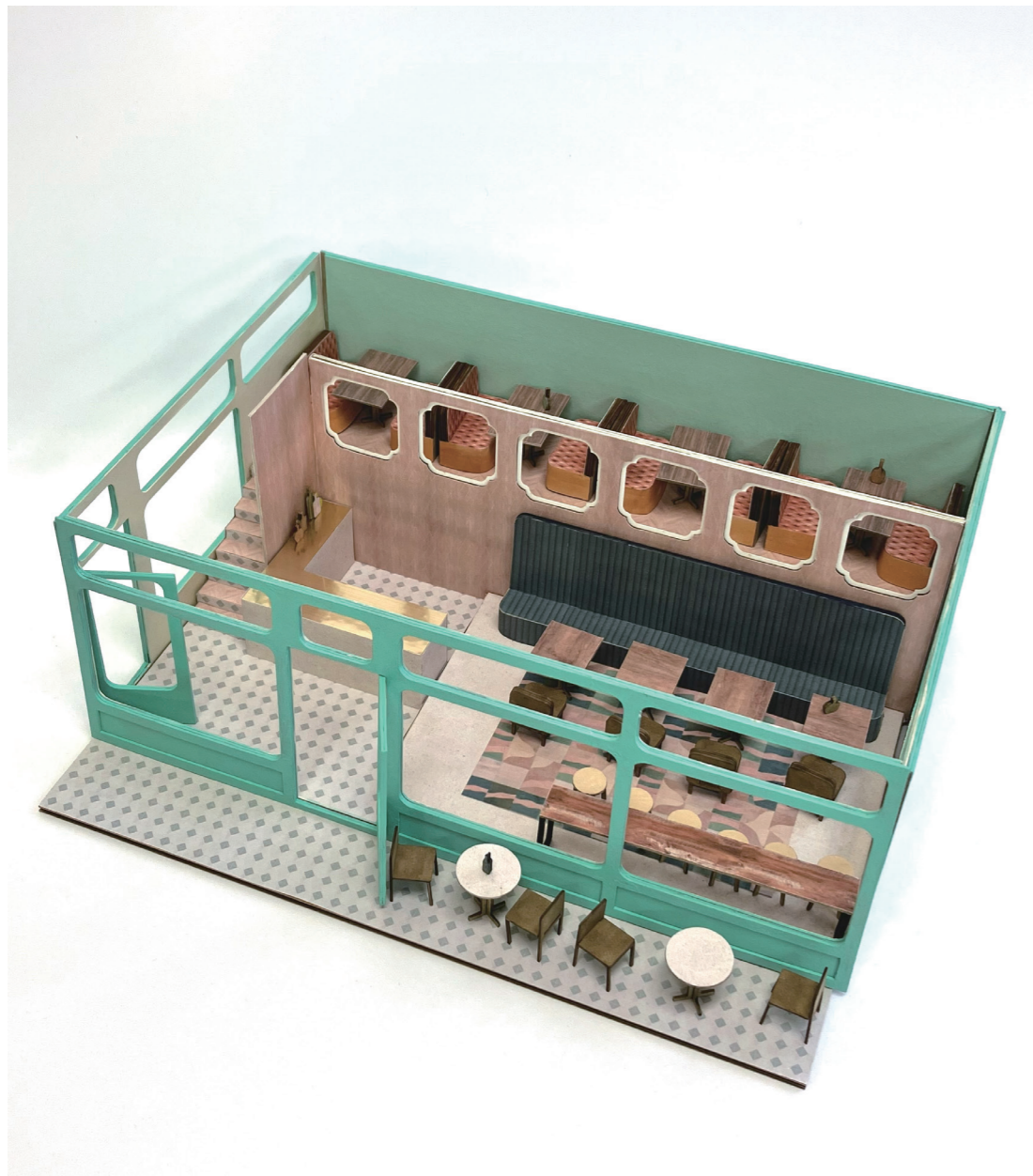

デザインのポイントについて

入口は二ヶ所があり、メインの入り口は正面から入って、席は右手に一段上がったところにし、作業エリアを分けた。もう一つの入り口は入りすぐ左手に階段があり、二階のブース席が四つある。奥の壁は外壁の色を少し薄めにした。さらに、パーティションを設置して一階と二階を分ける。パーティションのガラスもレトロ感の形をしている。自然な日当たりが中にも入るようにデザインした。外壁は薄い緑色を使い、店内一階の長ソファは濃い緑色のテキスタイルを使うことで、比較的重厚な感じを演出する。外に向いている 席はテラス席のお客の視線を避けるためカウンターのテーブルを採用した。

01 Furniture Design

02 Layout Planning

03 Interior Coordinate

04 Cafe Design

05 Creative Design

06 Graphic Design

05

Creative Design

- I. Gate design
- II. Office design
- III. Pop up store

HAPPY HALLOWEEN

Witch way to the party?

Procreate 制作/2023/10



Concept

ハロウィンをテーマにした10月限定の御茶ノ水に設置予定の商業施設です。

メインゲートは人々の目を引くため、口を大きく開けたカボチャの口。

他はいろんな要素で飾り付けをしています。

サブゲートは怖い飾りを使って仕上げました。このドアを開けると、パーティー会場に入れます。

昼間に開催されているのはお化け屋敷で、誰でも体験でき、年齢に関係なく、アクティビティを楽しめます。

夜にはレストランとバーの複合施設になります。

シーズンにぴったりのハロウィンメニューが提供され、ちょっぴり怖いデザート、カクテル、旬の食材を使った特別なハロウィン料理など、目と舌を楽しませてくれます。

レストラン内は、幽霊、ゾンビ、魔女などのテーマに合わせたデコレーションで飾られ、ハロウィンの雰囲気が広がっています。

また、ハロウィン限定の衣装コンテストも行い、食事とエンターテインメントを一緒に楽しむことができます。

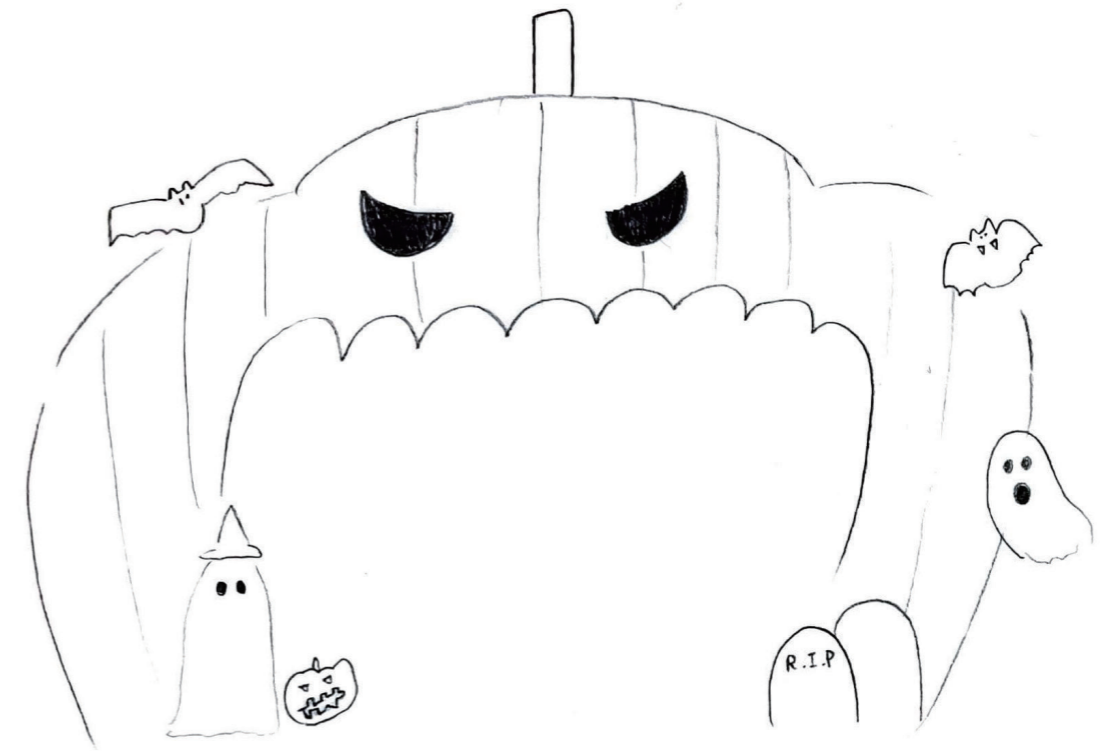

01 Furniture Design

02 Layout Planning

03 Interior Coordinate

04 Cafe Design

05 Creative Design

06 Graphic Design

HAPPY HALLOWEEN

Witch way to the party?



メインゲート



サブゲート

Under the Sea

Procreate 制作/2023/12

Concept

この度のオフィスリニューアルは、海の世界をテーマにして、通常の固いイメージのオフィスの雰囲気を打破し、仕事の環境に活気と創造性をもたらします。遊園地のような雰囲気を作りたくてカラフルな空間に仕上げました。同僚と気楽にしゃべりながら仕事をする感じです。



背もたれは珊瑚をモチーフにしてデザインされた椅子



海岸のゴミをリサイクルして石の形を作り上げたテーブルで、一つの机で同時に仕事でき、コーヒーもできる

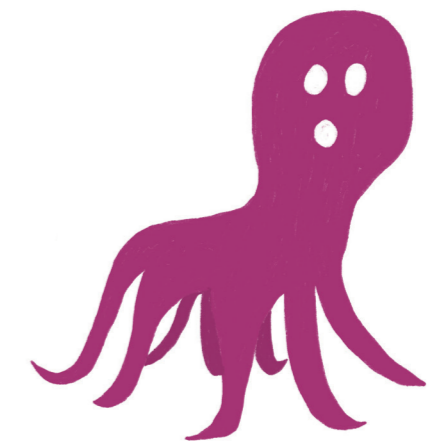

タコをモチーフにした椅子

01 Furniture Design

02 Layout Planning

03 Interior Coordinate

04 Cafe Design

05 Creative Design

06 Graphic Design



使用イメージ

Color Coordination:

海洋の青、珊瑚の赤、貝のピンク、エメラルドグリーンなど、海の豊かな色彩を模倣した色を使用します。

Carpet:

床のカーペットは自然の珊瑚の色を使用し、全体的に明るくしました。

Furniture:

単調なオフィス家具を打破し、空間に多様性のある要素をもたらします。

Lighting Design:

クラゲの形状をした照明器具を取り入れ、まるで海底世界にいるような雰囲気を感じさせます。

これらのデザイン要素は組み合わせて使用し、それぞれのオフィスのスペースとスタイルに合わせて調整し、ユニークで活気にあふれ、海のテーマのオフィスを作り上げます。また、全体的の素材は海から拾ったゴミをリサイクルした再利用作りたと思います。共存という理念を実行したいです。

POP-UP STORE WORKSHOP

色鉛筆・Illustrator 制作/2023/06

Concept

客層を広げるための短期間限定店舗で
Sunny Hills(サニーヒルズ)の商品を試食することで
世界中の果物から作ったケーキやクッキー食べられる体験。

全球果實計畫
(世界果実計画 / Sunny Hills WORLD PROJECT)
各地域に自然で育つ農産物を使って作ったケーキ
その味が身近に感じられる。

- 台湾 原種のパイナップル
- 日本 青森 紅玉りんご
- マレーシア ドリアン

Title

Sunny Hills×Sunny Future
まっすぐな気持ちで歩み続ける未来

About Sunny Hills

北回帰線が通る台湾の南投、八卦山に連綿と続く赤土の丘を太陽の光が
くまなく照らし、豊かな実りをはぐくみます。

台湾原産のパイナップルは自然あふれる畑で18か月もの時間をかけて成長します。
じっくりと煮込み、数か月を経て熟成させたジャムの濃厚な香りは
人々の味覚を楽しませます。

農家の方々の苦勞と収穫を受け継ぎ、神様からの恵みに深く感謝し、
心をこめて大自然本来のおいしさを一つひとつ形にしました。

忙しい毎日の中で、心なごむひと時を過ごせる場所。
友人を迎えるような挨拶、温かい笑顔、陽光を浴びた赤土の丘が、
いつでもほんのり温かくあなたをお迎えします。



01 Furniture Design

02 Layout Planning

03 Interior Coordinate

04 Cafe Design

05 Creative Design

06 Graphic Design

POP-UP STORE WORKSHOP

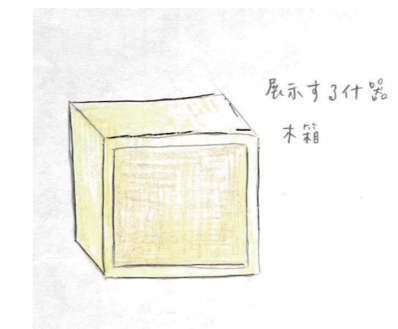

壁と床は打放しコンクリートでシンプルな空間を作り、「販売店」というより「気軽にお茶の飲める場所」といった雰囲気をお客様に感じさせたいです。自転車を置いたのはオーナーが自転車愛好家だからです。

01 Furniture Design

02 Layout Planning

03 Interior Coordinate

04 Cafe Design

05 Creative Design

06 Graphic Design



Graphic Design

- I. Pop design(NITORI)
- II. Poster design
- III. Postcard design
- IV. Album design

Pop Design (NITORI)

Illustrator・Photoshop 制作/2021/07-2022/07

2021年7月から2022年7月まで、ニトリの広告宣伝部でアルバイトをしていた際に、大小さまざまなPOPを制作しました。バイヤーとの打ち合わせを通じてデザインを仕上げるだけでなく、日本のPOPを翻訳して台湾向けに提案する役割も担いました。大型POPは業者に印刷を依頼し、小型POPは店舗スタッフが印刷して売り場に設置しました。



まな板



收納ボックス



片手鍋



N Cool



弁当箱



椅子去比

Poster Design

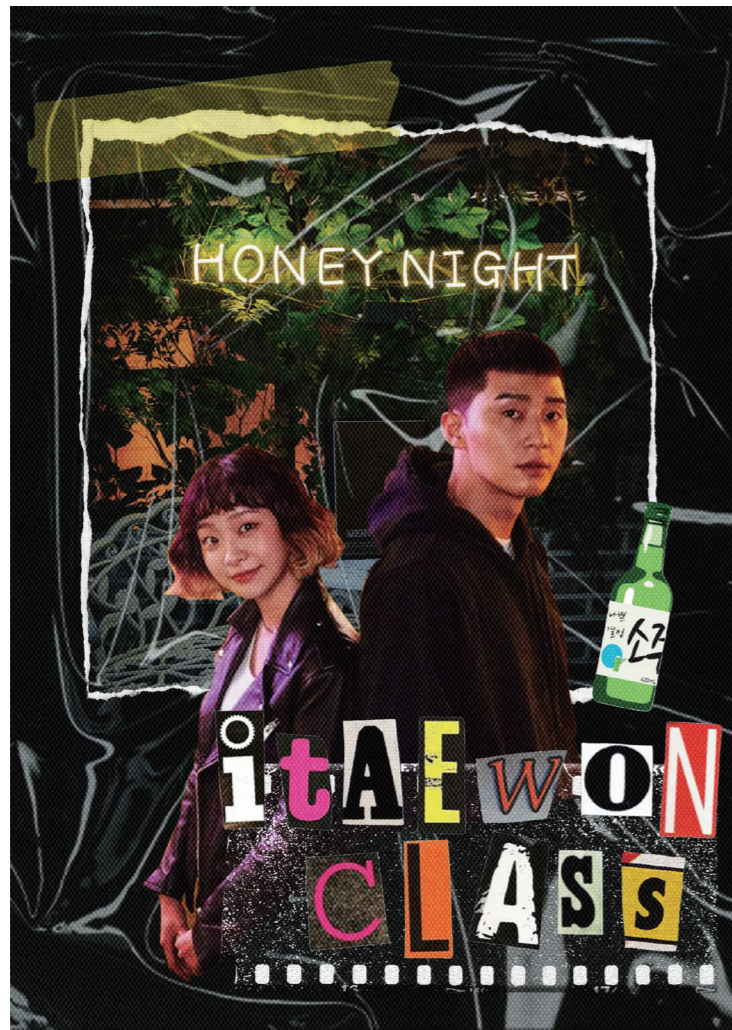

Photoshop 制作/2020/06



Photoshop 制作/2020/04



Illustrator·Photoshop 制作/2021/03

Postcard Design



シルクスクリーン印刷 制作/2020/11

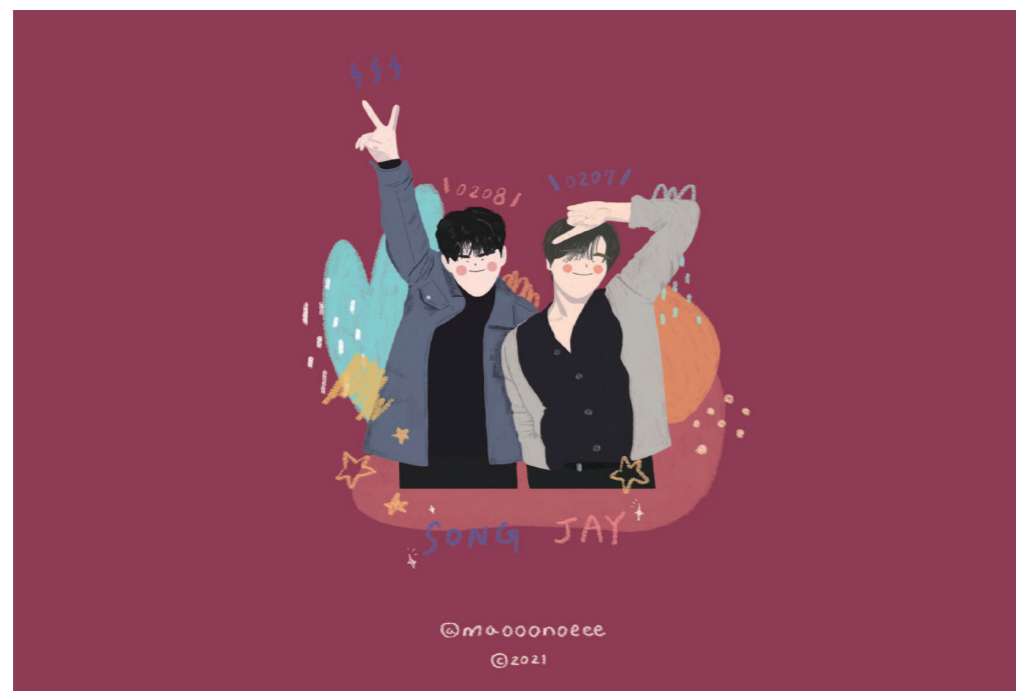

Procreate・Illustration 制作/2021/02



Procreate・Illustration 制作/2021/02



Why Why Why

Procreate・Illustrator・Photoshop 制作/2022/09

Concept

2021年にリリースされたデジタル曲「Why Why Why」を公式のイメージ写真を素材として実体アルバムに制作しました。



01 Furniture Design

02 Layout Planning

03 Interior Coordinate

04 Cafe Design

05 Creative Design

06 Graphic Design

2024

thank you

by. Hung Ying Han