



# LITTLE LIBRARY

## 本の街に開けるパブリックスペース

24009032

LEE YEN WEN

神保町にある本の街に様々な建物が立っています。それらは異なる機能を持っているので、生命力が溢れている町と感じられました。そして、このような街と連続するために、それぞれのフロアが異なる性格や機能などを持つ空間を目指しますが、単純にそうしたら、各層は連続してない気がしました。ですから、吹き抜けを作ることで、より多様で立体的な関係性を持つ空間を作り出しました。



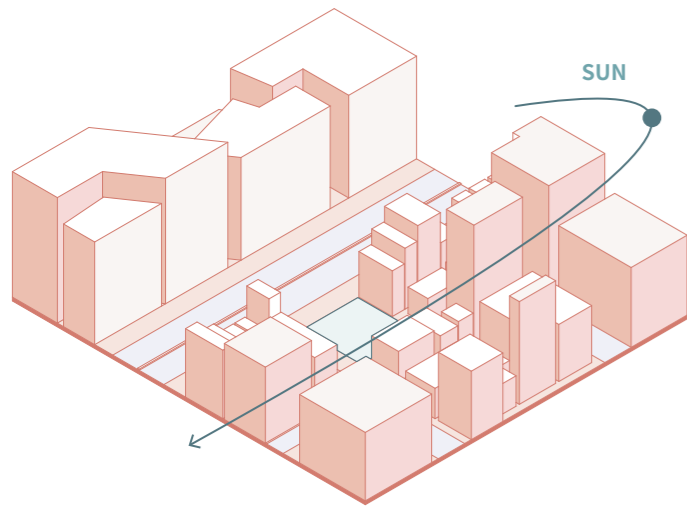

### 1. SITE

敷地の周囲は異なる建築が混在しています

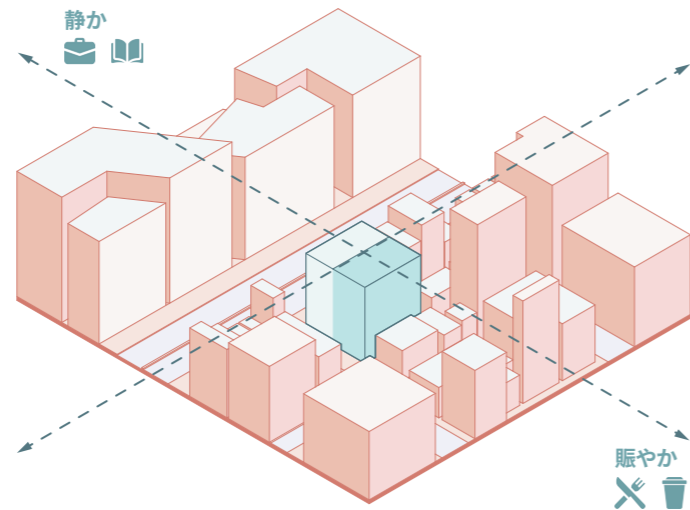

### 3. PIVOT

周囲に合わせて軸を決めます

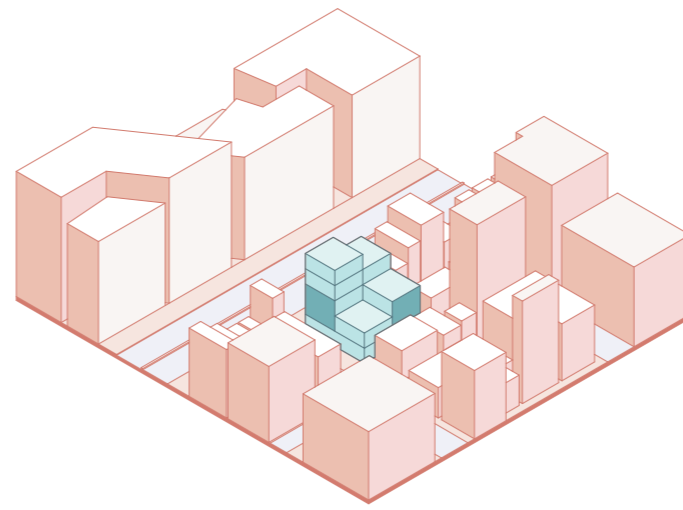

### 5. APPEARANCE

異なる大きさの壁の位置を決めます

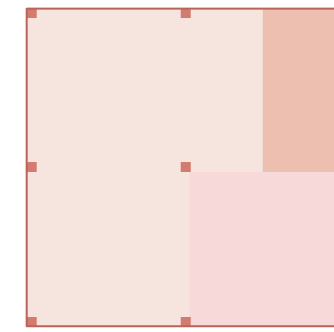

1 FLOOR

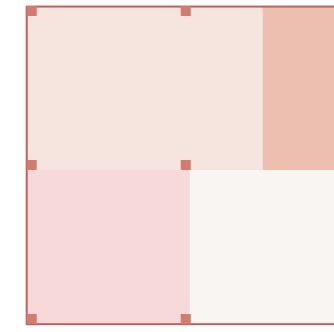
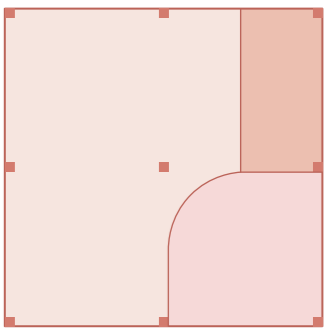

2 FLOOR

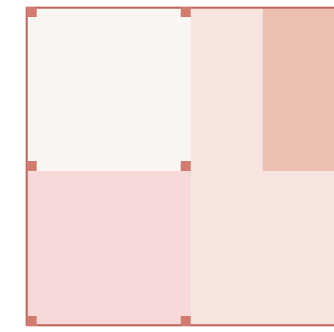
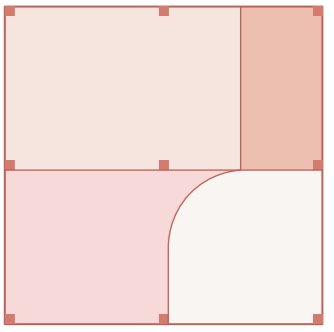

3 FLOOR

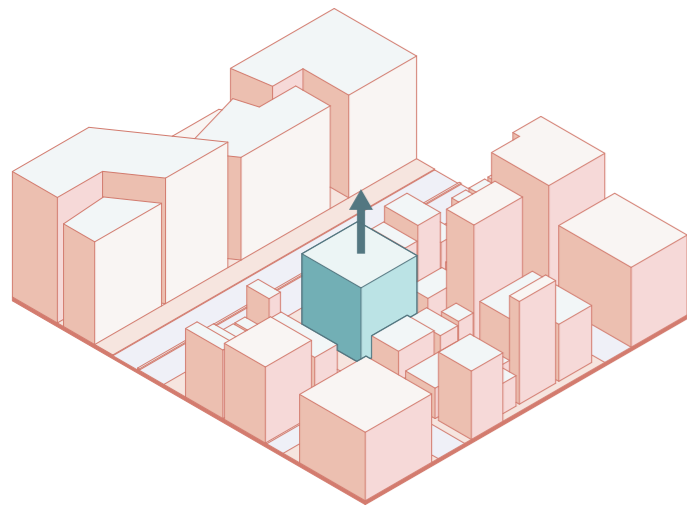
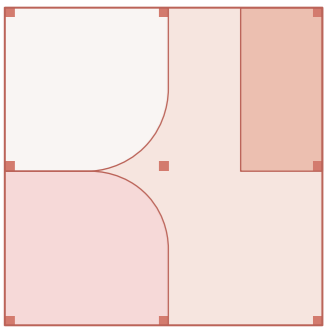

### 2. VOLUME

建築の体積を決めます

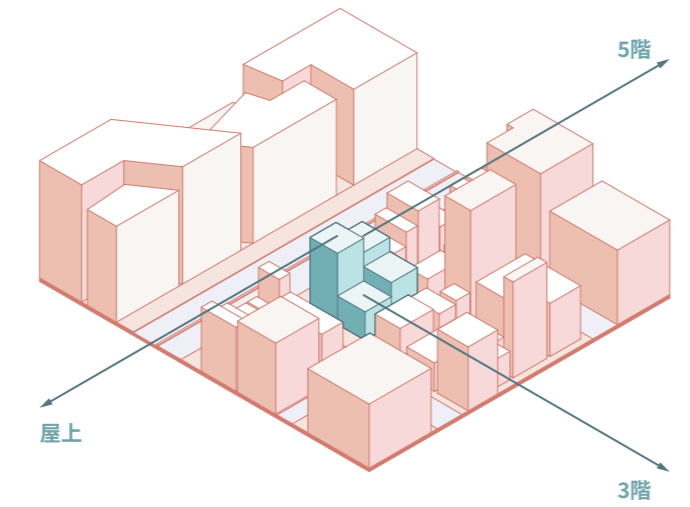

### 4. HARMONY

周囲の建築の高さと合わせます

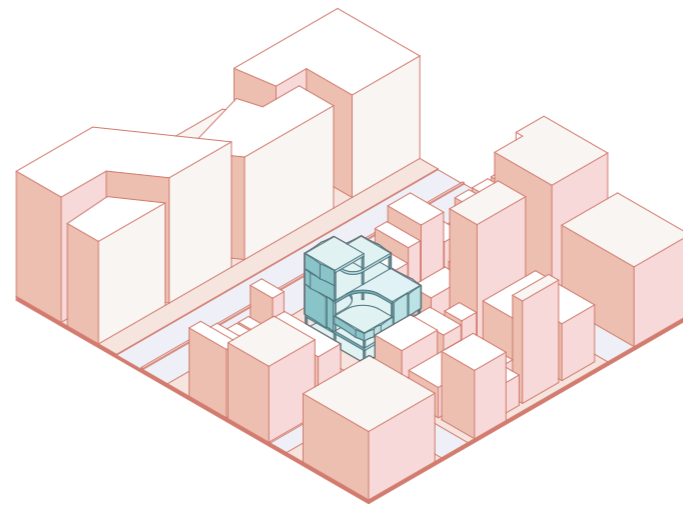

### 6. OPEN

最後に、軸に沿って開くところを決めます

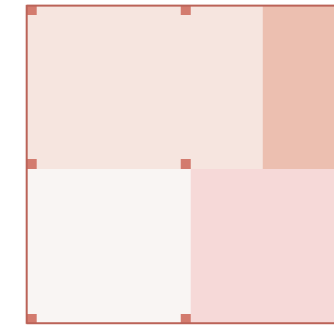

4 FLOOR

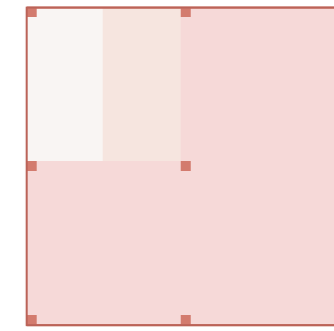
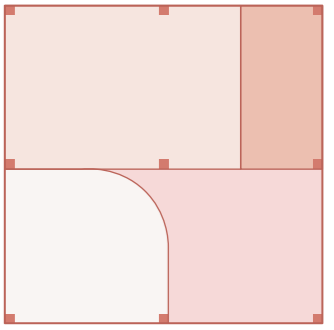

5 FLOOR

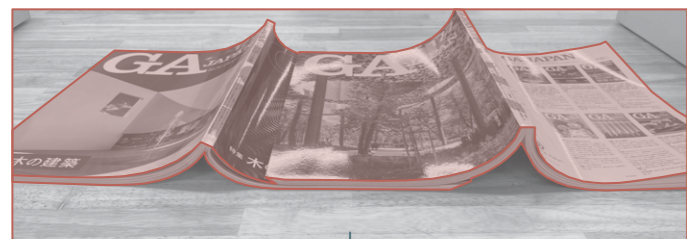
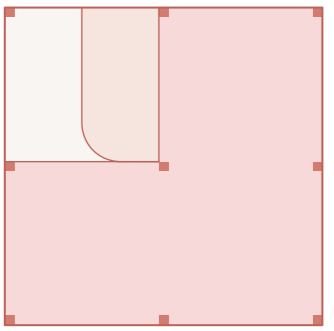

二冊の本の一部分を重ねて形を取ります



二冊の本を重ねて形を取ります



立っている本の形を取ります

元々の直線を曲線に変えることで、より柔らかい感じにしました



Volume A

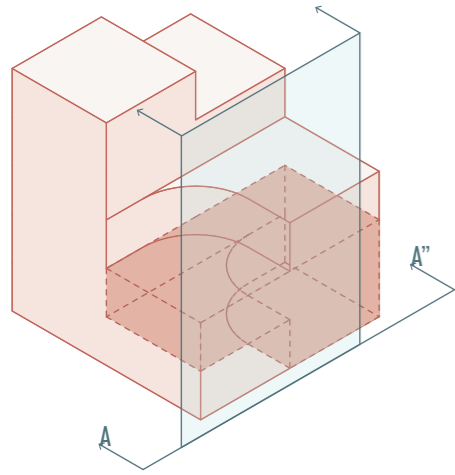

連続している部分

Volume B

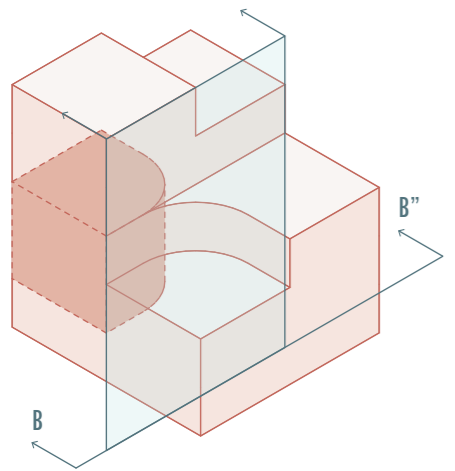

連続している部分

Volume C

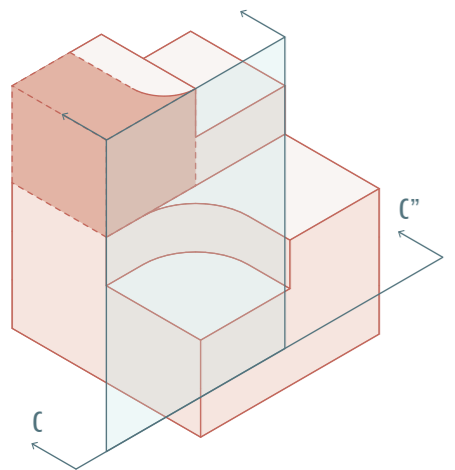

連続している部分

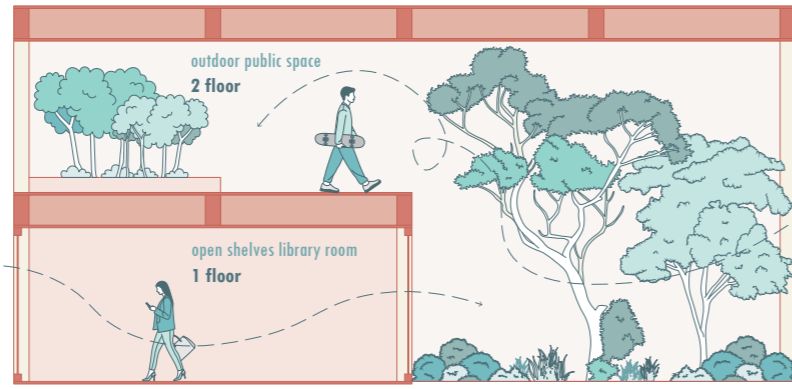

Sectional view A - A'  
1 Floor and 2 Floor

Scale 1/150

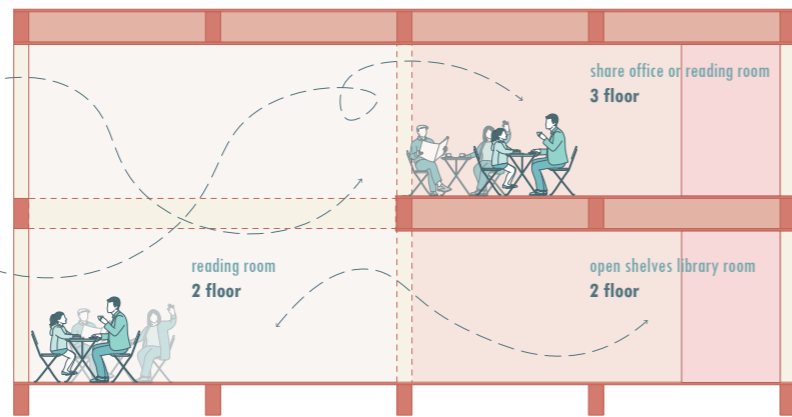

Sectional view B - B'

Scale 1/150

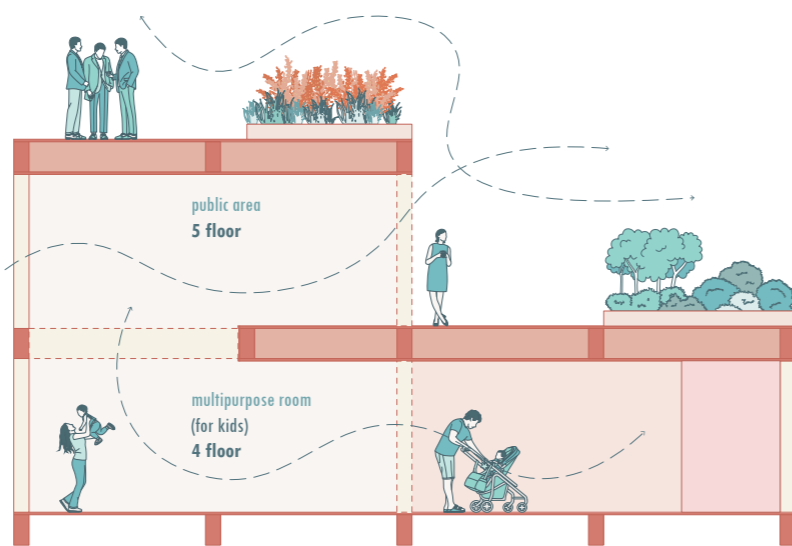

Sectional view C - C'

Scale 1/150

