PORTFOLIO

YUQI XIE

PROFILE

2015年 - カリフォルニア大学・サンタクルーズ校 入学

2019年 - 国際基督教大学 交換留学

2019年 - カリフォルニア大学・サンタクルーズ校
文学士 - 言語学 卒業

2023年 - 東京デザイナー・アカデミー 入学

2025年 - 東京デザイナー・アカデミー 卒業見込み

資格:
日本語能力試験N1

言語:
日本語 英語(母) 上海語 中国語(母)

趣味:
シム ゲーム お出かけ 長編動画 プロレス 散歩

使用ソフト:



YUQI XIE

vi23002061.y.xie@gmail.com

ANIMATION



制作時間：約220時間
長さ：1440f

オリジナル作品「ガンバレロボゴーゴー」



去年9月に行われた学校のイベント「D-Market」でテーマの「重ね」をモチーフとしてパーツを重ね組み立てる作品

初めてのオリジナル作品で、最初の企画から最後の編集までチャレンジ精神持ちながら作りました。

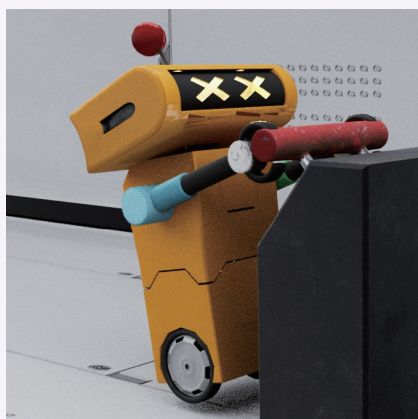

学校で学んだスキルの他に、不明な部分を積極的に調べて応用することで完成した作品です。



MAKING

オリジナル作品「ガンバレロボゴーゴ」

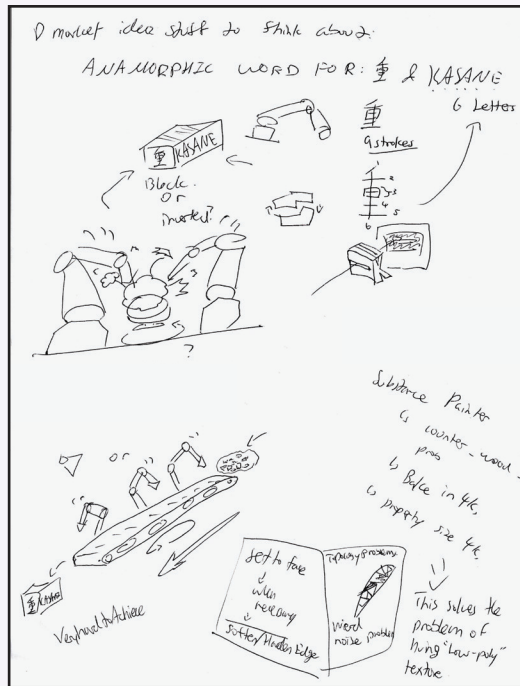

個々のオブジェクトには、
できる限りリアルなテクスチャを施すため、
エッジに傷や汚れを追加しました。

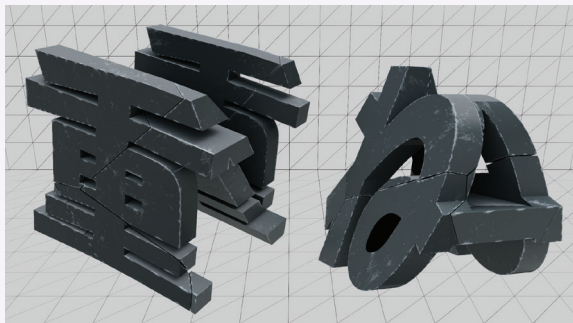

初期段階からアートディレクション、
ストーリーの流れ、テーマ「重ね」の繋がり
3つの要素の関連を基づいて製作開始。

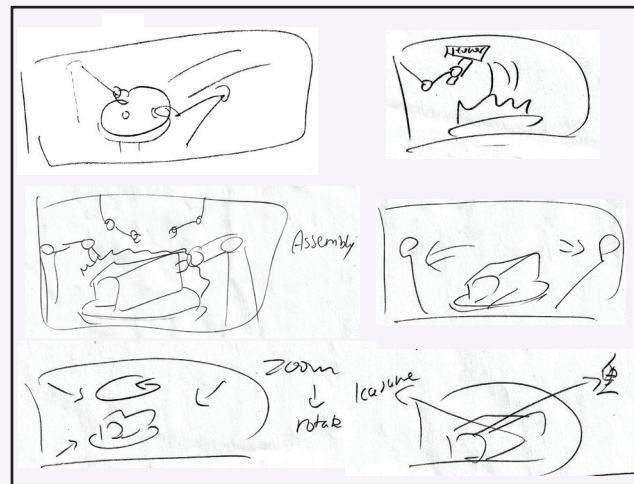

絵コンテをある程度の柔軟性を持って、
製作途中に考えなれなかった演出やカメラワークを
追加できるように調整を行えます。

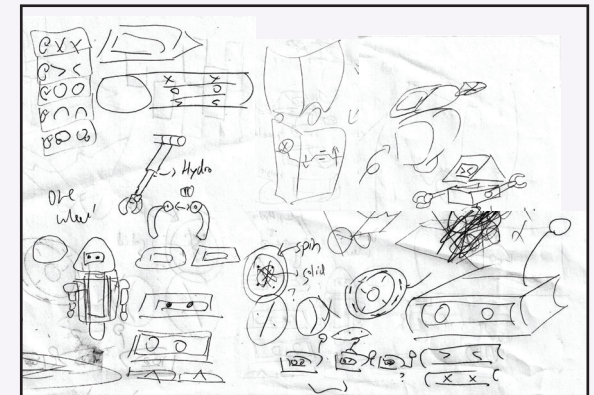
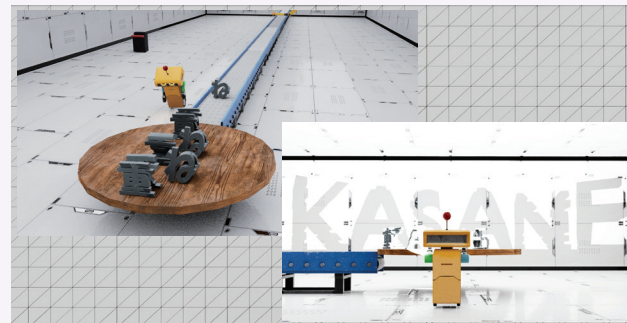

主役のロボットをアピールするために
小型・低等身などのデザインを意識しながら
作りました

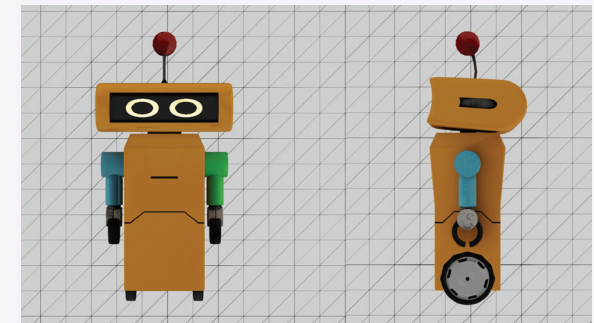

デザインテスト「EyePoke」

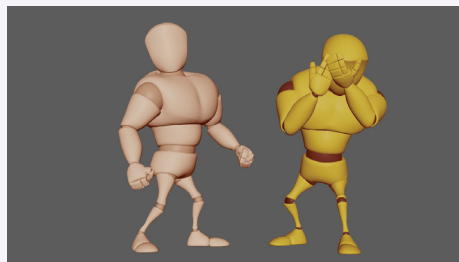
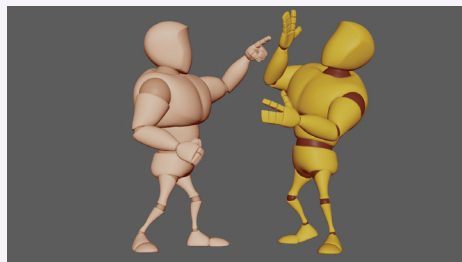
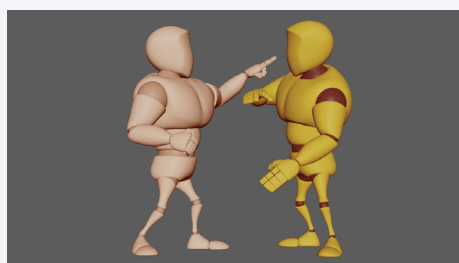
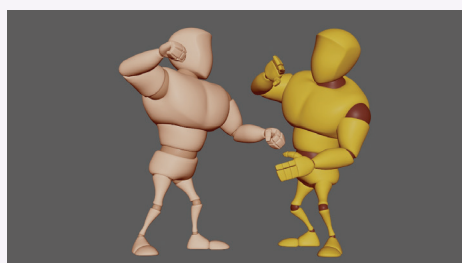
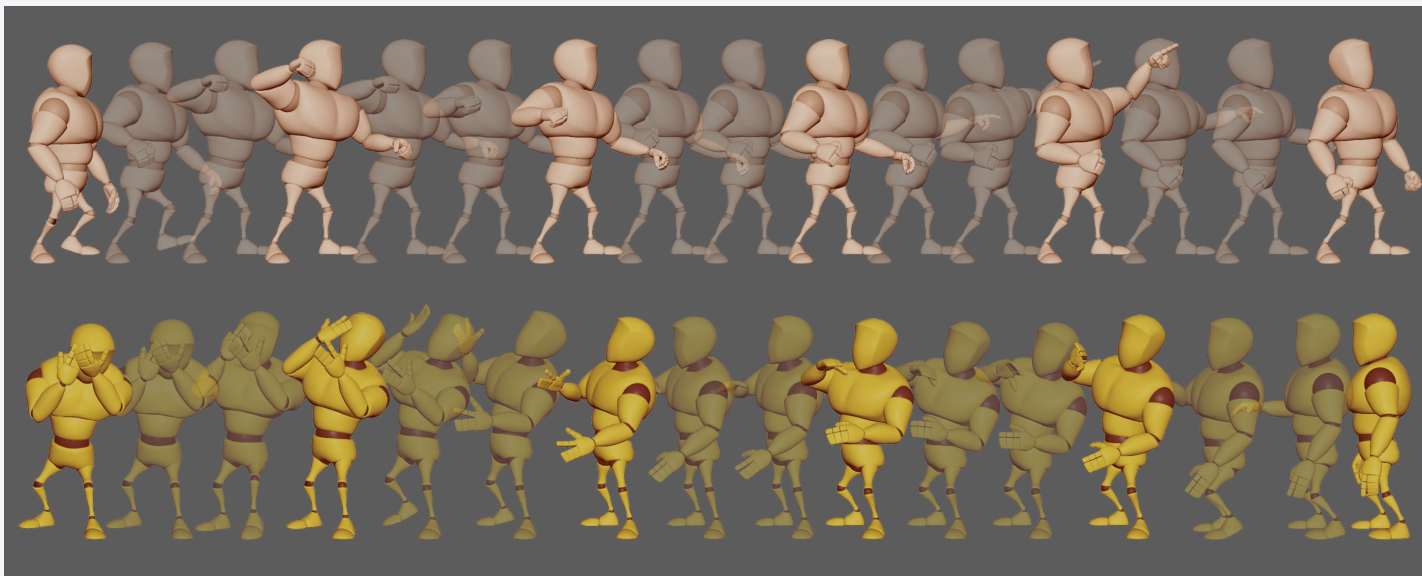

2024年2月に学校で行われた「デザインテスト」で2時間以内に完成したアニメーションを基にしてブラッシュアップしました。

最初は2時間以内でも印象が残るストーリーとオチを考え、その上にもっと伝えやすくするために、両方キャラクターに**ダイナミックな動き**を加え、アニメーションの流れをわかりやすくしました。

また、両足と腰の**ニュアンス**を滑らかに加えより**自然なアニメーション**を目指しました。

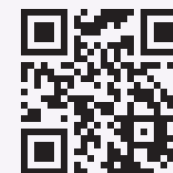

三連攻撃アクション



無料Rigゼルダを使って普通2連撃とスペシャル攻撃アクションをチャレンジしました。
最初の2連攻撃アクションのトランジションを自然に移すと、
最後の一撃の演出をカメラワーク、アニメーション遅延、
そしてエフェクトを使って、よりインパクト感じられる演出を目指しました。

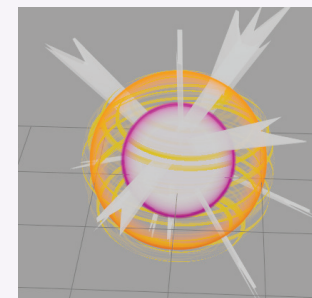

爆発のFXは2つ
ダウンロードした無料素材
を重ねて色調整しました。



自主製作「メカ・起動」

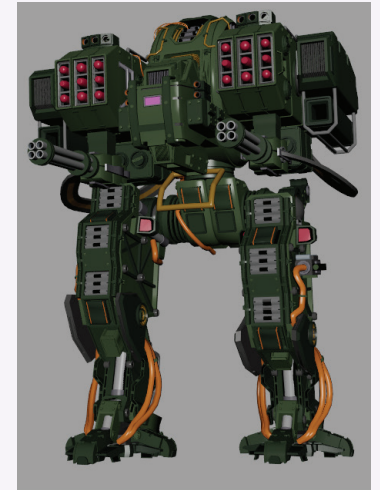
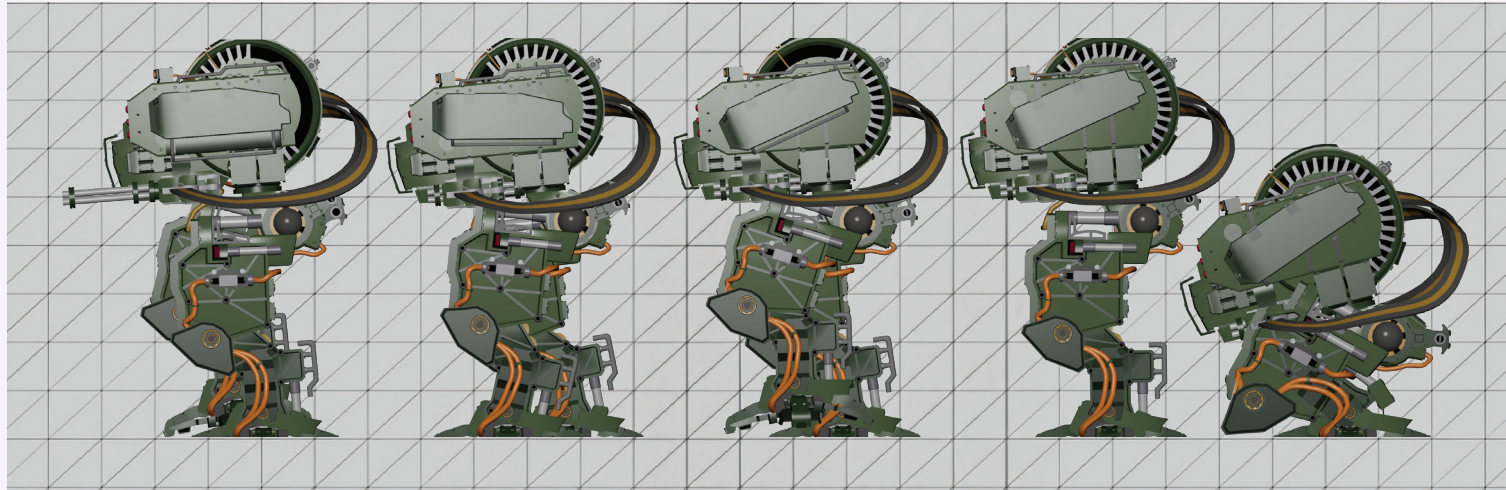

メカロボットの歩きアニメーションを挑戦しました。
機械と重さを見せるために
パーツの揺れ、タイミング、とY軸の変更速度を意識しました。

マテリアルないロボット
をダウンロードして、
色のアレンジをしました。

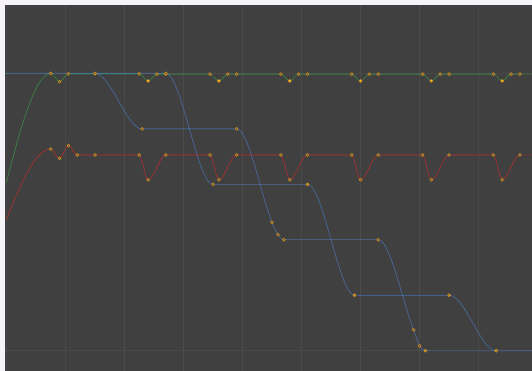

腰

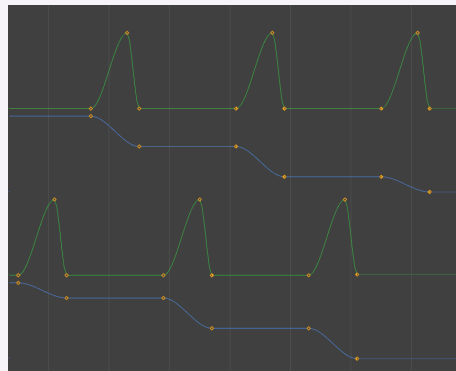

両足

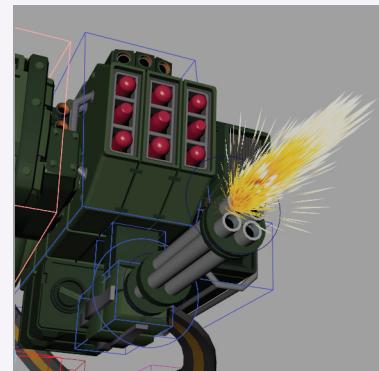

ダウンロードの炎FXを調整して
弾丸発射のFXとして使いました。

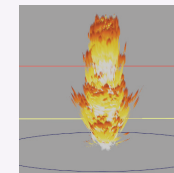

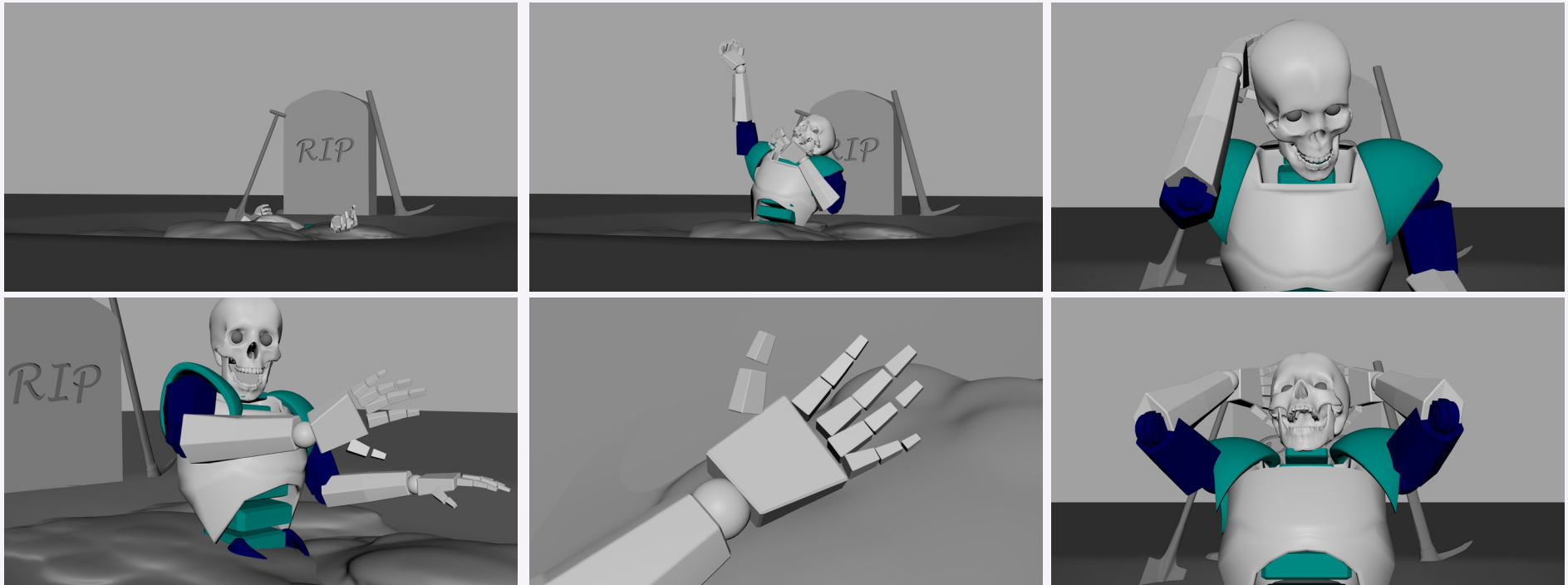

自主製作「寝坊」



スケルトーンリグを使用して製作したショートアニメーションです。
表情がないかわりに、演技から感情を表示するためにこだわりました。

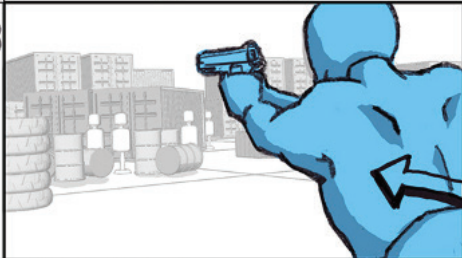
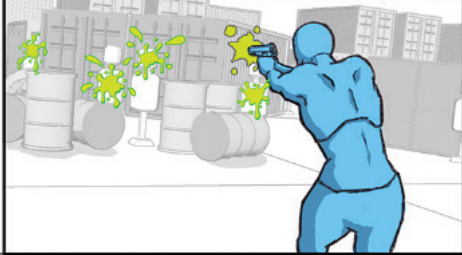

製作途中「第十回アニメータードラフト会議」

Cut	画面	内容
C03		Fr.inぞみからスタート カメラは主人公の背中越し 途中主人公の向く方向に 合わせてPANしながら、 3人称視点で フォローして追いかける。
		☆カットプラン自由 です。 「射撃トレーニング」などのキーワードで 検索して資料を探して下さい。
		標的の一つも残さず 的確にハイット弾を 当てていく。

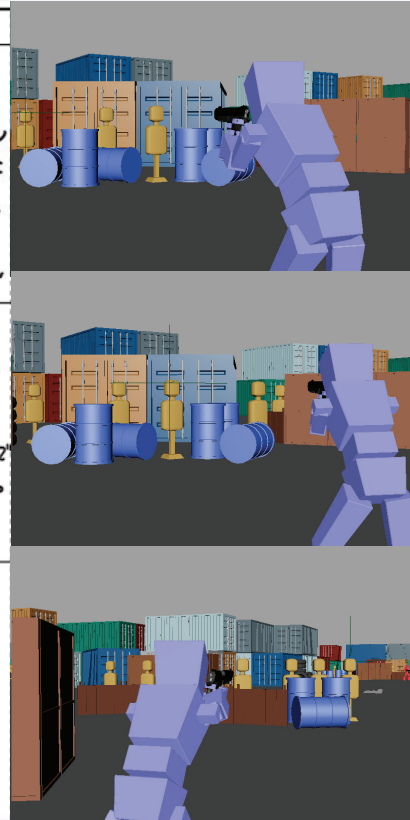

今年「第十回アニメータードラフト会議」テーマ「Gun Action」を
 参加する予定で、現在制作進行中です。
 初めてもらった絵コンテを製作するチャレンジで、時間以内と
 絵コンテに変えている情報を再現するように努力します。



ANIMATION



制作時間：約10時間
長さ：32f

ランニングアニメーション

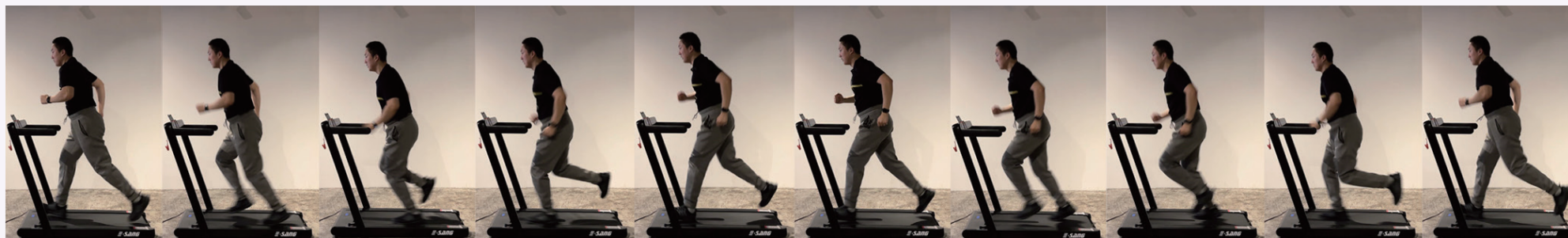
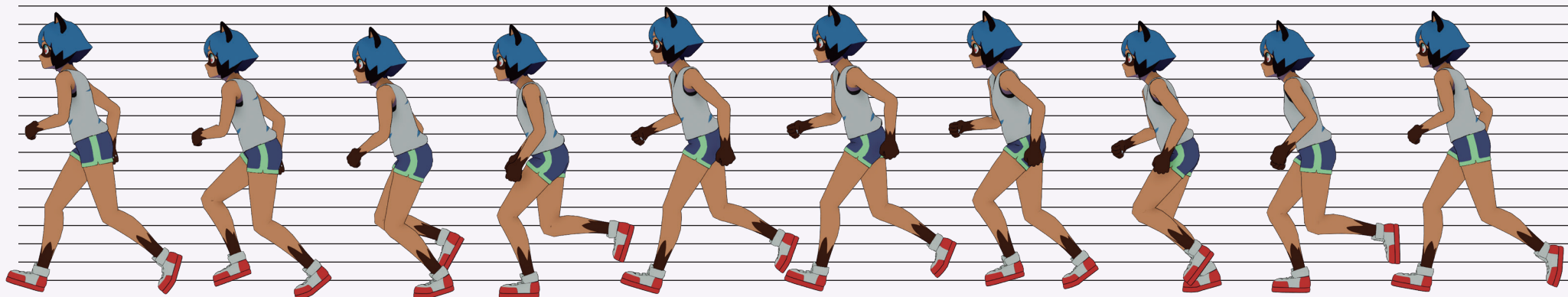

自分の録画をレファレンスして作り上げた走りのアニメーション
動きのウェイト感を重視しながら作りました。



ANIMATION



制作時間：約18時間
長さ：144f

ウォーキングアニメーション

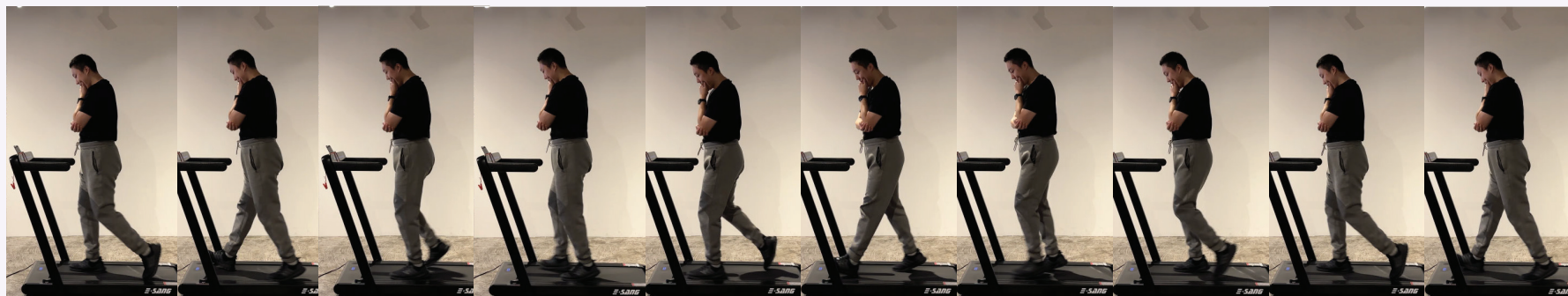
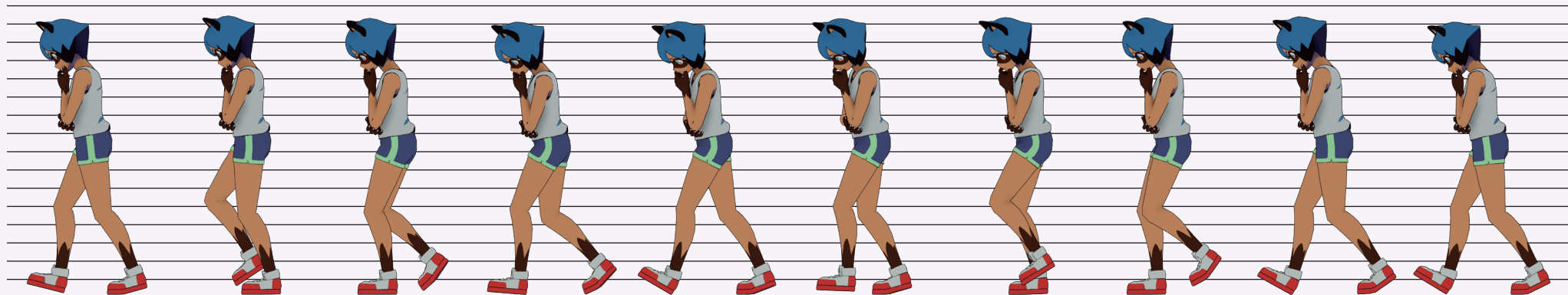

同じく自分の録画をレファレンスして、歩きのアニメーションを作りました。
普通のウォーキングアニメーションの上に
「悩んでいる」という演技も加えました。



THANK YOU

YUQI XIE PORTFOLIO 2024