

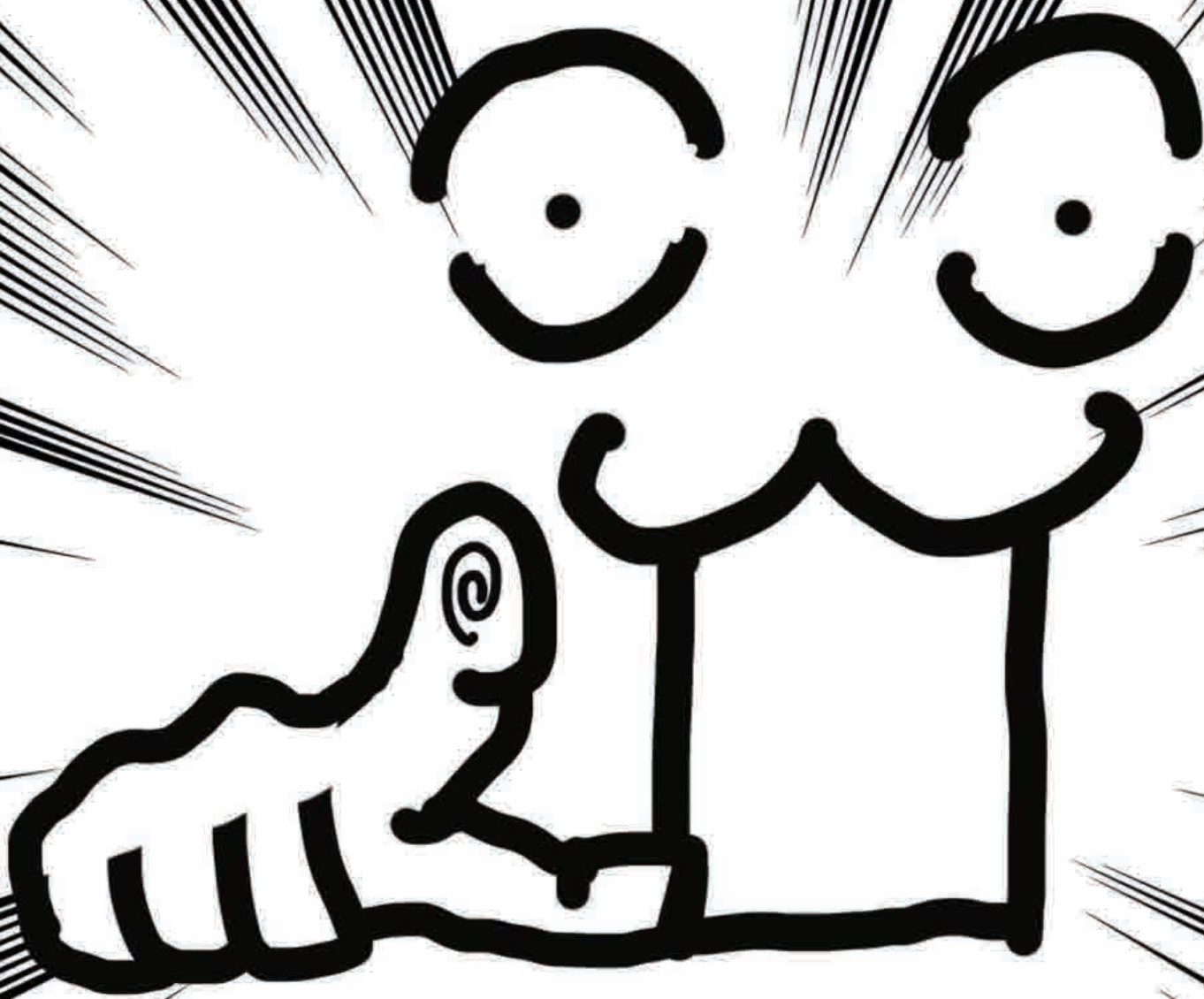

ポートフォリオ



はじめに



**ポートフォリオ開きましたね？**  
**これで御社と縁ができました!!!!**

# 自己紹介

さきやま えま  
崎山 瑛麻

※「崎」はフォントが対応していないので  
本来の字と違います

しゅうかつ  
歎で勝負  
一社入魂  
▶緑が大切  
にげる

もくひょう

「頭がさえてるよ

アイデアバッチリよ」

アニメ「ヤッターマン」エンディング曲

「天才ドロンボー」より



しゅみ

## イラスト、漫画を描く

オリジナル（一次創作）のイラストがほとんど。

世界観、キャラクターも全て1から構築している。

アナログ線画デジタル着探

## 画材集め

特に万年筆、Gペンなどのインクをつけたり入れたり  
するペンが好き。

また、インクも好き。

最近東京で開催された

インクの展示販売イベントに行き

海外のインクを購入



# ソフト、技能

触った程度 ←————→ 日常で使っている



備考  
授業で少し使った



授業でメインで使う



授業で使った



授業で使った



オリジナルで  
ペーパークラフト  
を作った



パソコンでのイラスト  
色塗りに使用



iPadでのイラスト  
色塗り、編集で使用

## 3D モデリング例

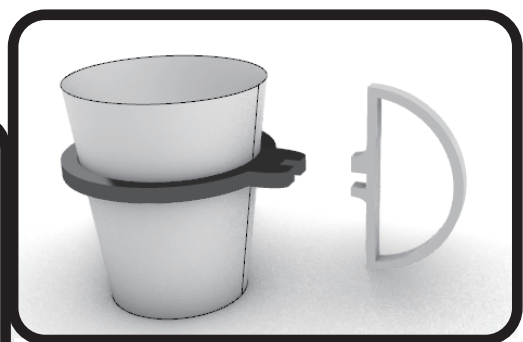



# 趣味コーナー

自作のペン



創作漫画の  
食事シーンイメージ

創作漫画の  
戦闘シーンイメージ



デザインフェスタ出店商品

# wood select pen



出店の様子





学校展示イベント展示品

# junk select pen



woodの方が後に製作した  
ものです  
店頭でお客様にパーツを  
選んで組み立てる予定で  
したが、技術面で断念。  
junkはこの場合では  
「廃材からつくったペン」  
という意味です。  
両方ともGペンのペン軸です







# 制作秘話 junk select pen

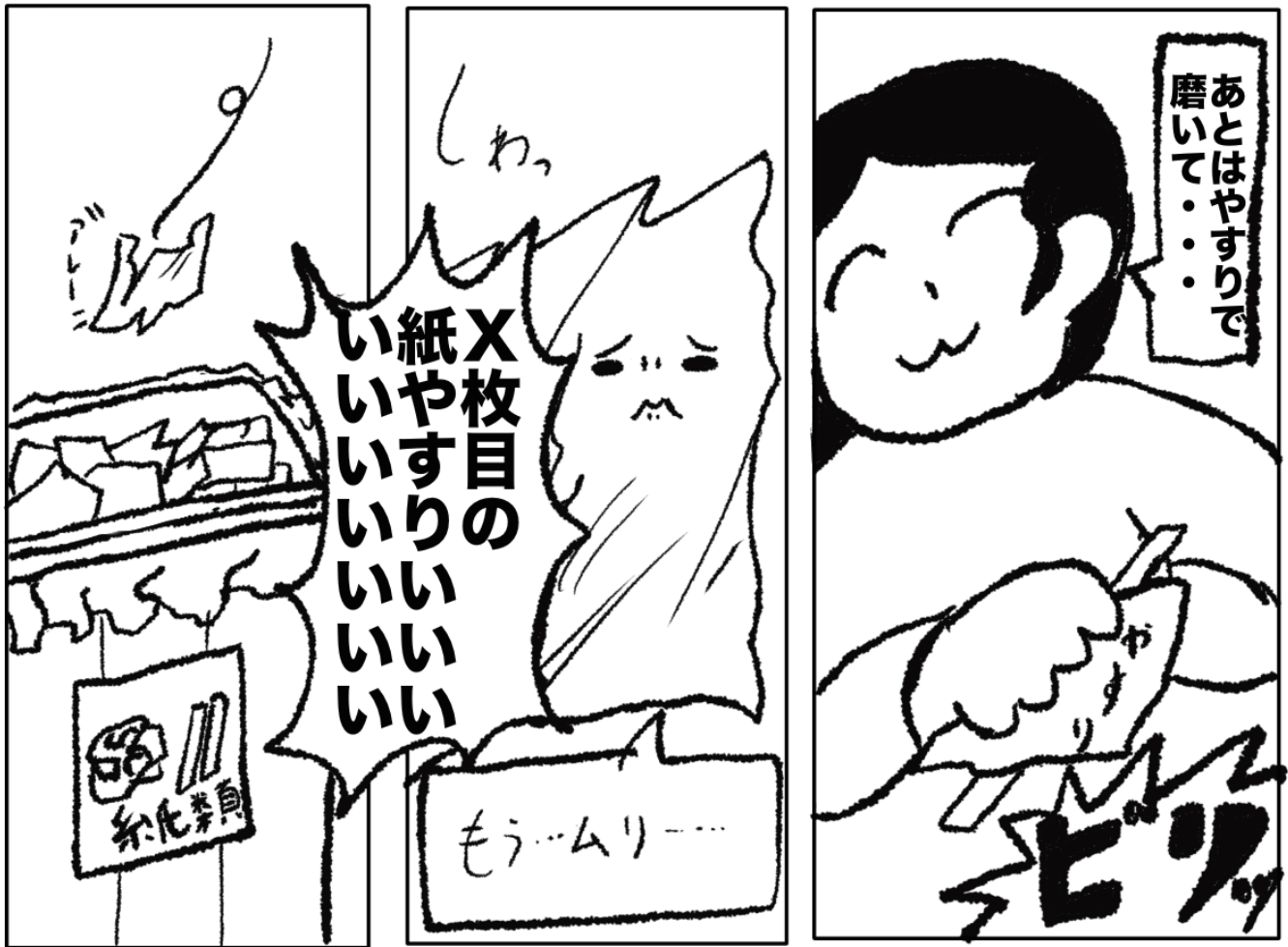

# 制作秘話その2



キャップを作ろうとして失敗  
家での作業  
(この後部屋を粉まみれ  
にして怒られた)



強度をあげる為に  
芯材を入れる



Q. なぜペンを売ろうとしたか

デザインフェスタは  
ライブペイントなどのブースも  
あるので絵描きが多いと  
考えました







黒檀、ローズウッドなどの希少な木材も使用。  
とても硬く、加工に沢山の時間を要した

## おまけ



パイロット万年筆「カスタム74」の軸も製作

# カプセルトイ提案

## 小学生鳥獣戯画



下校中の小学生となった鳥獣戯画の  
うさぎとかえるのカプセルトイ  
鳥獣戯画をより現代に寄せてデザイン

犬のフンを踏んでころんでしまったうさぎ  
とフンを踏んだことによって発生する  
「えんがちょ（汚い）」に対して  
バリアをするかえる

※バリアはどんなものに対しても  
無敵である



# 参考画像



調べてもどういうシチュエーションか  
よくわからなかったが  
何かとグッズなどで見る有名なシーン

原作との変更点は  
うさぎとかえるは帽子とランドセル着用  
カエルのポーズを少し変えた

※地域にもよるらしいが  
この場合のバリアのポーズは腕をクロスさせるものとする





# シチュエーションイメージ

ずるっ



はい、  
バリアー！



ウッドオーディオ

# Mega phone



# スケッチ

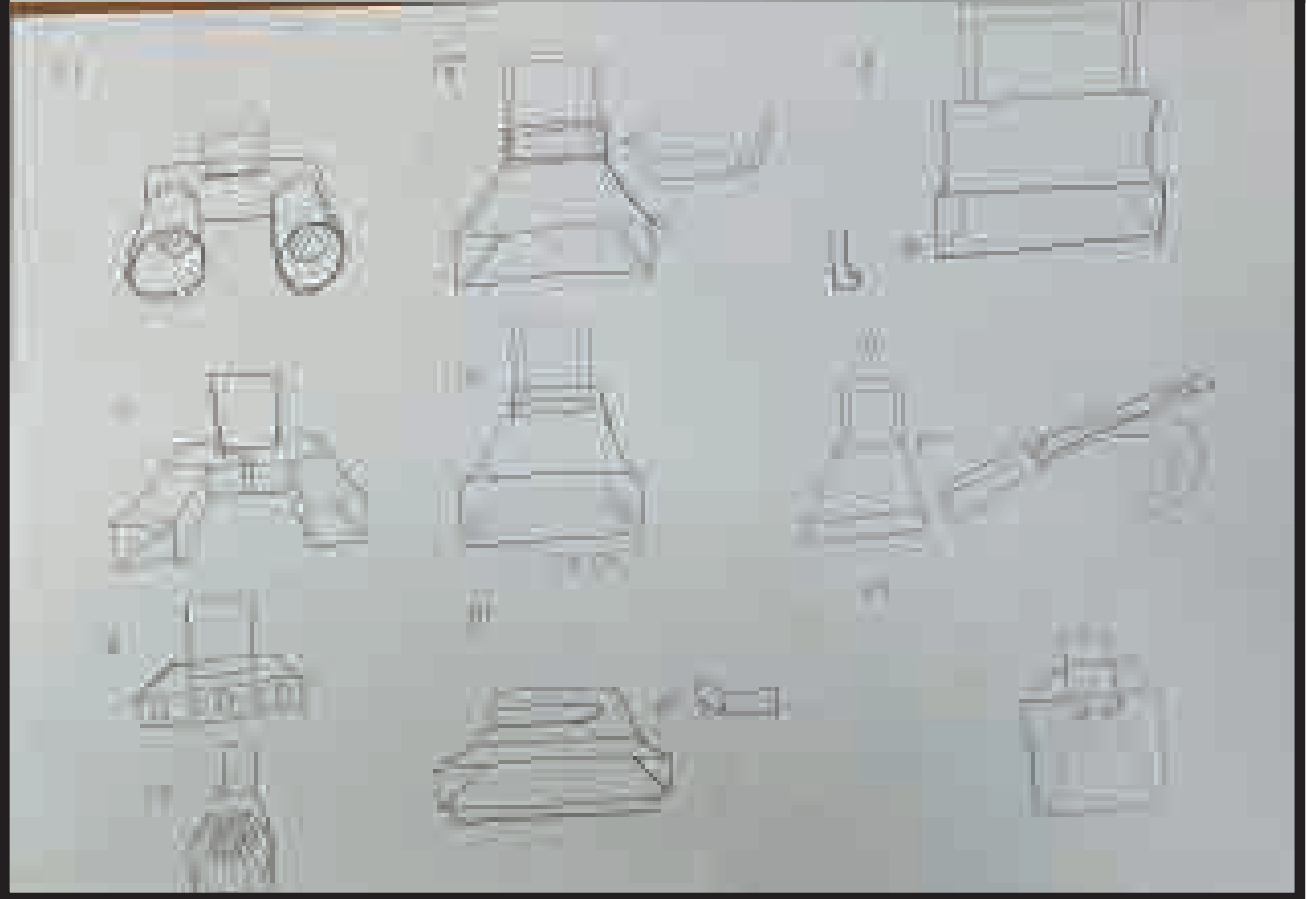
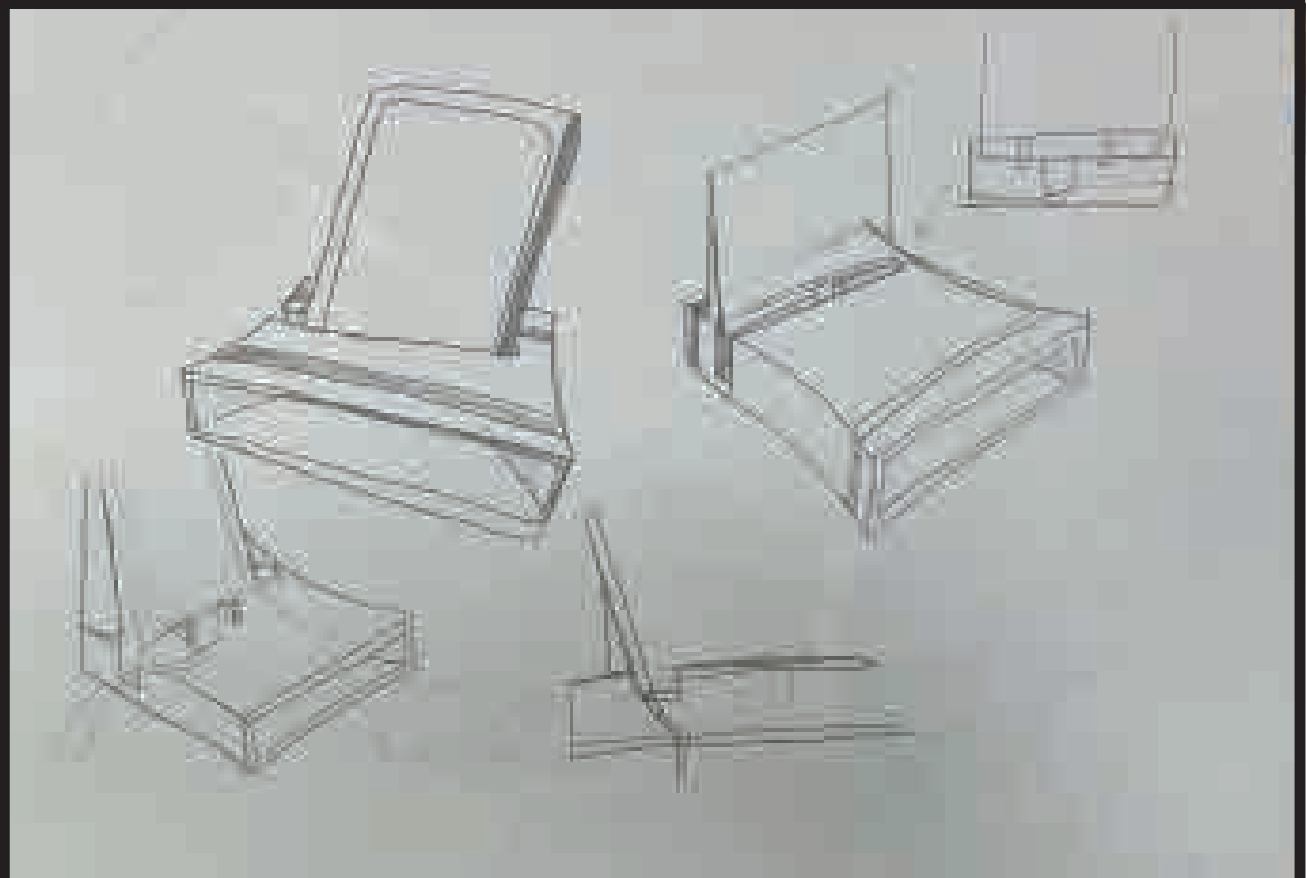





充電しながらの使用対応  
しています。  
木のオーディオは音の  
再現性がいいので  
電気を使わずとも使用  
できます。



## 商品展開

小学生用工作キット  
DIY 入門組み立てキット

## 木を選んだ理由

音質で言えば金属が一番いいが、加工の関係と見た目で木を選択。

## ユーザーペルソナ

大学生男女

「イヤホンはあまり好きではない」  
「電気をいちいちつけるのは面倒くさい」  
「お金がなくスピーカーが買えない」

その他  
モダンなインテリアが好きな人。木が好きの人



# 紙コップホルダー

DO

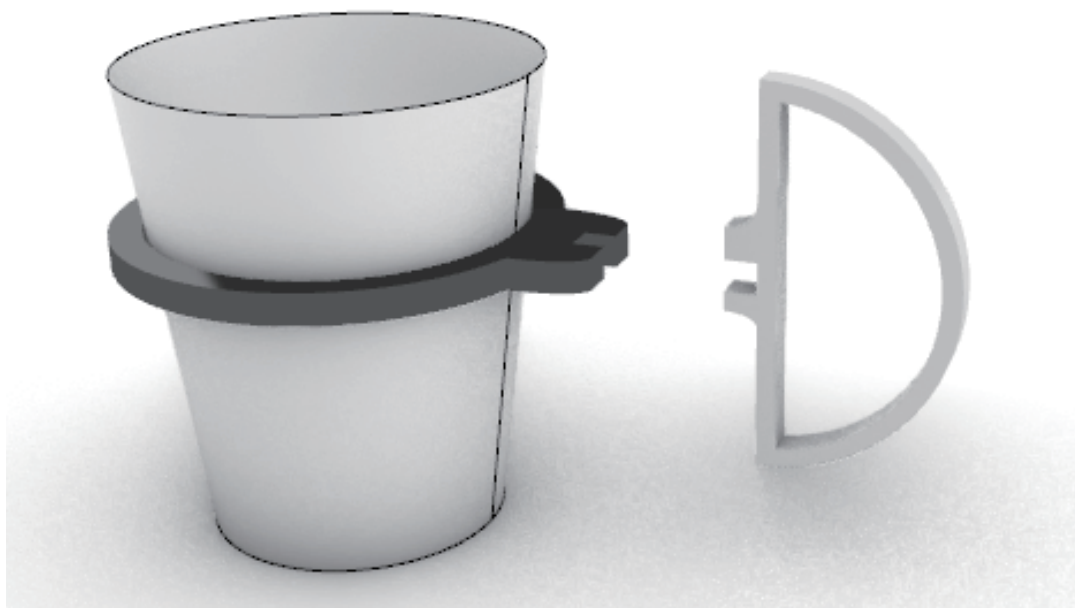



カラー展開可

オフィス向け落ち着いたカラー

子ども向けカラフルな色

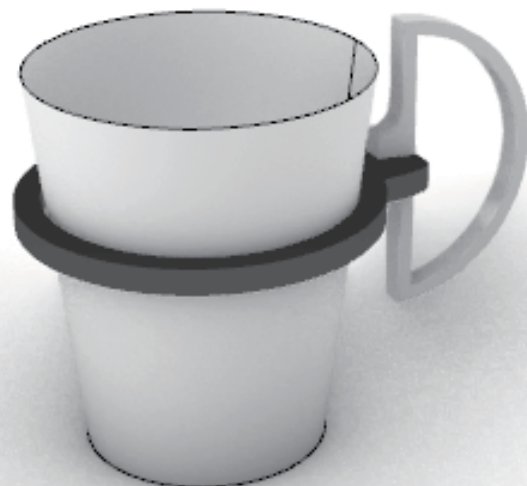

取り外し、たためる



## ターゲット

会社にコーヒーマーカーがあり、よく飲んでいる。

お花見や子どもが集まるパーティーなどをする

普段から紙コップで飲み物を飲んでいる

など



# オリジナルキャラクター ペーパークラフト

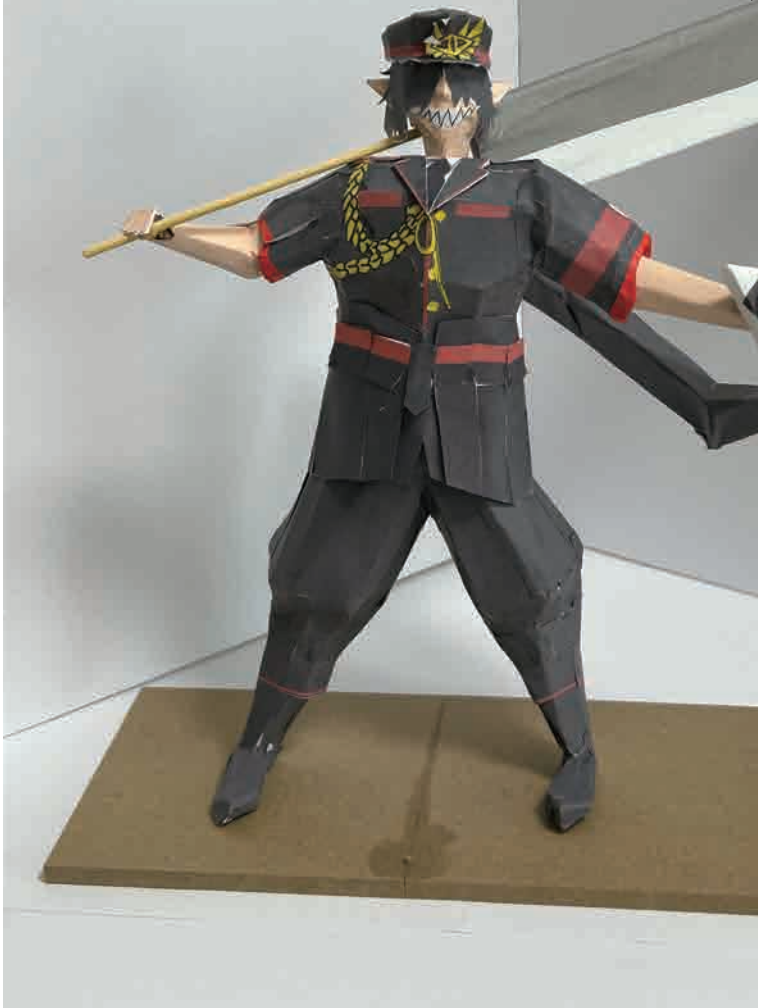

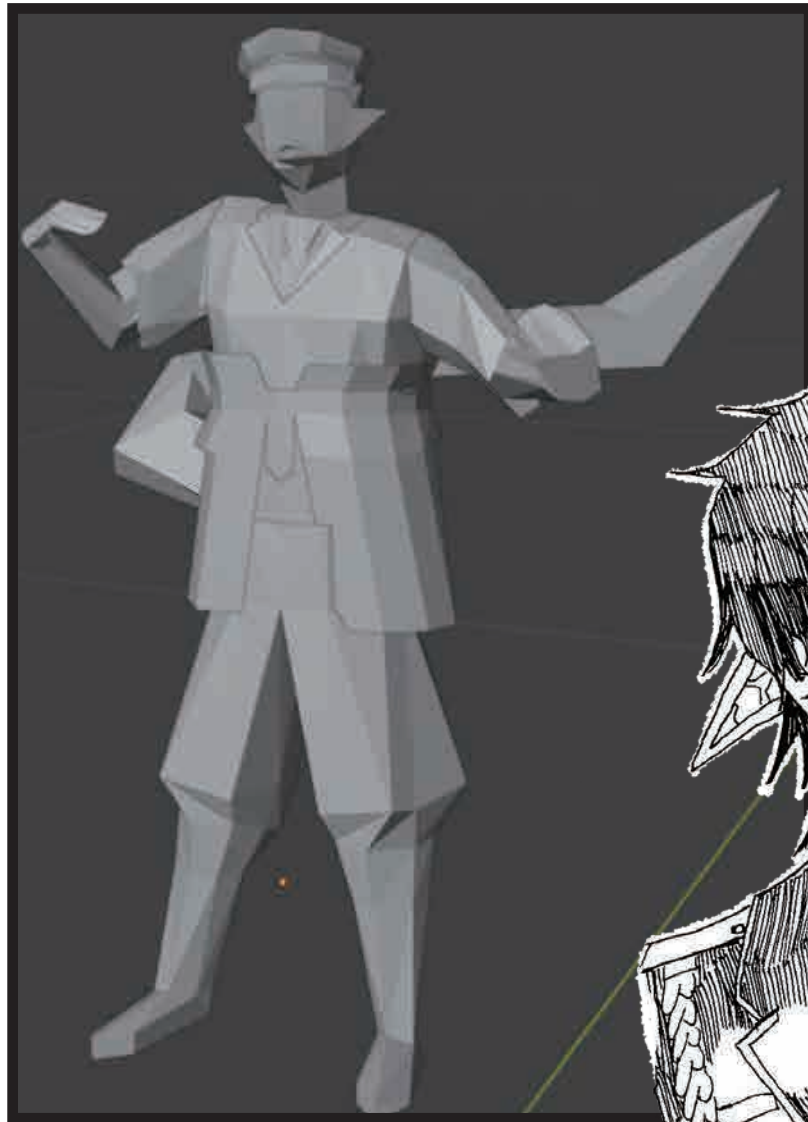

blender でモデリング



クロ  
創作漫画の主人公  
おにぎりと肉が好き

キュービィ  
創作漫画のキャラクター  
本人から見て右腕は義手

このキャラはソフト等を使わずに製作。  
一週間かかった（3徹）

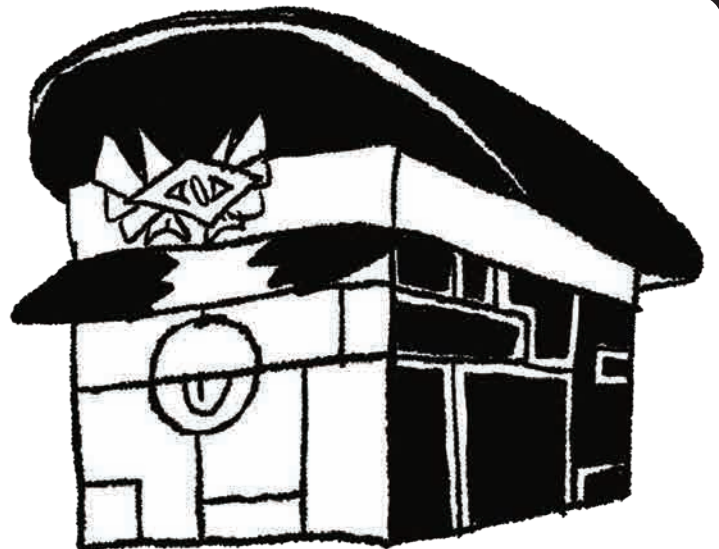



# 展開図



肩、飾緒、バッジ



マント表



ブーツの折り込み部分



キャラクターから見て左足

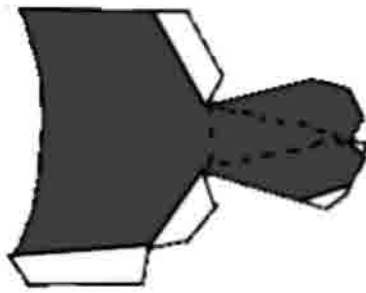

キャラクターから見て右足

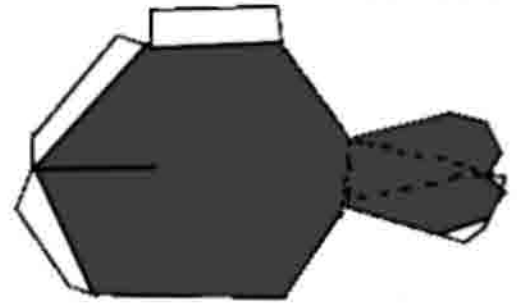

帯部分

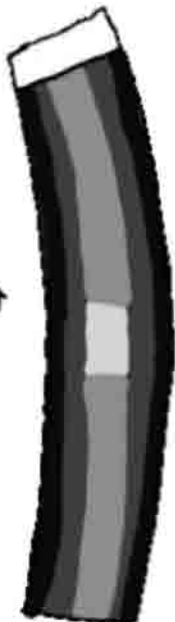

キャラから見て左足



キャラから見て右足

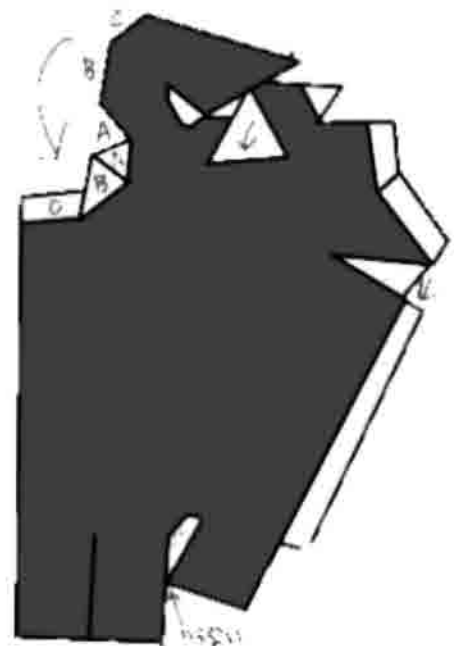

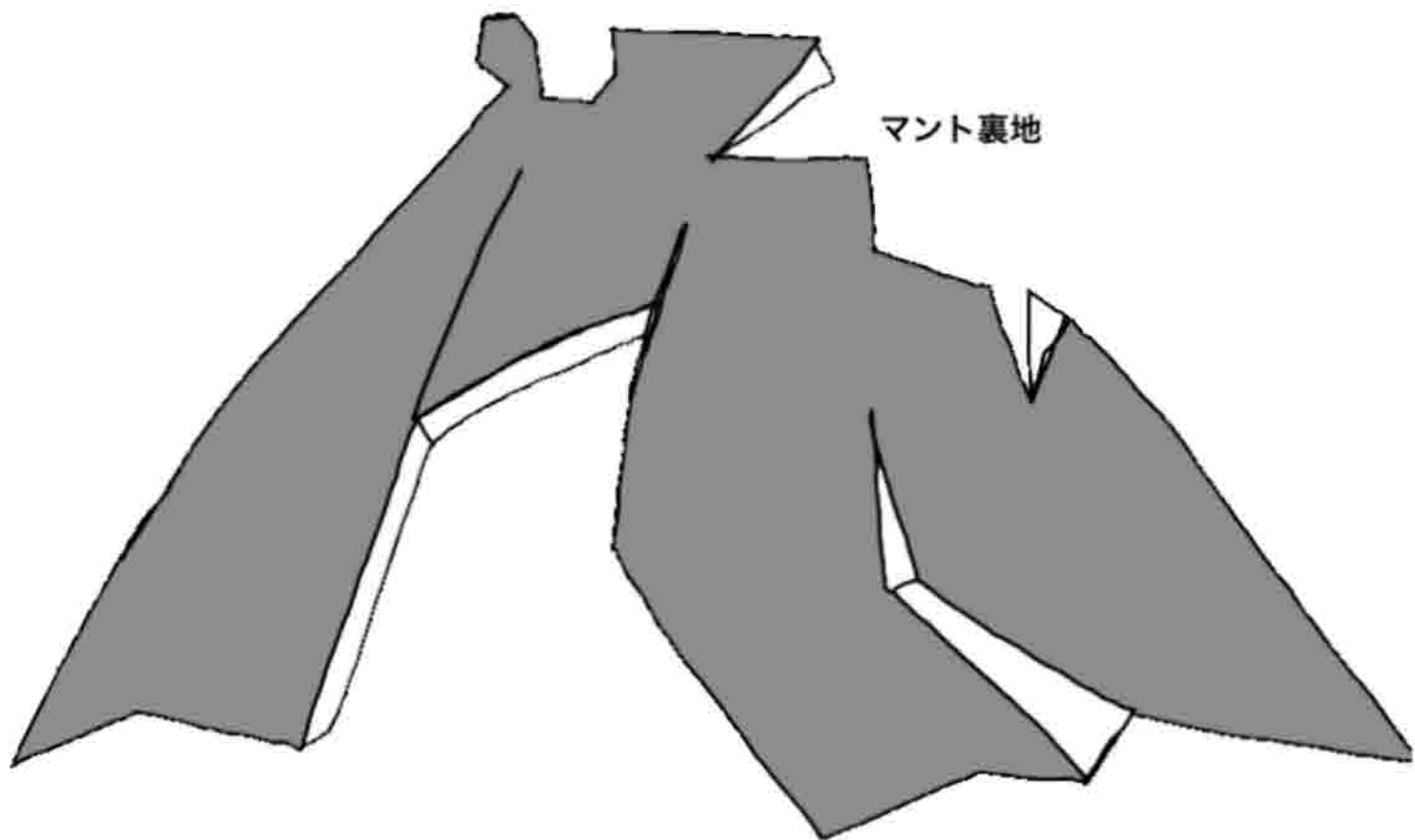

マント裏地

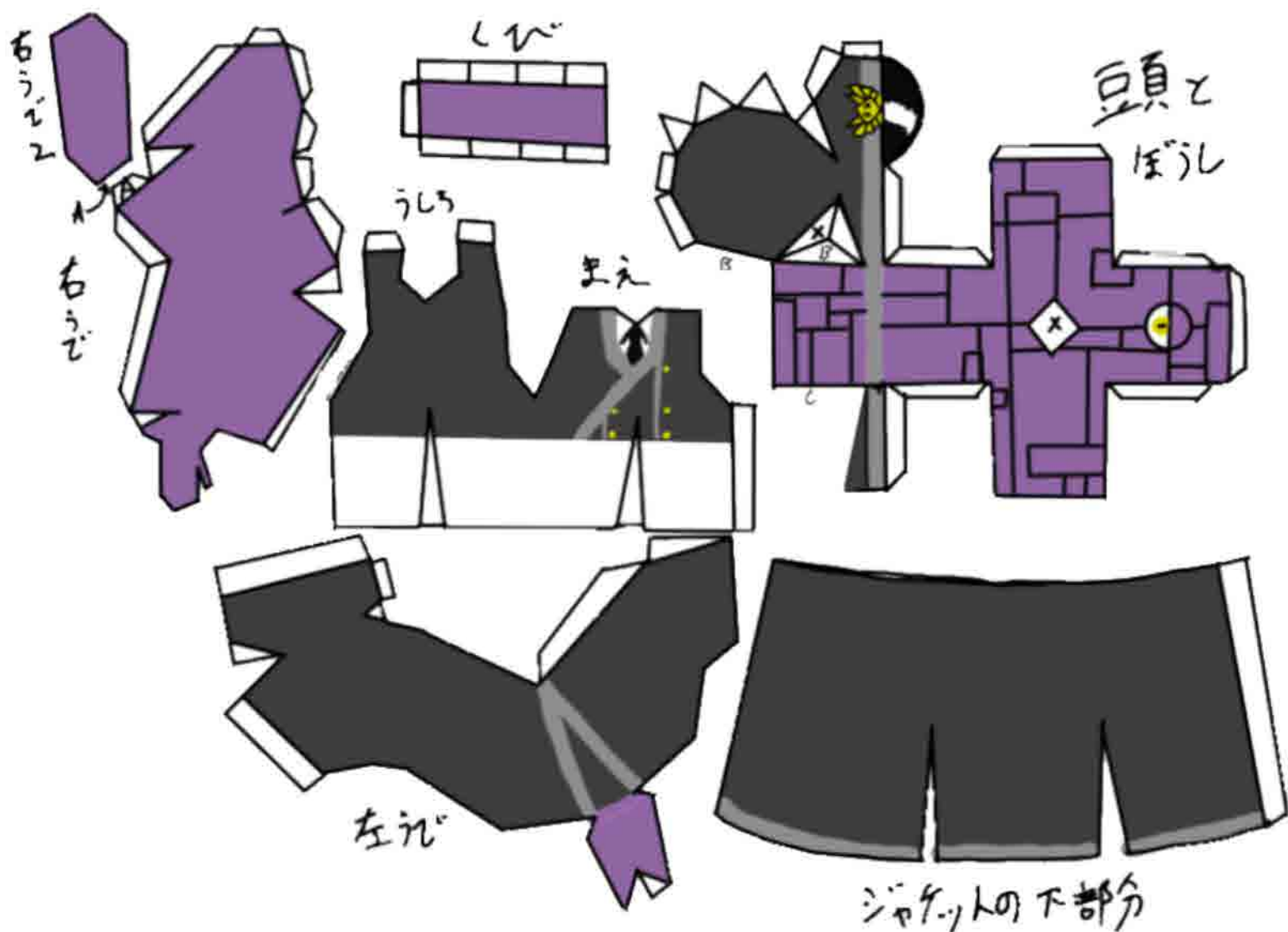

右うで

しび

頭と  
ぼうし

うしろ

まえ

左うで

ジャケットの下部分

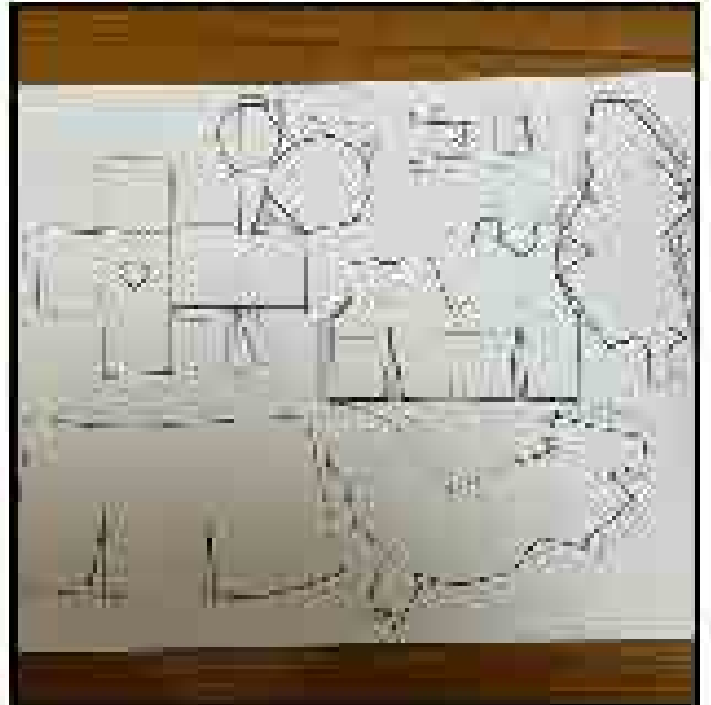



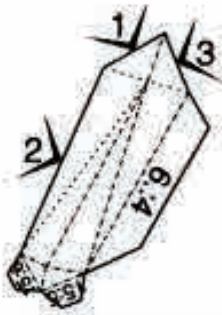

[12] Island 12

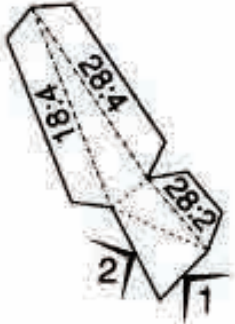

[30] Island 30

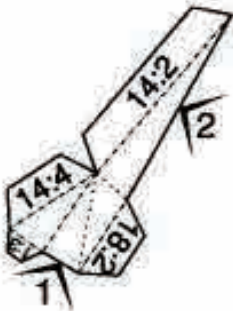

[26] Island 26

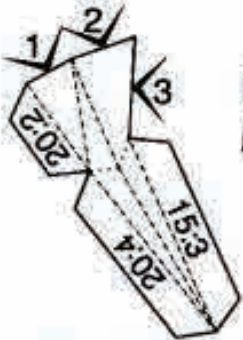

[19] Island 19

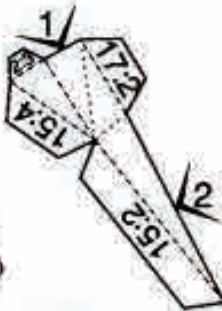

[29] Island 29

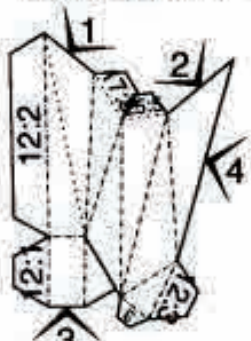

[6.] Island 6

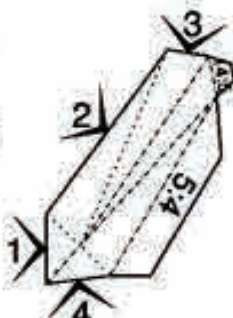

[16] Island 16

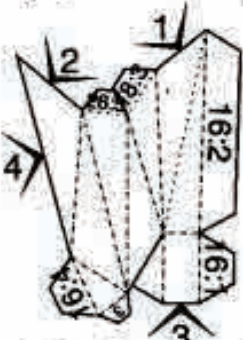

[5] Island 5

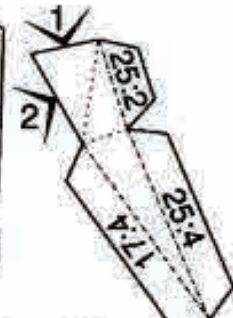

[32] Island 32





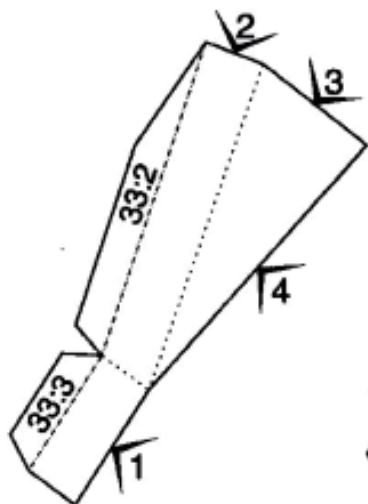

[24] Island 24



[36] Island 36

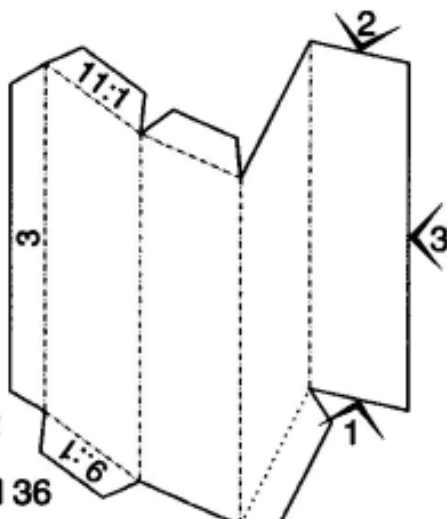

[8] Island 8

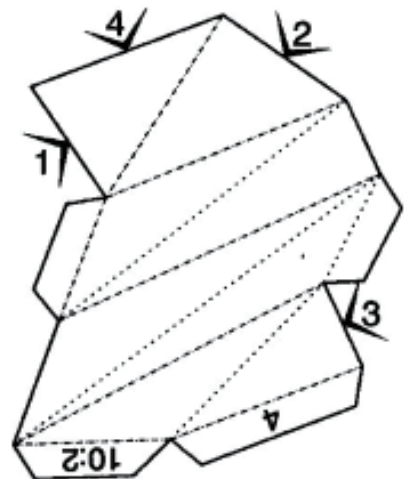

[7] Island 7

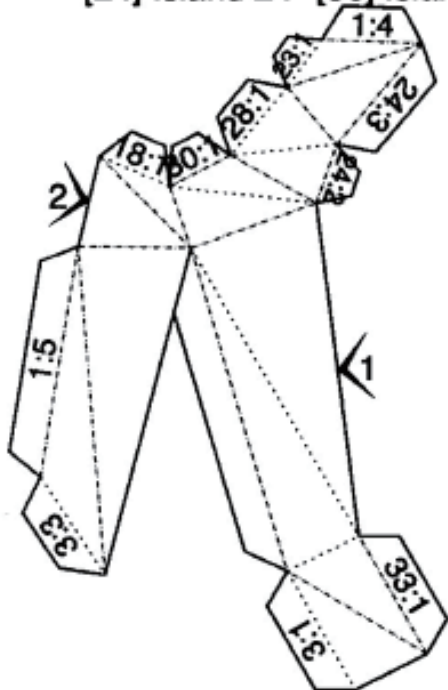

[4] Island 4

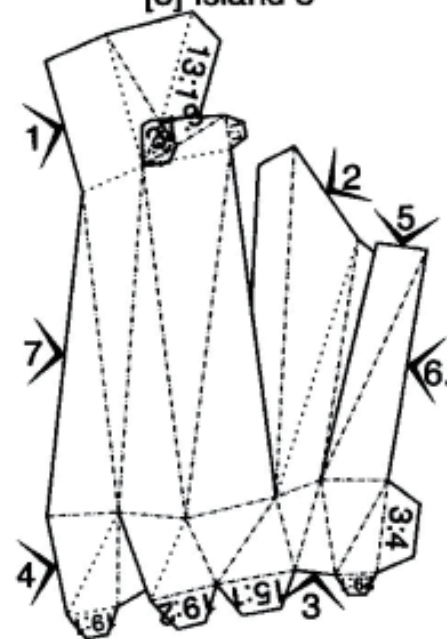

[2] Island 2

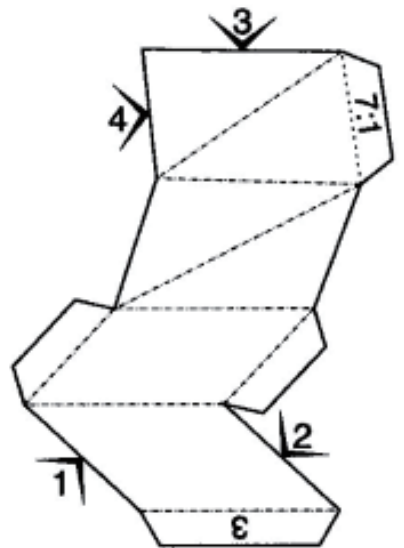

[10] Island 10

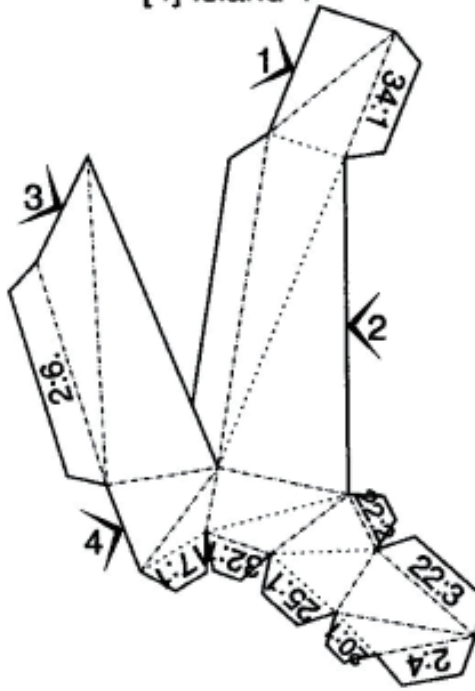

[3] Island 3

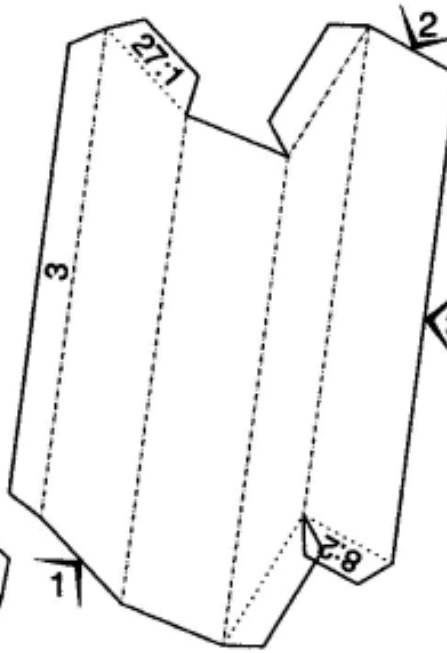

[11] Island 11

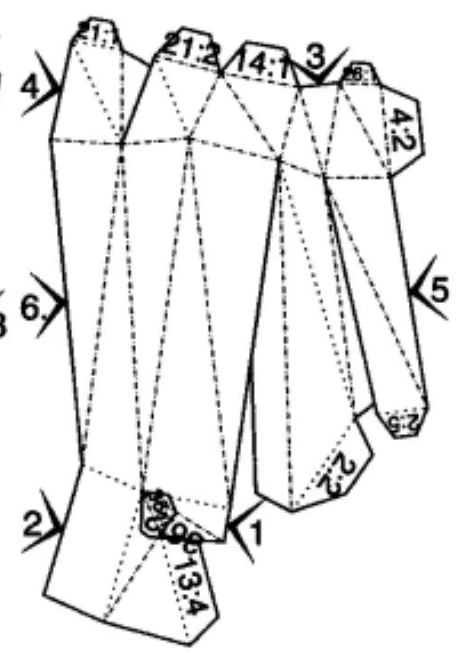

[1] Island 1





[13] Island 13

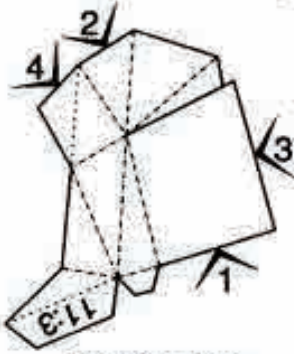

[5] Island 5

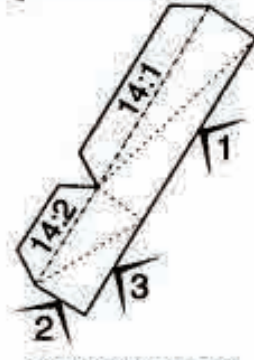

[15] Island 15

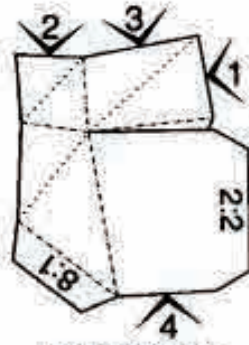

[7] Island 7

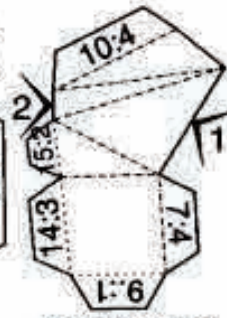

[8] Island 8

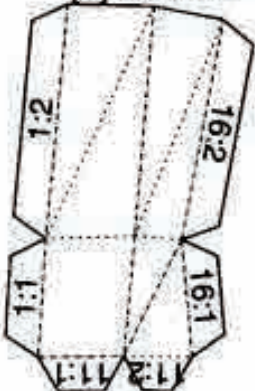

[6.] Island 6

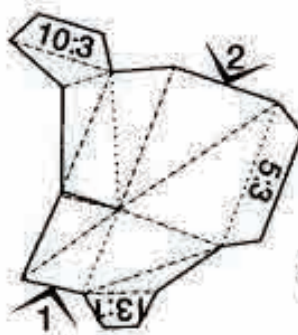

[4] Island 4

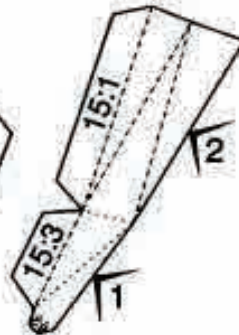

[12] Island 12

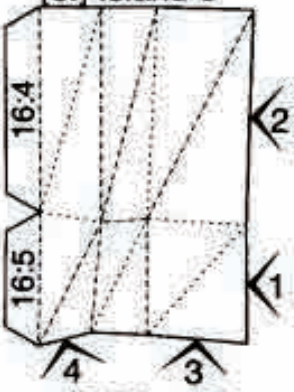

[3] Island 3

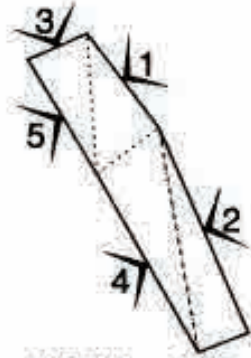

[16] Island 16

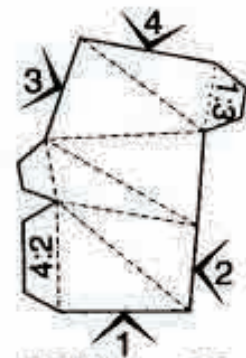

[10] Island 10

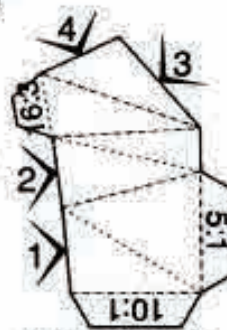

[11] Island 11

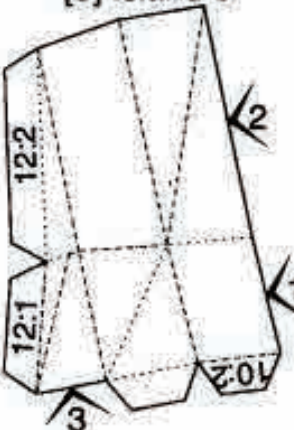

[1] Island 1

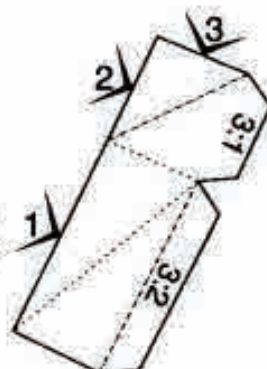

[14] Island 14

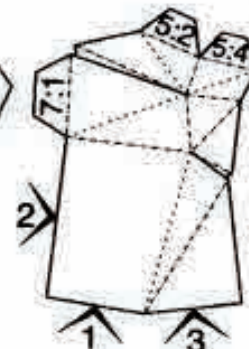

[2] Island 2



[9.] Island 9

左腕



[10] Island 10



[8] Island 8

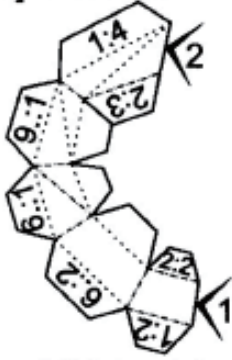

[4] Island 4



[5] Island 5



[7] Island 7

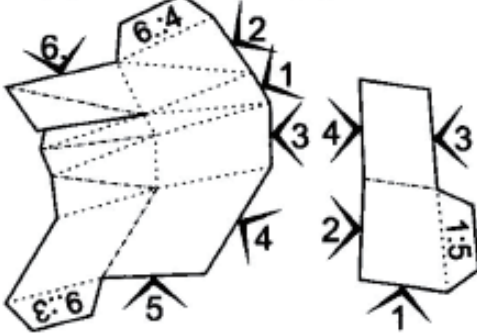

[1] Island 1

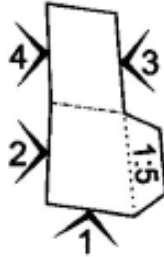

[9.] Island 9

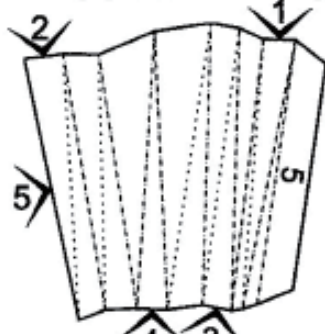

[3] Island 3

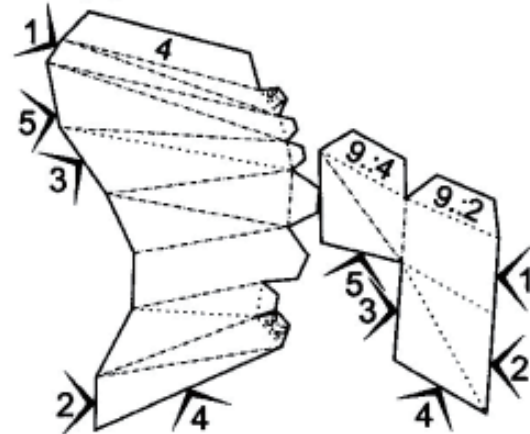

[2] Island 2

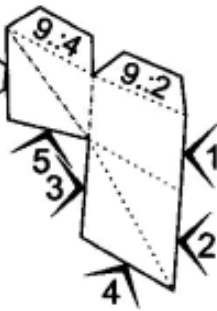

[6.] Island 6

右腕

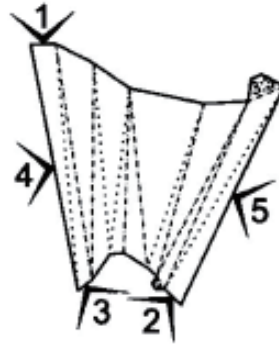

[4] Island 4

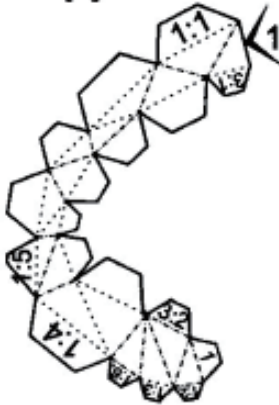

[2] Island 2



[6.] Island 6

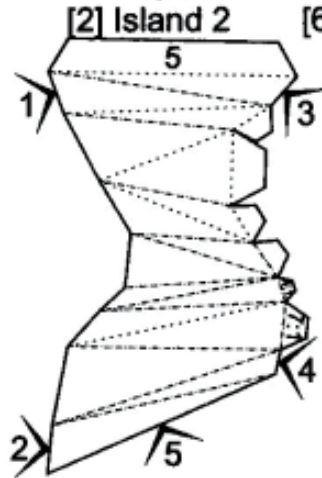

[3] Island 3



[5] Island 5

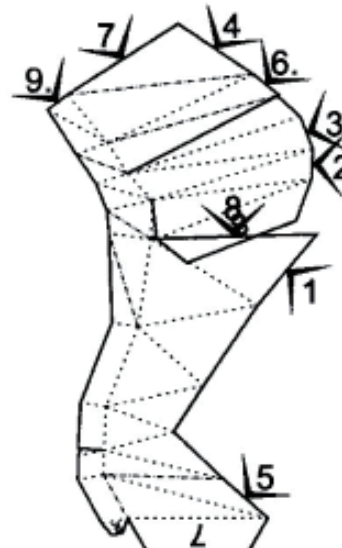

[1] Island 1

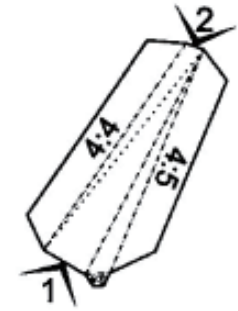

[7] Island 7

かお

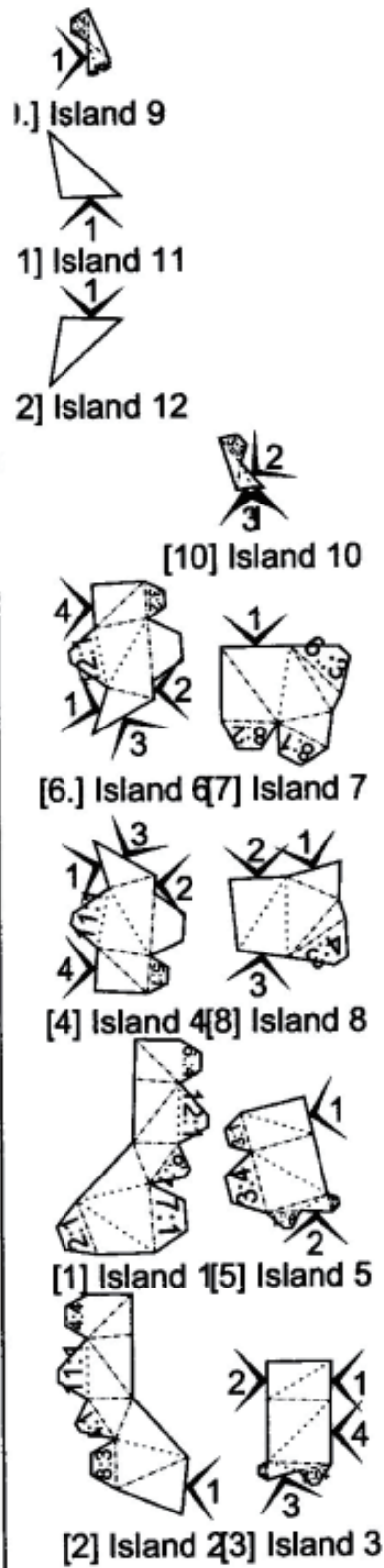

帽子

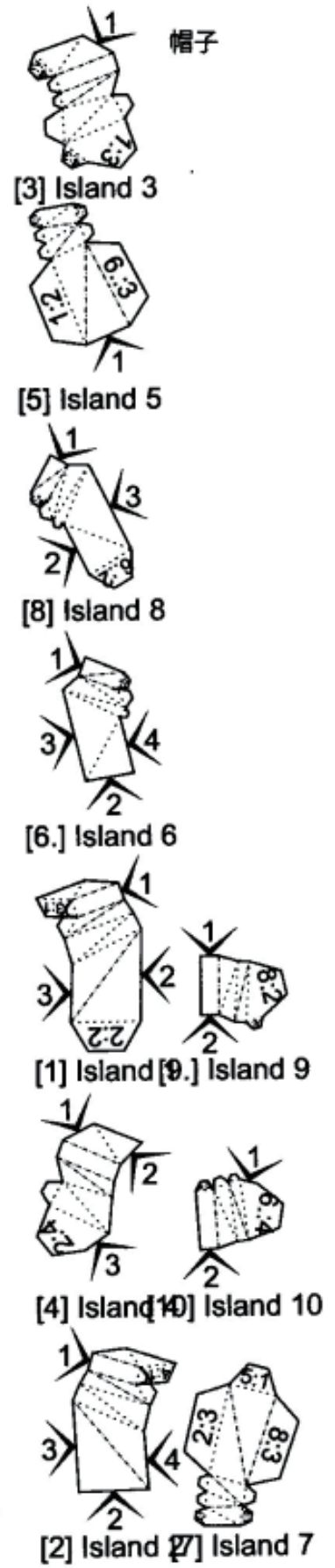



襟

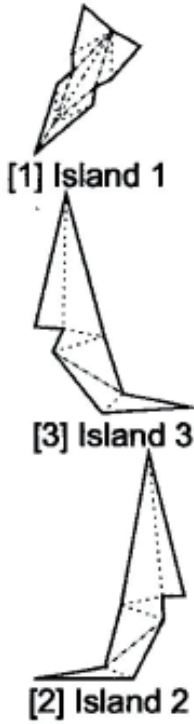

腰裝飾

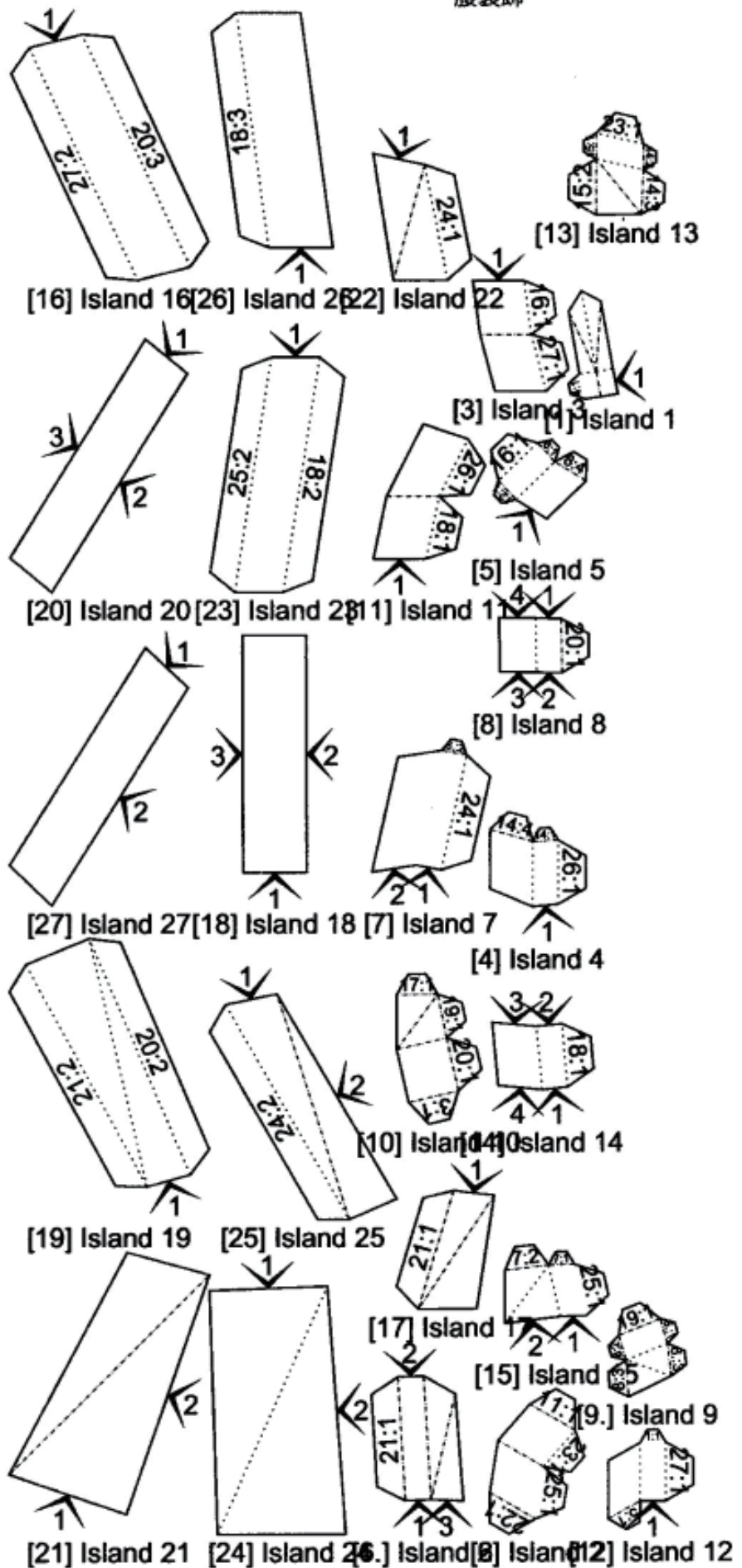

髪の毛の土台

