

# PORTFOLIO

SAMRANRIT NUCHNARIN

東京デザイナー学院 雑貨デザイン専攻



サムランリット

ヌッチナリン

# SAMRANRIT NUCHNARIN



 1994年6月22日

 国籍：タイ

## スキル

 Adobe Photoshop  
●●●●○

 Adobe Illustrator  
●●●●○

 Adobe InDesign  
●●○○○

 Adobe After Effect  
●●○○○

 Procreate  
●●●○○

- 2013年 タイ 泰日工業大学  
日本のアニメに憧れ、マルチメディア学科に入学  
室蘭工業大学 交換留学 (6ヶ月間)  
東北学院大学 交換留学 (1年間)
- 2018年 タイ Enterdock Co.,LTD  
Art Director グラフィクスデザイン 担当  
大好きな同人誌イベントを出店者から運営スタッフに変わる
- 2020年 タイ HAH HONG Co.,Ltd 入社  
Senior Marketing Officer グラフィクスデザイン・コンテンツ 担当  
未知なサイクリングの世界にチャレンジ
- 2022年 赤門会日本語学校  
専門学校入学を準備するため、日本語のスキルをレベルアップ
- now** 2023年 **東京デザイナー学院**  
キャラクターグッズに興味を持つことと立体化することを学びたい気持ちを重ね  
プロダクトデザイン学科に入学

## 言語

		
日本語能力試験 N1	TOEIC 910	タイ語 ネイティブ

## 趣味

		
押し活 JO1・DXTEEN	イラスト ファンアート	カラオケ アニソング

# CONTENTS

キャラクターデザイン	4
Qよん	5
クク	9
商品企画	14
上野駅グッズ	15
日暮里繊維街PR企画	18
たんぽぽお団子シリーズ	22
みてる〜んズのスタンドミラー	25
まるまるハンドル付きのシナモン水筒	27
グラフィックデザイン	29
ILLUST FUSION EXPO 2023	30
ILLUST FUSION 9	34
MTB EXPERIENCE 2022	38
オンライン広告	39
イラスト	40
デッサン・クロッキー	43

キャラクター  
デザイン

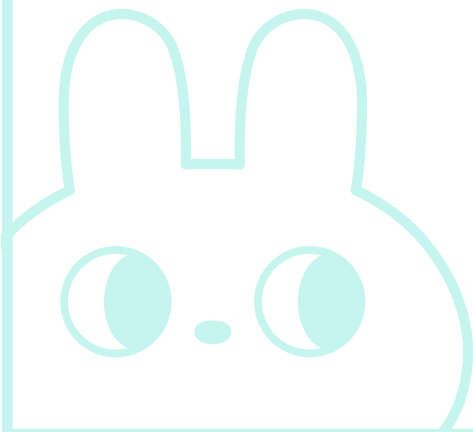





## 課題テーマ

クリスマス

## コンセプト

月にあるサンタさんのプレゼント工場で働いている月のうさぎで、クリスマスが近づいてくるからとても忙しくて疲れている

## ターゲット

疲れている人

## メッセージ

どれだけ疲れても、クリスマスプレゼントを待っている世界中の子供たちのためにQよんは頑張っているから、皆も頑張ろう!

## 名前の由来

Q4 (fourth quarter)  
= 第4四半期 = 10~12月  
→ 社会人の1年中で一番忙しくて疲れる期間

作成年：2023年11~12月  
キャラクターデザイン授業の課題



# デザイン決定案

3時間



# キースケッチ

6時間

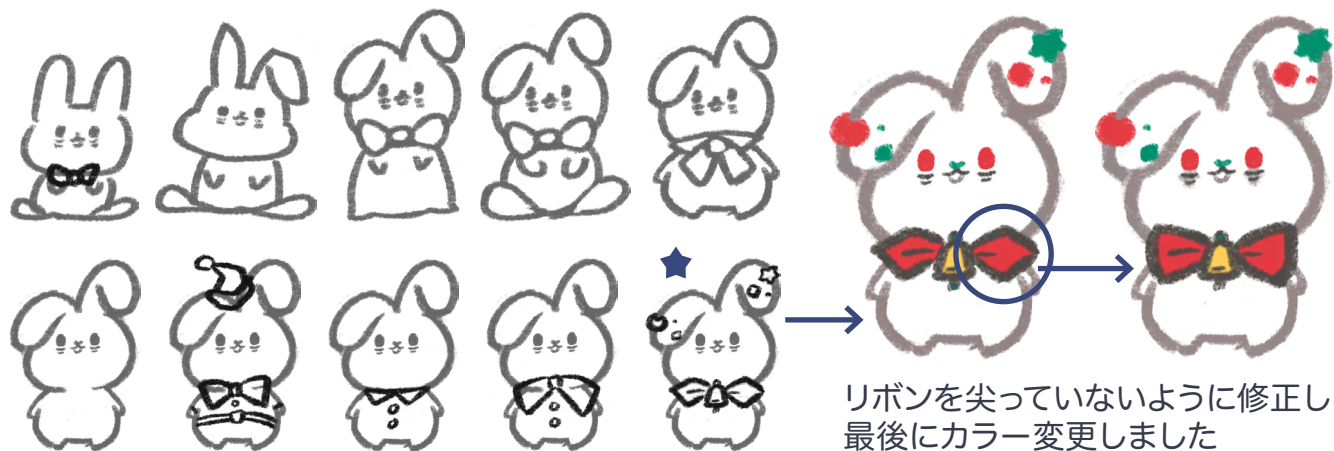

リボンを尖っていないように修正し最後にカラー変更しました

# チャームポイント



疲れすぎて耳をちゃんと立てられない…

かみくずが付いているのも気付いていない…



目の下のクマがひどい…

ポーズバリエーション 6時間

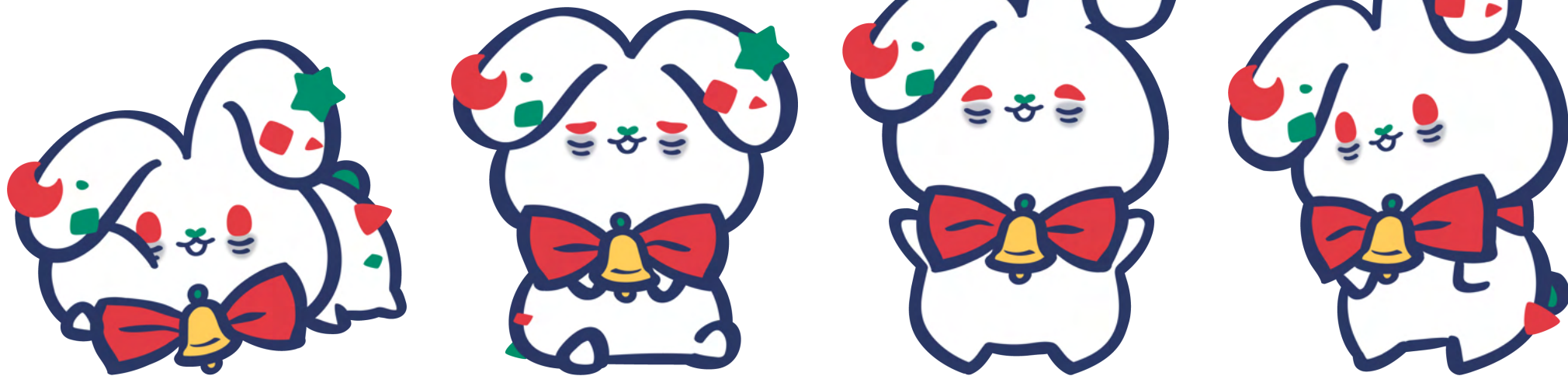

ロゴデザイン案 3時間

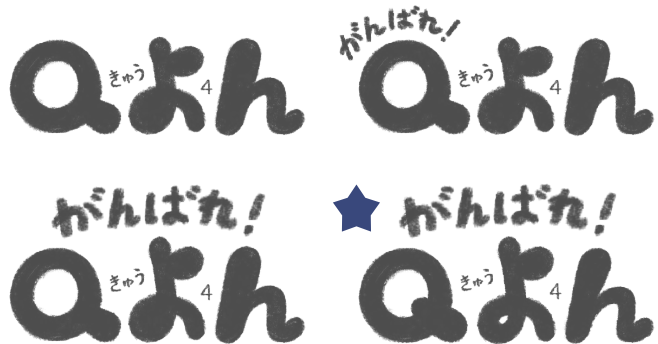

ロゴ決定案 1時間



「きゅうよ 4」の字をなくし  
スッキリにする



がんばれ!  
Qよん

がんばれ!  
Qよん

がんばれ!  
Qよん



メインビジュアル 12時間



メインビジュアルデザイン案



キャラクターブック 3時間



グラフィック要素





## 1チョコ for 1スマイル

あなたが食べると、もう一人がうれしい

「1チョコfor1スマイル」は森永製菓が2008年から続けている活動。チョコレートの原料「カカオ」が作られる国々では十分な教育環境が整っていない、子どもが働かざるを得ないなどの問題がある。そのため、カカオの国の子どもたちの教育環境の改善を商品の売上の一部を使って支援する。

### キャンペーン調査

### 特別キャンペーン内容

対象商品1個の売り上げにつき1円が支援活動のパートナー団体に寄付され、カカオの国の子どもたちの支援に使われる。

### 特別キャンペーン期間

2024年1月4日～2月14日

### コンセプト

- ・皆に笑顔を届けるマジシャン
- ・チョコ色の優しいクマさん

### 名前の由来

- ・ミルクチョコ色のクマでクク
- ・笑い声のククク...

作成年：2023年12月～2024年1月  
キャラクターデザイン授業の課題



### キースケッチ 8時間



落ち着くて安定感があるように修正しました

### デザイン決定案 1時間

「1 チョコ for 1 スマイル」のキャンペーンロゴから色をピックアップしました

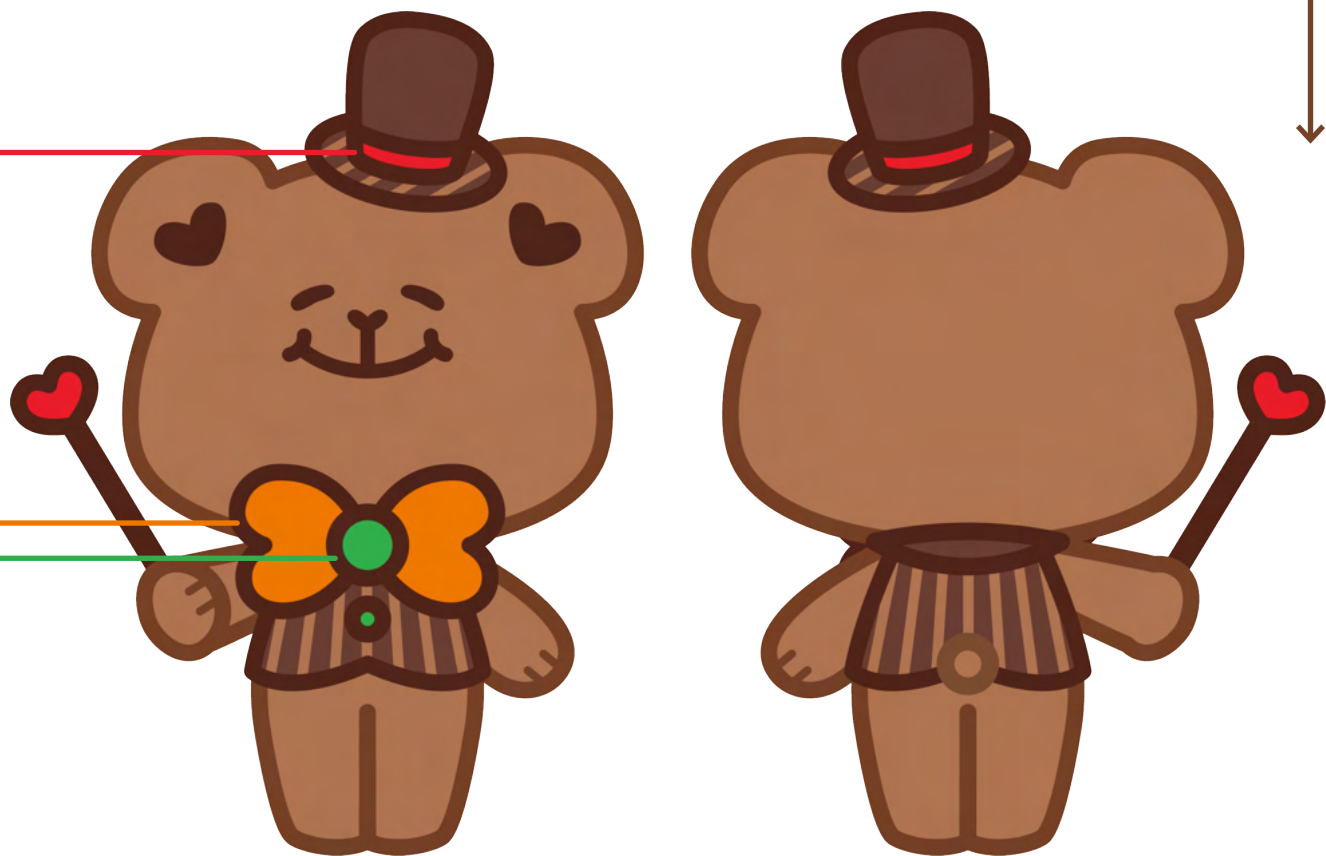



ポーズバリエーション 2時間



ロゴデザイン案 3時間



ロゴデザイン決定案 1時間



グラフィック要素 30分

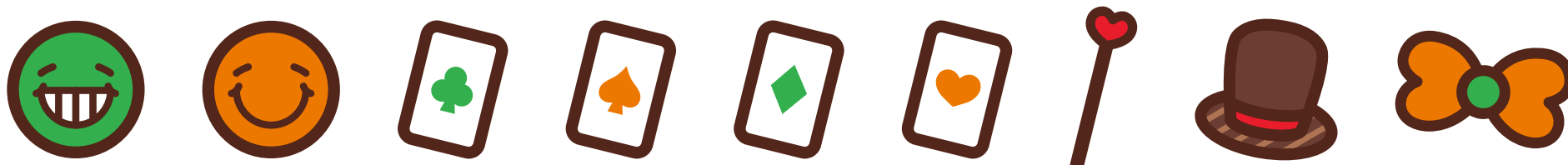

パッケージ 12時間



小型POP 8時間



デザイン案



デザイン案





キャラクターグッズ 4時間

マグカップ

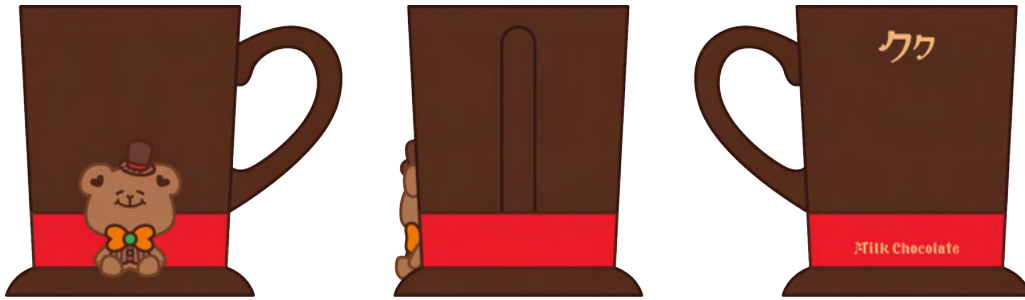

エコバック



付箋メモ



キャラクターカード 8時間



# 商品企画



# うーのん

上野駅マスコット



うえばん  
上野駅の現代マスコット

## 背景

「上野駅グッズ」のテーマを元に、より可愛いくてモダンな新マスコットキャラクターを提案しました

## キャラクター設定

元気でしっかりしている駅員さん

## コンセプト

上野駅の近くにある上野動物園の大人気のパンダと上野駅で乗り換えられる路線の色をモチーフにしてデザインしました



作成年：2023年10～11月  
雑貨デザイン実習授業の課題



デザイン案 3時間



デザイン決定案 1時間

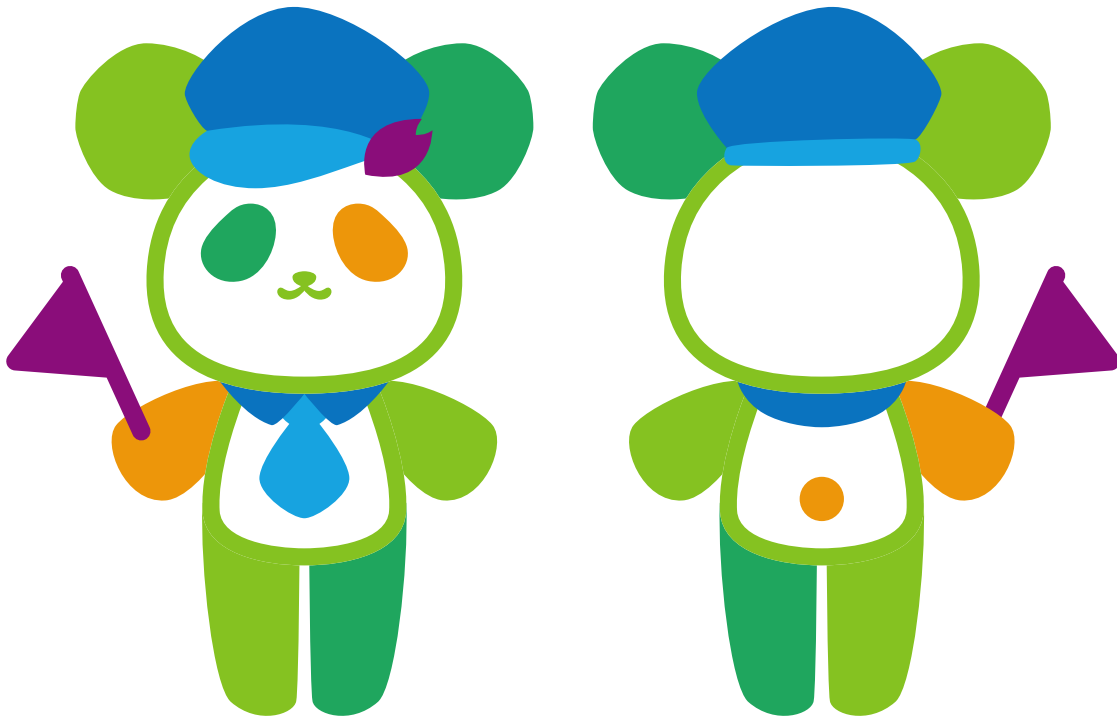

ロゴマーク

上野駅と上野駅で乗り換えられる路線の色をモチーフに、「しっかりと」「楽しい」を込めてデザインしました。



ロゴデザイン案 2時間



ロゴデザイン決定案 30分



# ポーズバリエーション 2時間

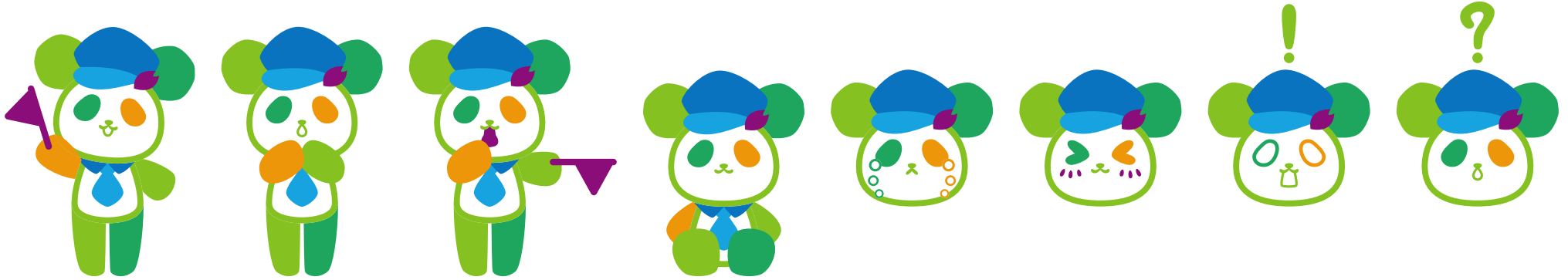

# キャラクターグッズ 4時間

パスケース



手帳



アクリル  
キーホルダー

トートバッグ



キャップセルトイ





# ぽっぽりんの ポーチキット

日暮里繊維街PR企画



## 企画の背景

日暮里繊維街をPRする**グッズ企画**を元に、より親しみやすい**新マスコット**を提案する

## 日暮里繊維街の位置

東京荒川区東日暮里3丁目から6丁目付近

## 日暮里繊維街 とは？

日暮里駅から日暮里中央通りを中心に、約90店舗が並べておりファッション・手芸・ものづくりを楽しむ方々が材料を探しに訪れる街。大正時代から卸売りをするお店が建ち並ぶ街だが、時代の変化と共に小売りに対応するお店が増えてきた。

## PRポイント

- ・ 多類の素材  
布・糸・革・付属・ボタン・型紙・縫製 など
- ・ お店ごとの特徴

作成年：2023年10月～2024年2月  
雑貨デザイン企画授業の課題



## にっぽりん

日暮里織維街のオリジナルキャラクター。日暮里地区のイベント等に登場し、日暮里織維街のPRのために活躍している。2015年の「日暮里ファッションデザインコンテスト」で生まれた。

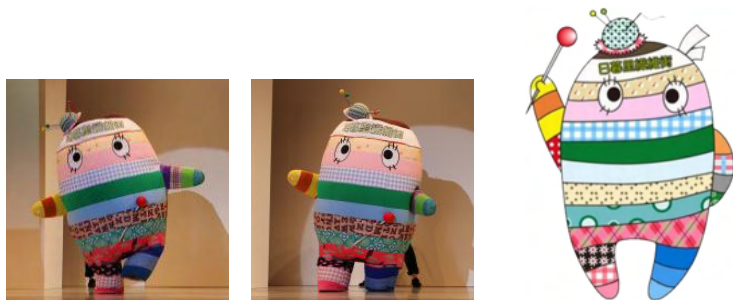

## ターゲットペルソナ

氏名：小島 美和子 (女性・35歳)

家族：夫 37歳 会社員・娘 8歳 小学生

住所：東京都台東区・2LDKマンション

暇つぶすため、刺繍や布系のDIYをやる。カバンやハンカチなどの日常に使える物をよく作る。時々遠くない日暮里織維街に素材を集めに行く。



## 新マスコットキャラクター提案

3時間

日暮里織維街の定番商品の生地をアピールするため「布お化け」をモチーフにしてデザインします。ゆるくて親しみやすい存在感をイメージしてデザインしました。

名前：ぼっぼりん

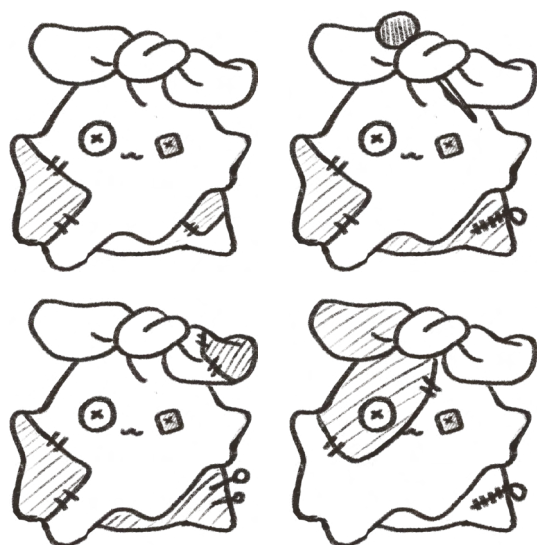

デザイン案



デザイン決定案

## キャラクターバリエーション

3時間

お化けであるため、お店ごとの特徴に合わせて化られ、日暮里織維街を分かりやすく案内し、お客様に織維街を楽しませるのが目的です。





# ポーチキット企画 12時間

「日暮里繊維街をもっと楽しもう!」を目標に、オリジナルポーチキットを提案します。普通のDIYキットと違い、マップを見ながら様々な素材を自由に探して選んで楽しめるアイテムです。

キット内容：型紙 / 縫い方 / 素材マップ

パッケージ

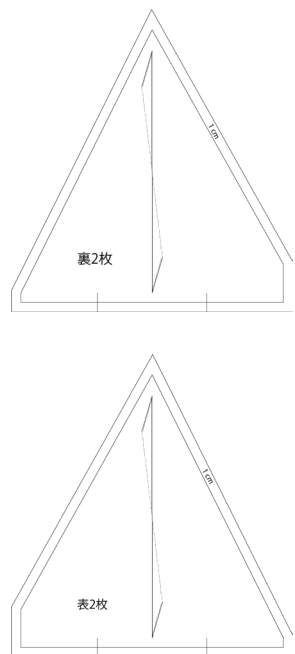

型紙 (mini)

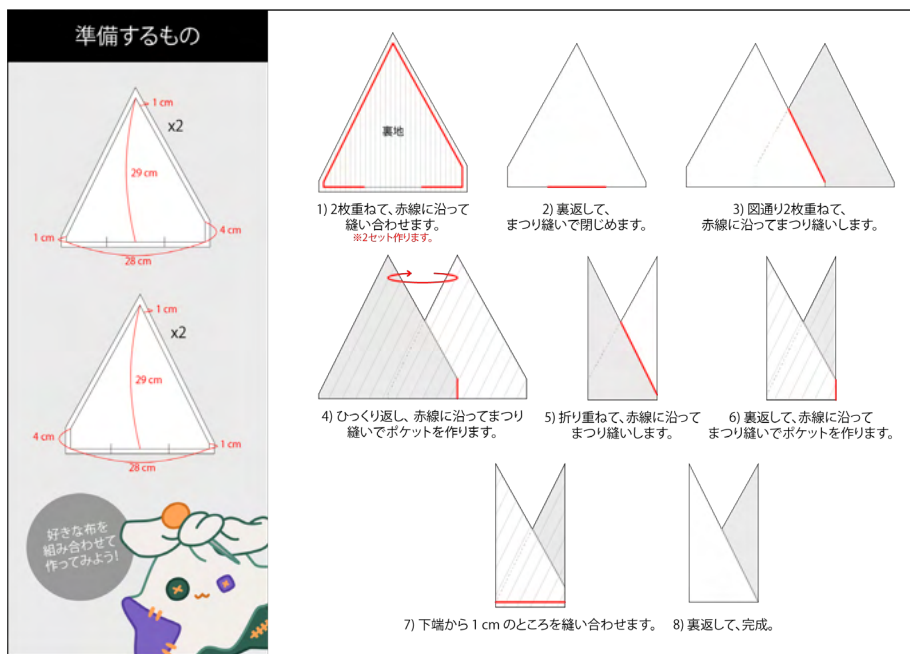

縫い方 (mini)





# 素材マップ 8時間

日暮里繊維街を実際に見回り、お店ごとの特徴で

生地専門店

パーツ専門店

革専門店

の3種類に整理し、分かるやすく紹介した地図を作成しました。

**ポッポリンポーチ mini**

サイズ 約 14x14 cm

キット内容

- 型紙
- 縫い方
- 素材マップ

やほー! 僕は「ぼっぼりん」繊維街のことなら何でも分かるよ〜  
今回ミニポーチを作りたいだね。好きな素材を一緒に集めよう!  
日暮里繊維街ではものづくり専門店が40店舗以上並んでいるよ。生地・道具・パーツ・革など、お店ごとに特徴があるって知ってた?  
欲しい物を見つけられるよう僕が案内してあげる! さあ、日暮里繊維街と一緒に回ろう!

**素材リスト**

- 生地・革シート 4枚  
サイズ 35x35 cm
- 縫い糸
- お好みパーツ  
ボタン・ファスナー・レースなど

日暮里駅

**生地ならここ!**  
多量の生地が集まり、コットンやウールなどデニムまで何でもあり!

**パーツ全品揃い!**  
糸・ボタン・ファスナー・レース・金具・道具など100種類を超えている!

**革なら任せて!**  
レザーシートからハギレまで、革糸もタグも、色も多類!

1 EDWIN SHOP 日暮里店 080-123-4567 デニム生地	15 (有)服地のアイ 080-123-4567 フル生地・インポート生地	29 (株)TOMATO(アーチ館) 080-123-4567 差別生地・デニム
2 MOHO 080-123-4567 大人っぽい生地	16 やまよ1号店 080-123-4567 糸の天童ボタン・道具	30 (株)TOMATO(本館) 080-123-4567 生地・革用でもある
3 パキラ 080-123-4567 大人っぽい・柄柄生地が多い	17 生地HAPPY 080-123-4567 川口ワックス	31 フジカゲ本店 080-123-4567 キラキラ布・ドレス素材
4 MONT Decor 080-123-4567 インポート・ブロード生地	18 (株)TOMATO(ベル館) 080-123-4567 レースが多く集まり	32 (株)TOMATO(インテリア館) 080-123-4567 カーテンなどのインテリア用生地
5 E & SON Decor 080-123-4567 インポート・ブロード生地	19 (株)エレガンス 080-123-4567 インポート生地・大人っぽい	33 ZAK ZAK 080-123-4567 ボタンの生地・道具・生地
6 パキラ ニット館 080-123-4567 パキラ ニット館	20 NAGATO(ニット館) 080-123-4567 ニット生地	34 mix(DF) 080-123-4567 革多類
7 (有)栗原商店 080-123-4567 多類生地	21 NAGATO(2号館) 080-123-4567 新女生地	35 mix* 080-123-4567 革多類・パーツ
8 E & SON TRIM 080-123-4567 インポート・ブロード	22 NAGATO(本館) 080-123-4567 多類生地・革	36 革のAnd Leather アネックス店 080-123-4567 レザーシート・革糸・タグ
9 ITO FASHION SERVICE 080-123-4567 高級インポート生地	23 NAGATO(ウール館) 080-123-4567 ウール生地	37 エル・ミューゼOMARU 080-123-4567 ドレス
10 革のAnd Leather 日暮里中央店 080-123-4567 革製品用の金具とパーツ	24 服店海軍(株) 080-123-4567 ボタン・天童	38 革のAnd Leather 日暮里店 080-123-4567 レザーシート・多色・道具
11 やまよ1号店 080-123-4567 ボタン・ファスナー・道具など	25 (株)ツキヤス 080-123-4567 多類生地	39 JJ DRESS FABRIC 080-123-4567 ドレス素材
12 ETSUKO TRIMMING 080-123-4567 多類ブロード	26 ブナカ 080-123-4567 ドレス素材	40 (有)ドウモ商店 080-123-4567 大人っぽい生地
13 フリカケ 080-123-4567 レース・ボタン・道具など	27 (有)ミハマクロス 080-123-4567 肌着生地	41 (有)三浦雄 080-123-4567 糸・パーツ
14 (株)奥山 080-123-4567 キラキラ布・ドレス素材	28 (株)TOMATO(レベリオン館) 080-123-4567 ボタン・ファスナー・糸	



# たんぽぽ お団子 シリーズ



## 課題テーマ コンセプト

重ね

「一個でも重ねても使える」  
重ねられるキャップセルトイのキーホルダー

## たんぽぽとは？

妹がデザインしたタイBLシリーズの「花プロジェクト」のサブキャラクターです。もふもふで可愛い姿と真逆、性格悪い濃い灰色のうさぎ



作成年：2023年9月  
Dマーケット特別課題



## 参考商品

- ・ 連結できる
- ・ 集めるほど楽しさが広がる



## 三面図 (mm) 1時間

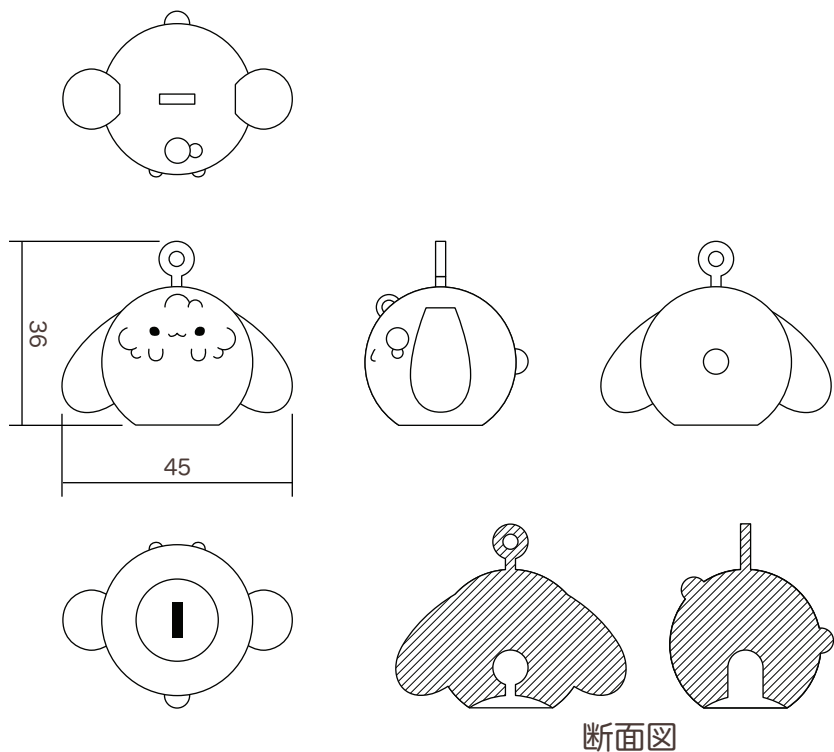

## 3Dモデル 4時間

下からさして回すと重ねられます。  
スタッキングできるよう、中の構造を工夫しました。

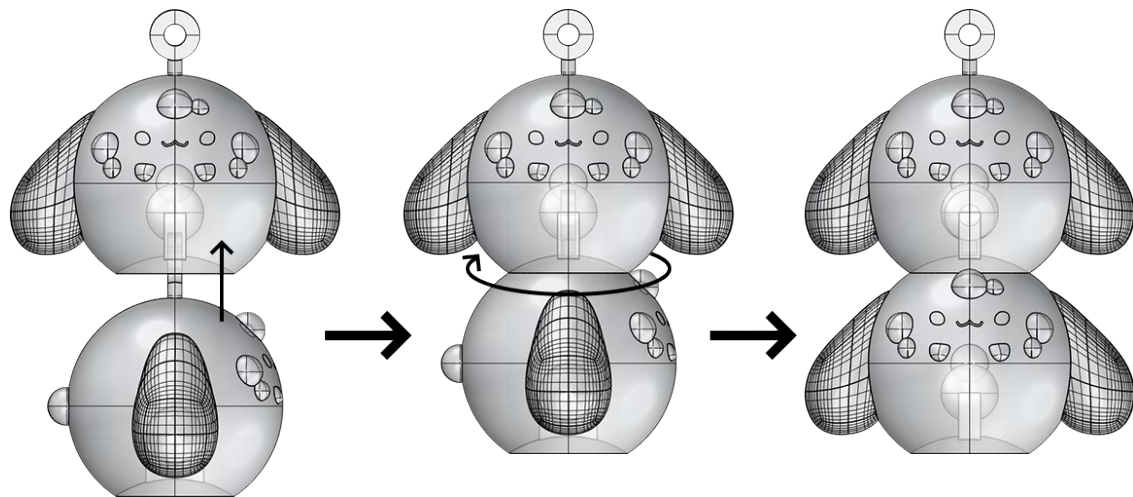

## カラーバリエーション 1時間



# 作業工程

40時間



①3Dプリンターで出力



②削って接着



③モデリングペストを塗り



④削って組み立て具合を確認



⑤サフェーサーを吹く



⑥アクリル絵の具で塗装



⑦半ツヤコーティングで仕上げ



完成



# ディスプレイブース

6時間



# 取扱説明書

30分

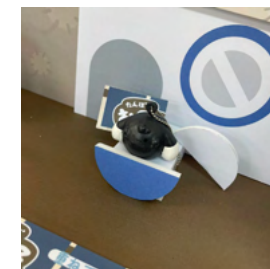



# みてるよ！ みてる～んズの スタンドミラー

チェッカー付きのスタンドミラー  
小物のシールセット付き



みてる～んズ

## 企画の背景

どれだけ忙しくても大体の女性は必ずメイクしてから出かけます。メイクするために鏡を見ると何か忘れていないかと気付くためのグッズです。

## コンセプト

鏡を見るとみてる～んズの視線を気付き、吹き出しに貼っている忘れてはいけない小物のシールをチェックするようになります。

## ターゲット

10代後半～20代前半の女性  
出かける前に必ずメイクするや顔をチェックする

## ポイント

目の部分を右にスライドすると、チェッカーに使えます。黒目の位置も変わり、じーっと見ているように見えます。

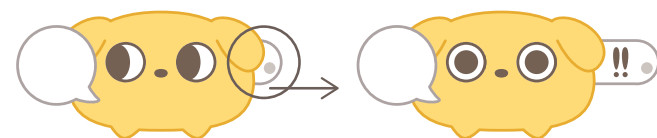

作成年：2023年12月～2024年1月  
雑貨デザイン実習授業の課題

## デザイン案 3時間

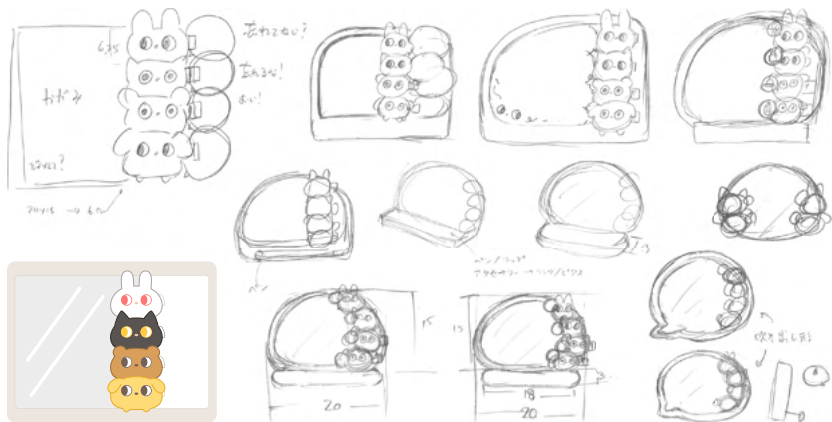

## デザイン決定案 (mm) 3時間

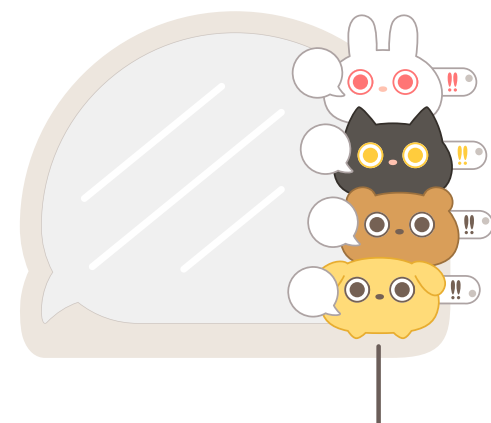
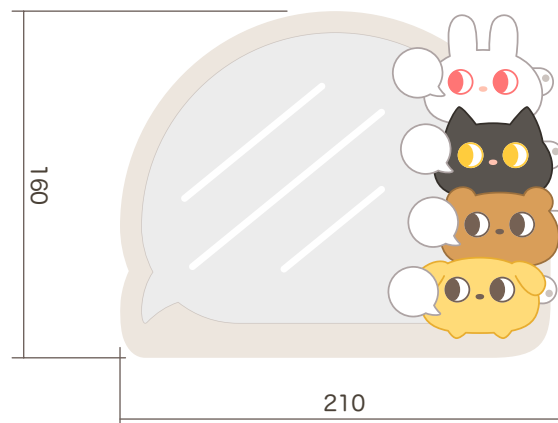

## 小物シールセット 30分

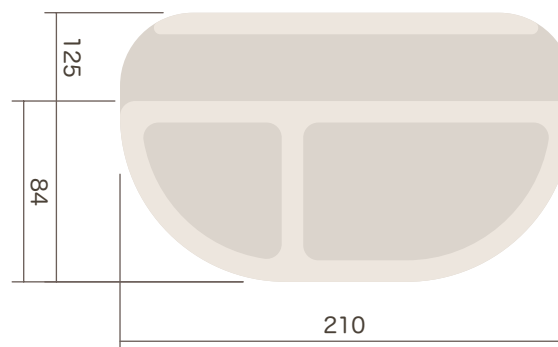

## パーツ分け

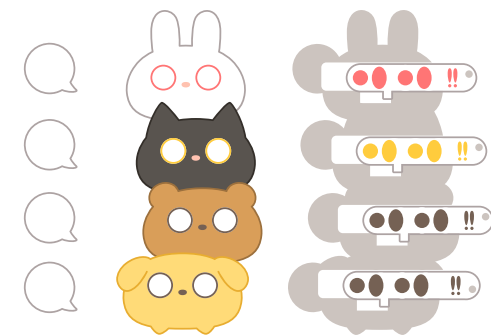

## モックアップ 6時間

### 素材

- ・ マットボード (厚手紙) 3~4枚重ね
- ・ アクリルミラー
- ・ 白アクリル版
- ・ 光沢紙





# まるまる◎ ハンドル付きの シナモン水筒



## コンセプト

持ち運びやすく可愛い水筒

## ターゲット

10代の女性

## 何でシナモン？

- ・シナモンの特徴の耳が商品に合う
- ・同じく耳が特徴の仲間がいて、シリーズ展開しやすい

作成年：2024年1～2月  
造形応用授業の課題



デザイン案 6時間



デザイン決定案 30分

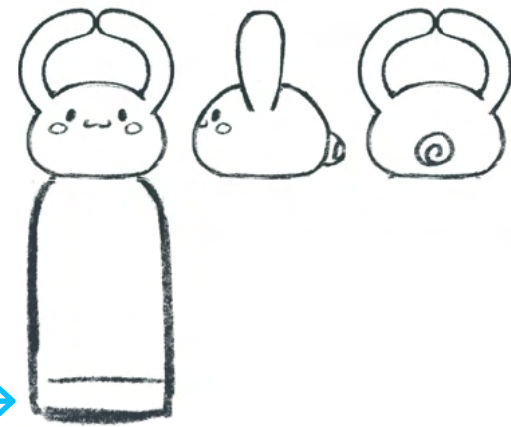

三面図 (mm) 1時間

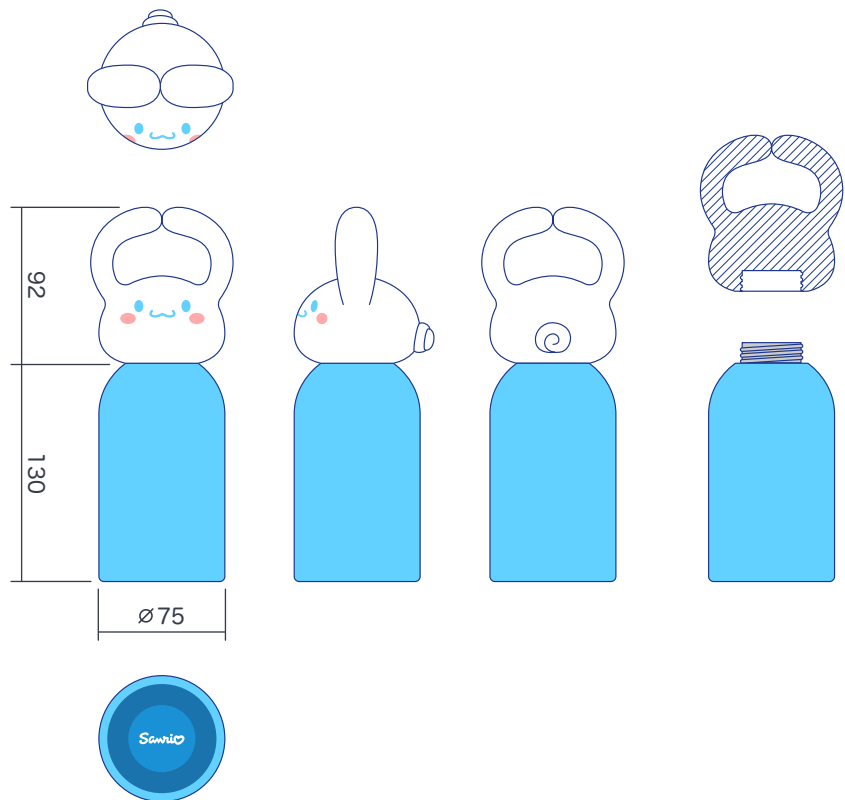

モックアップ 8時間

素材：発泡スチロール





グラフィック  
デザイン



# ILLUST FUSION EXPO 2023 (タイ)

## イベント用アートワーク



作成年：2023年4~9月

イベントテーマカラー



### TIMELINE

#### 事前発表

##### イベントテーマ

ペット・カフェ

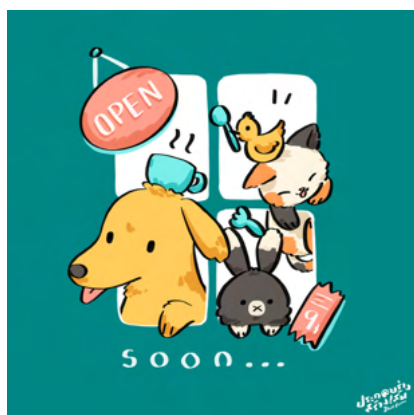

SNS用アナウンスビジュアル  
サイズ 800x800 px

#### イベント発表

##### アートマーケット

イベントメインイラストを利用しアートワークを作成



イベントメインイラスト  
※デザイナーからの素材



メインポスター サイズ A3



SNSアカウントのヘッダー サイズ 3000x1140 px



SNS用投稿テンプレート サイズ 800x800 px

# オンラインPR

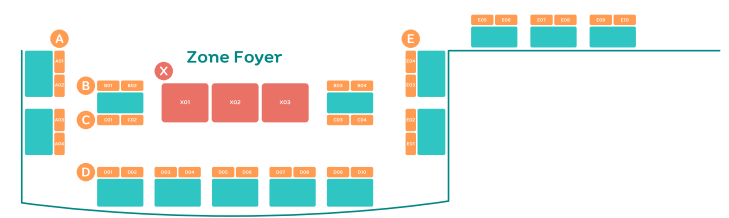
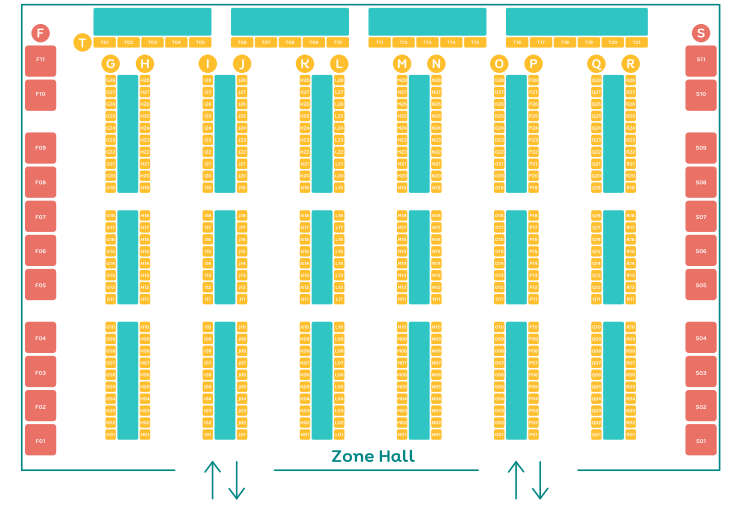

アーティストPRテンプレート サイズ 1000x1000 px

- 2日出店
- 土曜日のみ出店
- 日曜日のみ出店

の3グループを分かりやすいように色で分けました

チケット サイズ 5.4x8.57 cm

マップ



FacebookPageのアルバム表紙 サイズ 1200x800 px



アーティスト商品PR用テンプレート サイズ 1200x800 px



# 印刷物準備

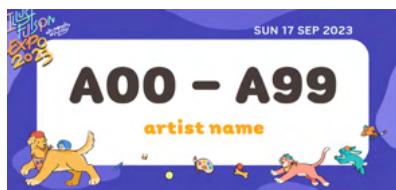
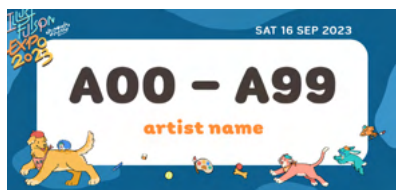

出店者ナンバープレート サイズ 14.8x7 cm

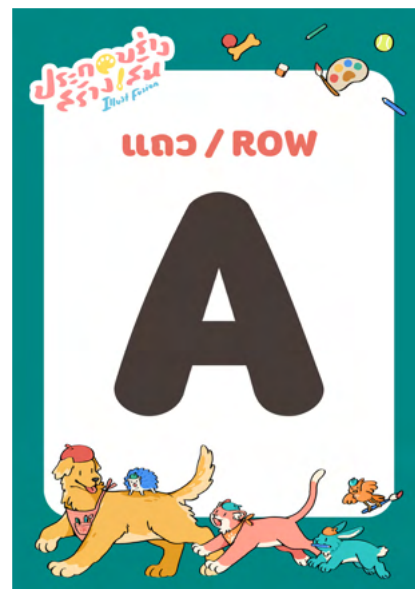

出店者エリアプレート サイズ A4



クーポン券 サイズ 14.8x7 cm



パス サイズ A7

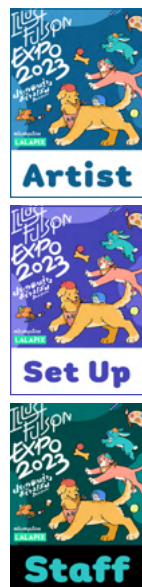

ステッカー サイズ A6



パネル サイズ 100x80 cm





印刷物準備



入場ゲートパネル サイズ 4 m

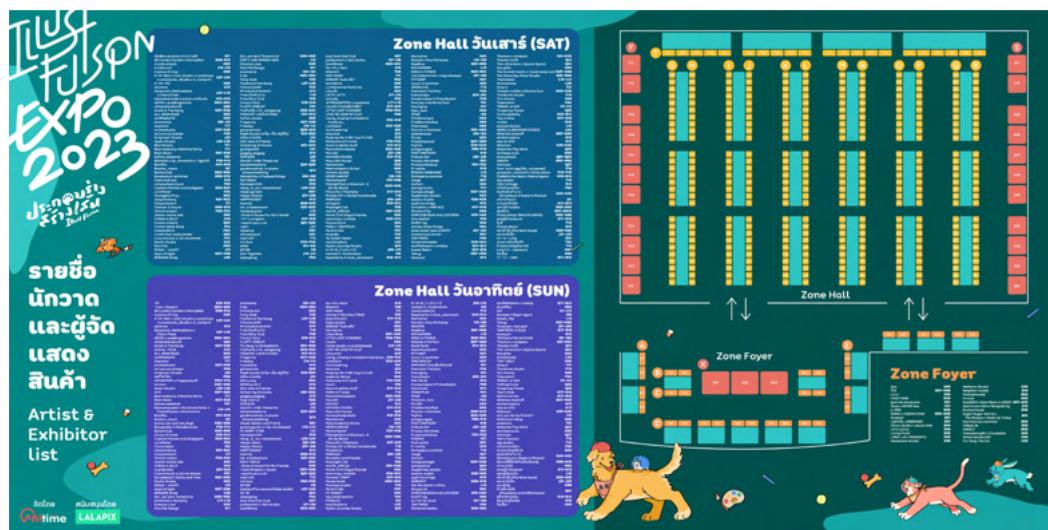

出店者マップ サイズ 4x2 m



案内パネル サイズ 100x180 cm / 60x150 cm

# ILLUST FUSION 9 (タイ)

## イベント用アートワーク



作成年：2023年9月～2024年2月

### イベントテーマカラー



## TIMELINE

### 事前発表

#### イベントテーマ

背景・空



SNS用アナウンスビジュアル  
サイズ 800x800 px

### イベント発表

#### アートマーケット

イベントメインイラストを利用しアートワークを作成



イベントメインイラスト  
※デザイナーからの素材



メインポスター サイズ A3



SNSアカウントのヘッダー サイズ 3000x1140 px



SNS用投稿テンプレート サイズ 800x800 px



イベントメインロゴ



イベントテーマロゴ



# オンラインPR



アーティストPRテンプレート サイズ 800x800 px

- 2日出店
- 土曜日のみ出店
- 日曜日のみ出店

の3グループを分かりやすいように色で分けました

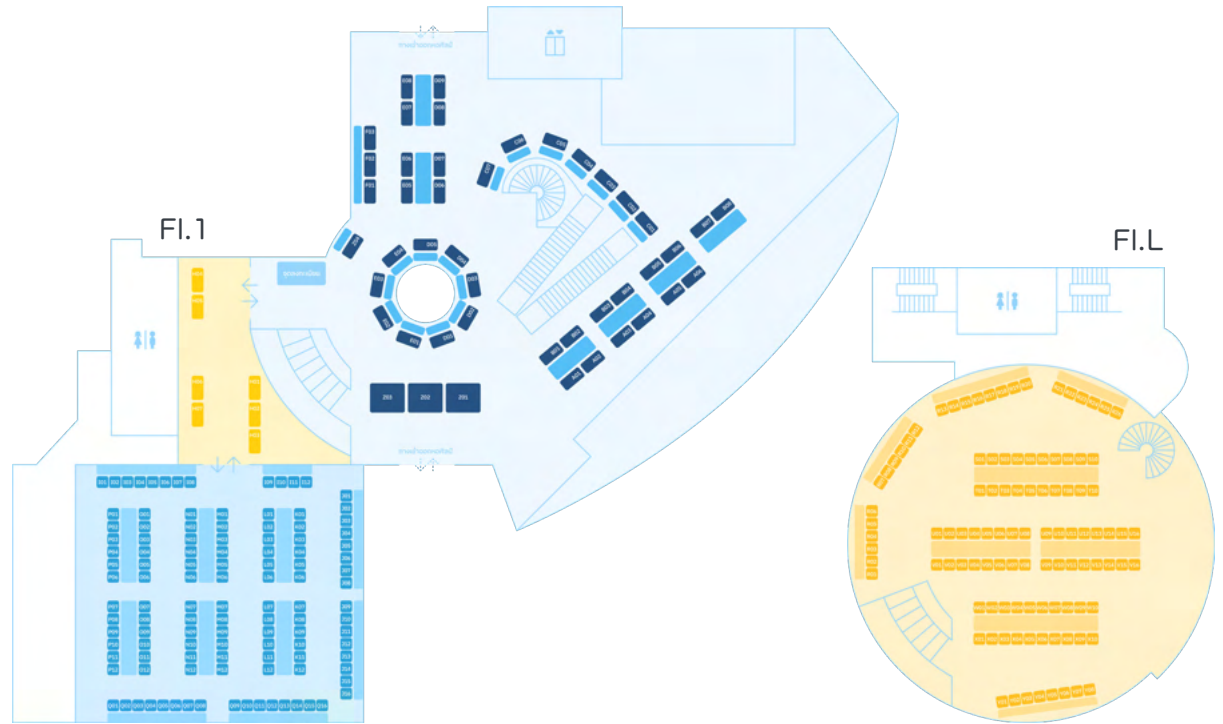

マップ



FacebookPageのアルバム表紙 サイズ 1200x800 px

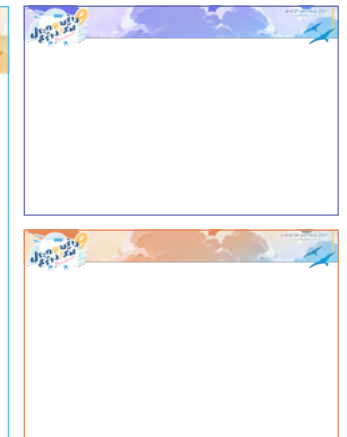

アーティスト商品PR用テンプレート サイズ 1200x800 px

## 印刷物準備

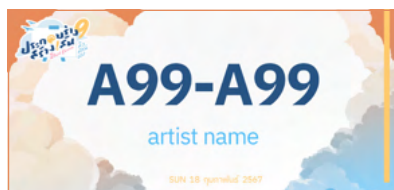
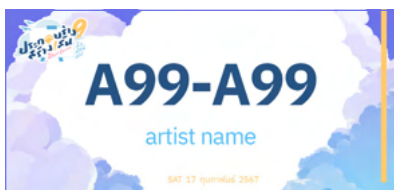
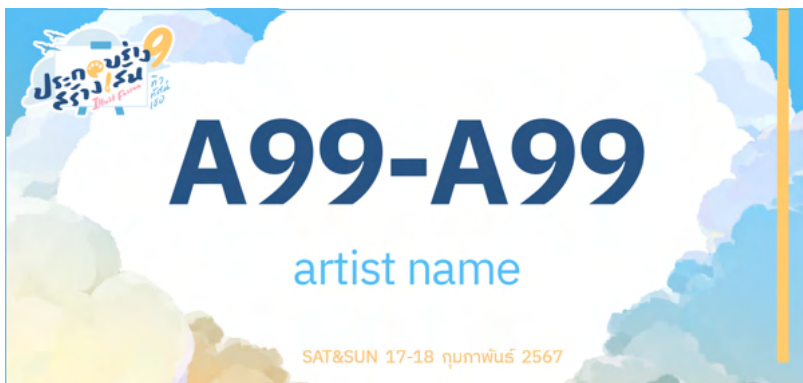

出店者ナンバープレート サイズ 14.8x7 cm

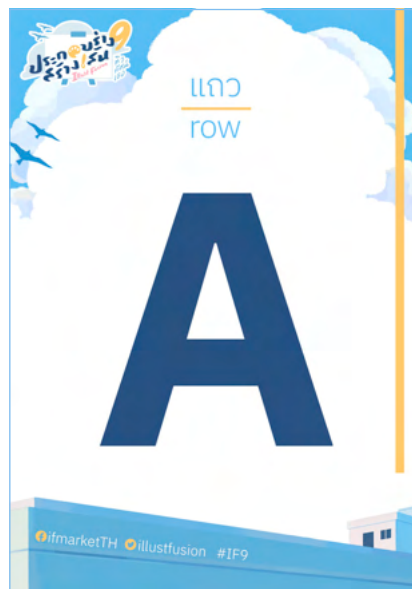

出店者エリアプレート サイズ A4

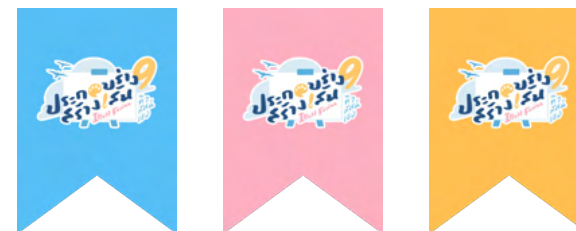

飾り物



出店者ナンバープレート サイズ 205x40 cm



パネル サイズ 5x1 m

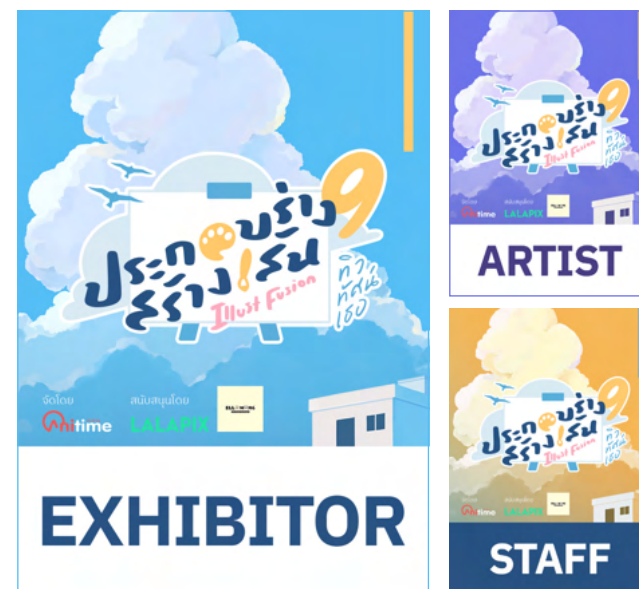

パス サイズ 1200x800 px



印刷物準備



入场ゲートパネル サイズ 4 m



出店者マップ サイズ 2x2 m



案内パネル サイズ 60x150 cm





# MTB EXPERIENCE 2022 (タイ)

## サイクリングイベントガイドブック



作成年：2022年



### コンセプト

「しっかり」と「楽しい」を表現し、男性をターゲットに格好良さを追求しました。「いい写真スポットが沢山ある」というマネージャーの言葉をきっかけに、チェキフィルムをモチーフにしてデザインしました。



### カラー

株式会社シマノの100周年を祝うため、シマノコーポレートブランドロゴから色をピックアップしました。

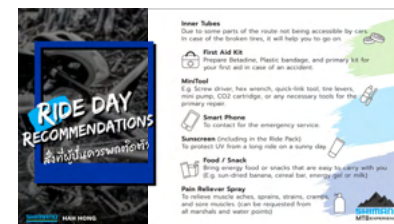
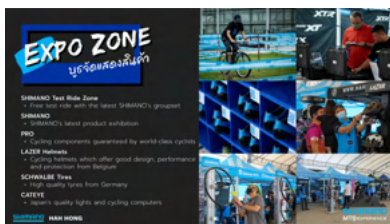







イラスト

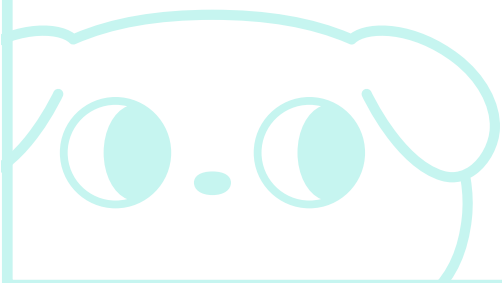



参考画像

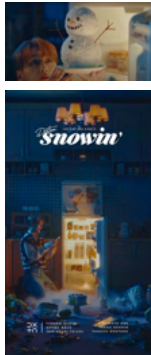

ファンアート  
DXTEEN・寺尾香信 (2024年)



参考画像



ファンアート  
JO1 (2024年)



参考画像

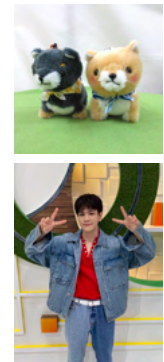

ファンアート  
JO1・豆原一成 (2022年)



参考画像



ファンアート  
俳優・Bright&Nonkul (2023年)



参考画像



ファンアート  
JO1・佐藤景瑚と河野純喜 (2022年)



参考画像



ファンアート  
JO1・河野純喜 (2022年)





ILLUST FUSION 7  
イベントチケット (タイ・2022年)



ILLUST FUSION 6  
イベントチケット (タイ・2022年)



ILLUST FUSION 5  
イベントチケット (タイ・2020年)

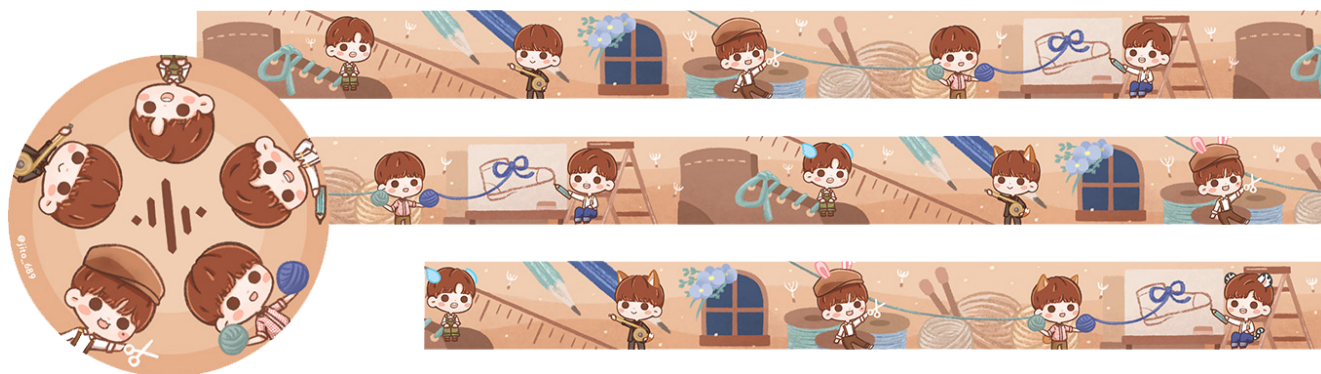

ファングッズ・マスキングテープ  
NU'EST (2019年)



ファングッズ  
NU'EST・JR (2020年)



デッサン  
クロッキー

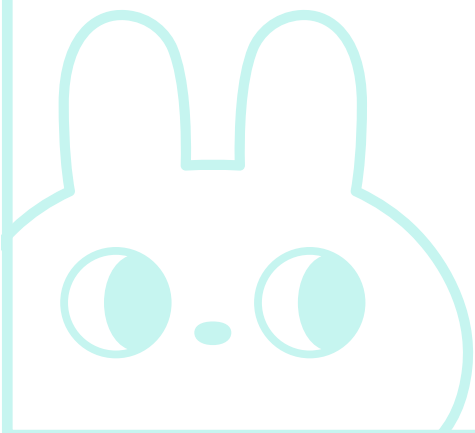



20分

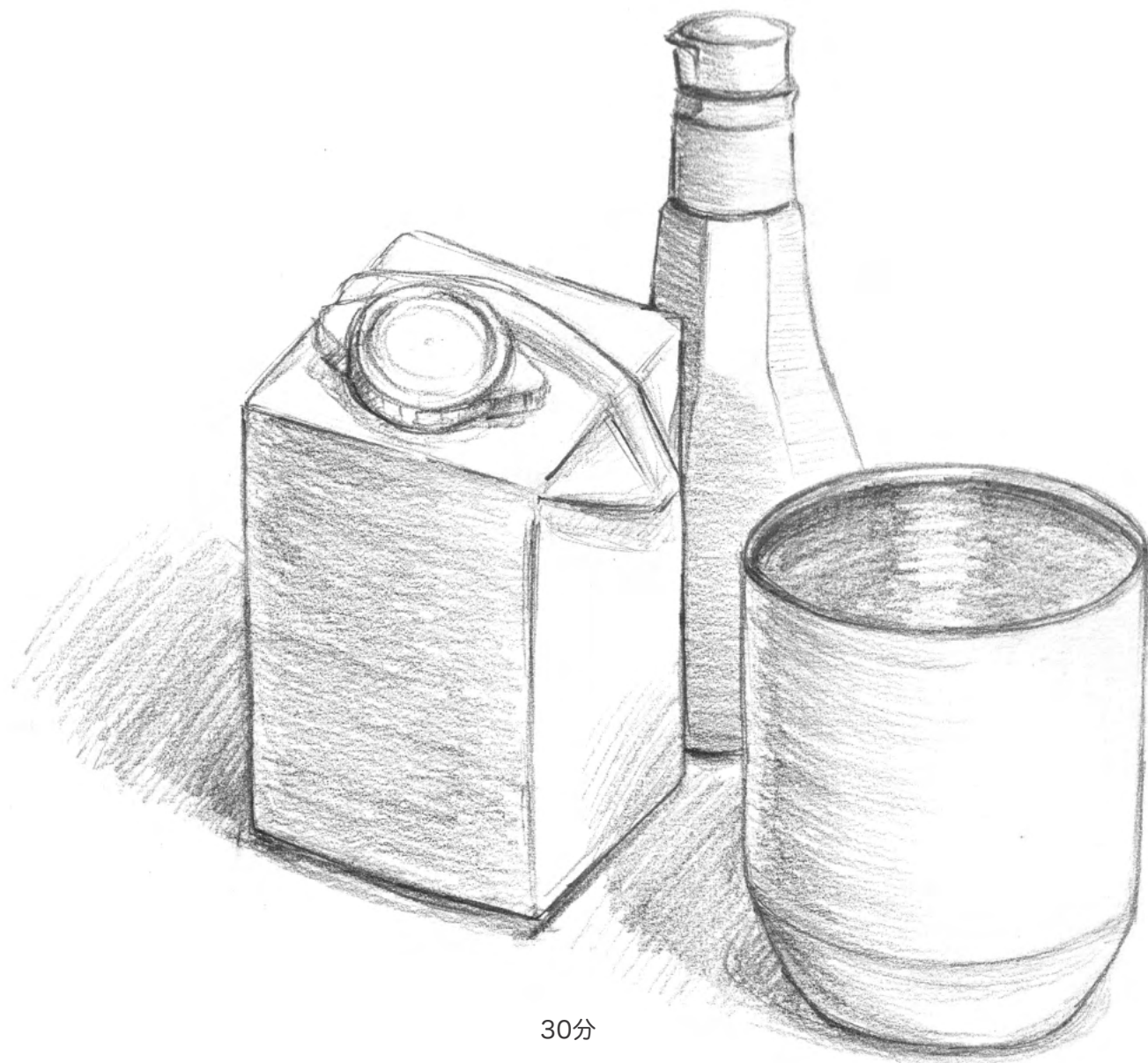

30分

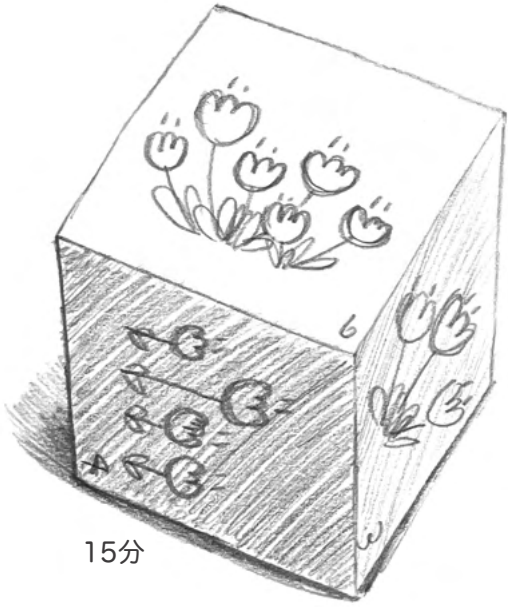

15分

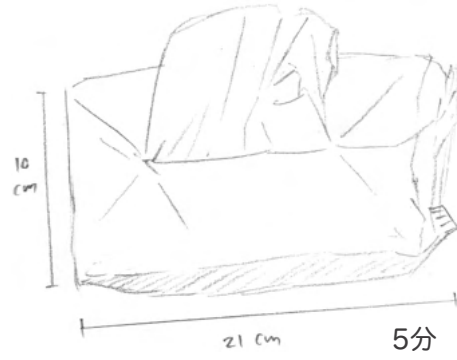

5分

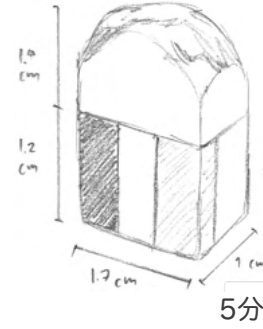

5分

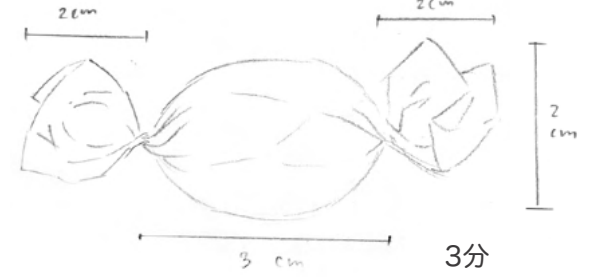

3分

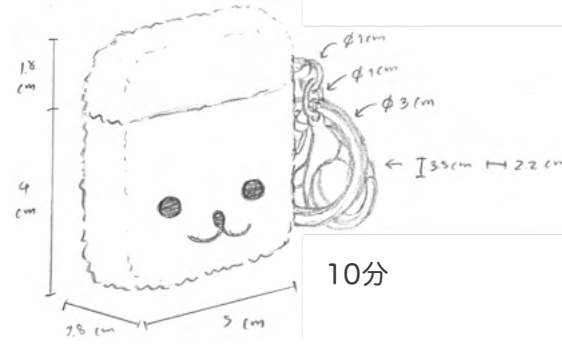

10分

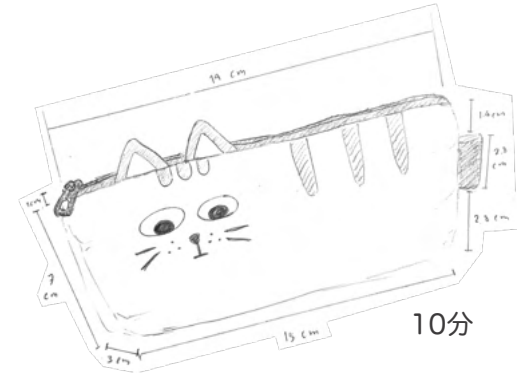

10分

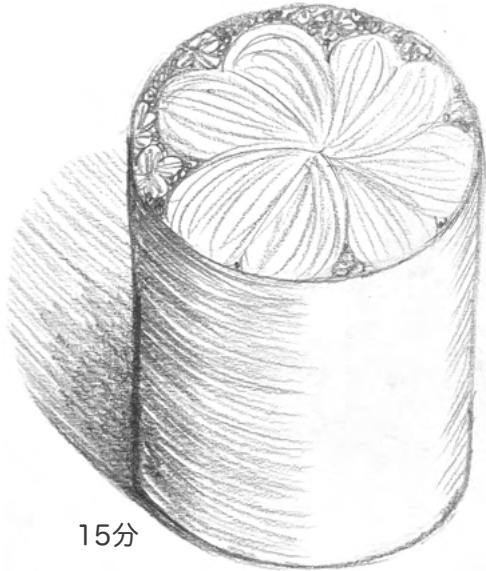

15分

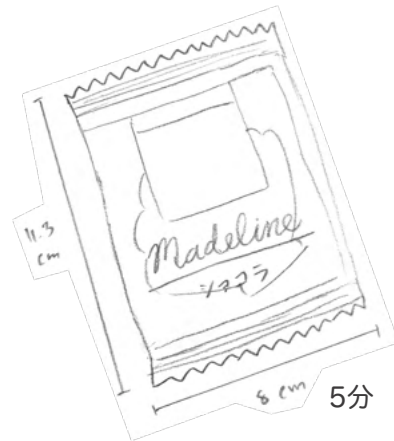

5分

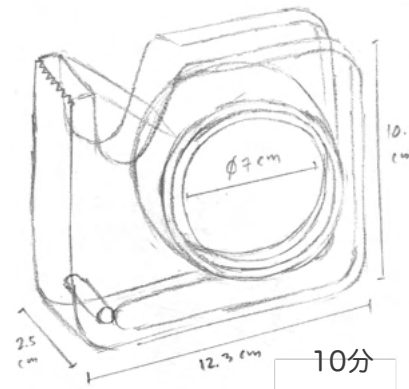

10分

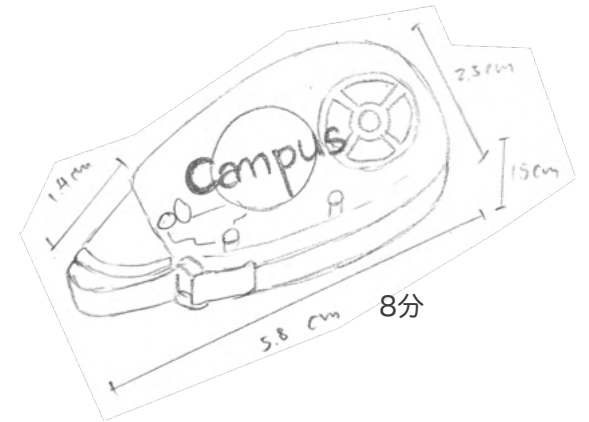

8分