

2016–2020

Product  
Design

**Portfolio**

Gu Yuchun





## コク ウジュン

どうも、コクウジュンです。私は明るい性格で、強いコミュニケーション能力を持っています。日常生活のディテール部分の発掘が好みで、文化創造デザインに関心を持っています。何度も文創のコンテストに参加し、受賞したの経験もあります。どうぞよろしくお願いします。

### 学歴

2013-2016 青島第六中学（高校） / 2016-2020 山東芸術学院（大学）



# content



01  
EMERGENCY BEE

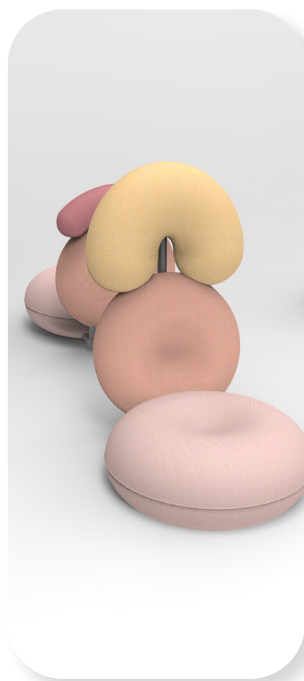

02  
AWA CAPSULE

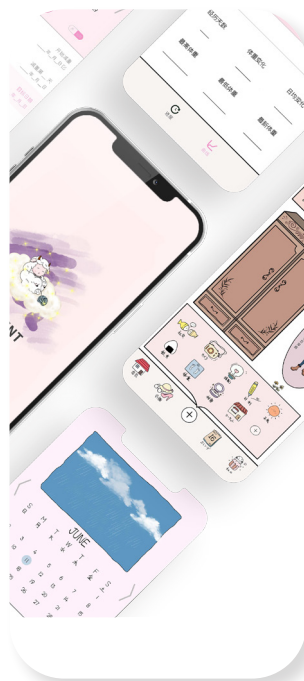

03  
FUKMENT



04  
SOLAR CROW

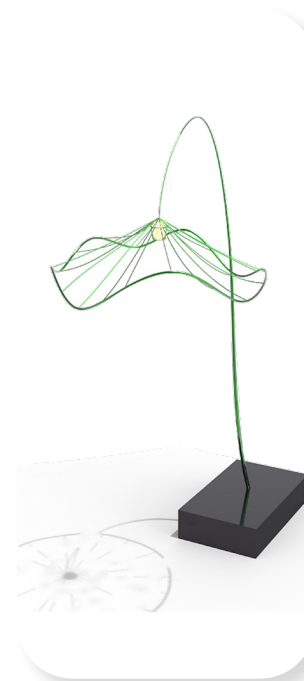

05  
OTHER WORKS

First Aid Handling  
Uav Design For  
Traffic Accident

# Emergency Bee

ラッシュアワーの時、都市部の道路や郊外の高速度路で発生した交通事故  
に対し事故現場の処理を補助する機能を持ち、救助が必要な負傷者の緊急  
搬送にも対応できる、救急搬送用ドローンシステムのデザインである。

2020 · GRADUATION DESIGN · 卒業制作



# 研究の背景

## ● 都市部では渋滞が深刻な問題になっている

中国・2019・「交通警戒白書」の調査データによると、大都市の渋滞はピーク時で少なくとも1.5時間に達する。中でもハルビンと重慶は深刻だ。その主な理由は、車両数の多さ、交通量の多さ、道路の混雑、異常気象と考えられる。

中国主要都市におけるピーク時移動の遅延指数 2019年

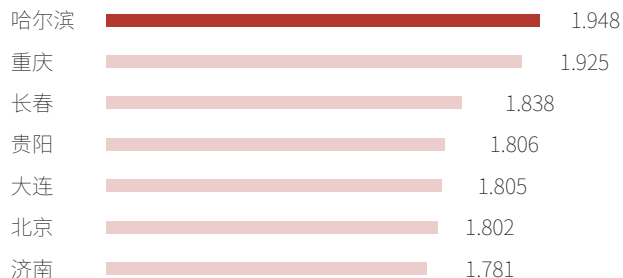

## ● 交通渋滞が救助に与える影響

中国公安局の調査によると、交通事故の件数や発生率は、主に午前6時から10時までの朝のラッシュアワーに最も高いである。朝のラッシュアワーは最も交通が混雑するため、救出時間が大幅に増加する。事故後の渋滞指数は平均9.9%上昇し、平均速度は15%低下する。

交通事故発生時間帯の統計

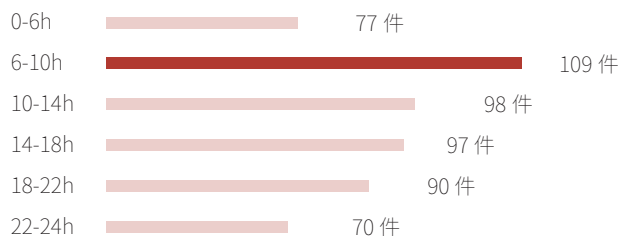

## ● 航空救助の可能性



中国のドクターヘリの数は少なく、また、従来のドクターヘリは操縦性が悪く、反応が遅く、感度が悪く、使用・維持コストが高く、使用環境にも一定の条件がある。ドローンは、小型、高効率、柔軟性、広いカバー範囲、低い環境依存性などの利点がある。予期せぬ輸送安全事故の際、ドローンを使ってタイムリーに回避や救助を行うことができる。ある程度、人手に代わって自動点検、災害救援、救助を完了し、市民の救助時間を最大限に確保し、リスクを低減することができる。



低コスト

高い運動  
自由度

低環境要件



## ● ドローン活用のメリット



### ハードウェアの技術的なメリット

①：ドローンは騒音が少なく、速度が速く、安定性に優れた技術的優位性がある



### 将来の高い開発性

②：中国では5GやIoT技術のインフラへの応用を奨励しており、将来的には全国をカバーするシステムの実現は可能



### 応急処置の高効率化

③：病院前の応急処置システムを構築し、データの事前入力により応急手当の効率を高め、医療資源を節約することができる

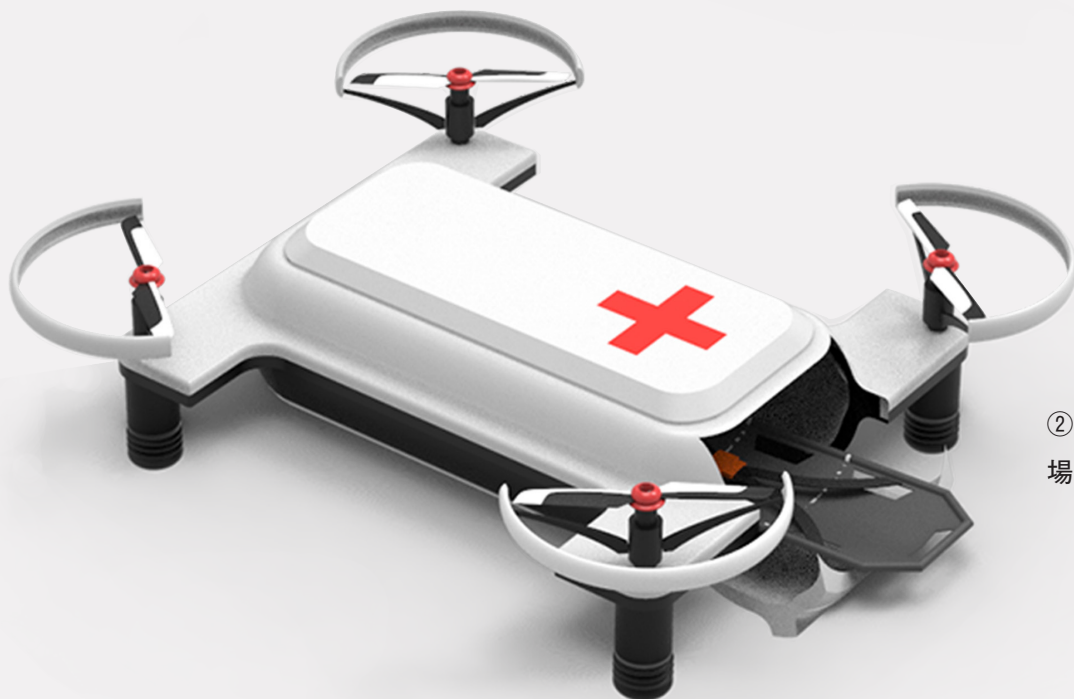

## ● ドローン活用の欠点

### 時間内に到達できない

①救急物資を運ぶドローンはすでに実験や実用化に進んでいるが、緊急搬送が必要な負傷者を速やかに病院に搬送すべき問題はまだ解決されていない；



### 駐車場問題

②事故現場の交通整理や応急処置は行われていないため、ドローンは迅速に現場に到着できるが、着陸場所の問題や通行の妨害になる問題が存在している；



### 専門家の指導なし

③事故現場には専門家がない場合、一般市民は迅速に救急物資を使用して、応急処置を行うことができない。





## ● ドローンの予備デザインコンセプト

### ①：救急ドローンのモジュール化デザイン

→ 道路整理を誘導する小型ドローンユニット + 搬送 & 負傷分析の中型ドローンユニット

### ②：ドローンの救急システム構築

→ 道路管理と救急部門の連携：ドローンの派遣 + 負傷の分析 + 病院前救急データシステムの構築



# スケッチ

## ● 搬送用ドローン

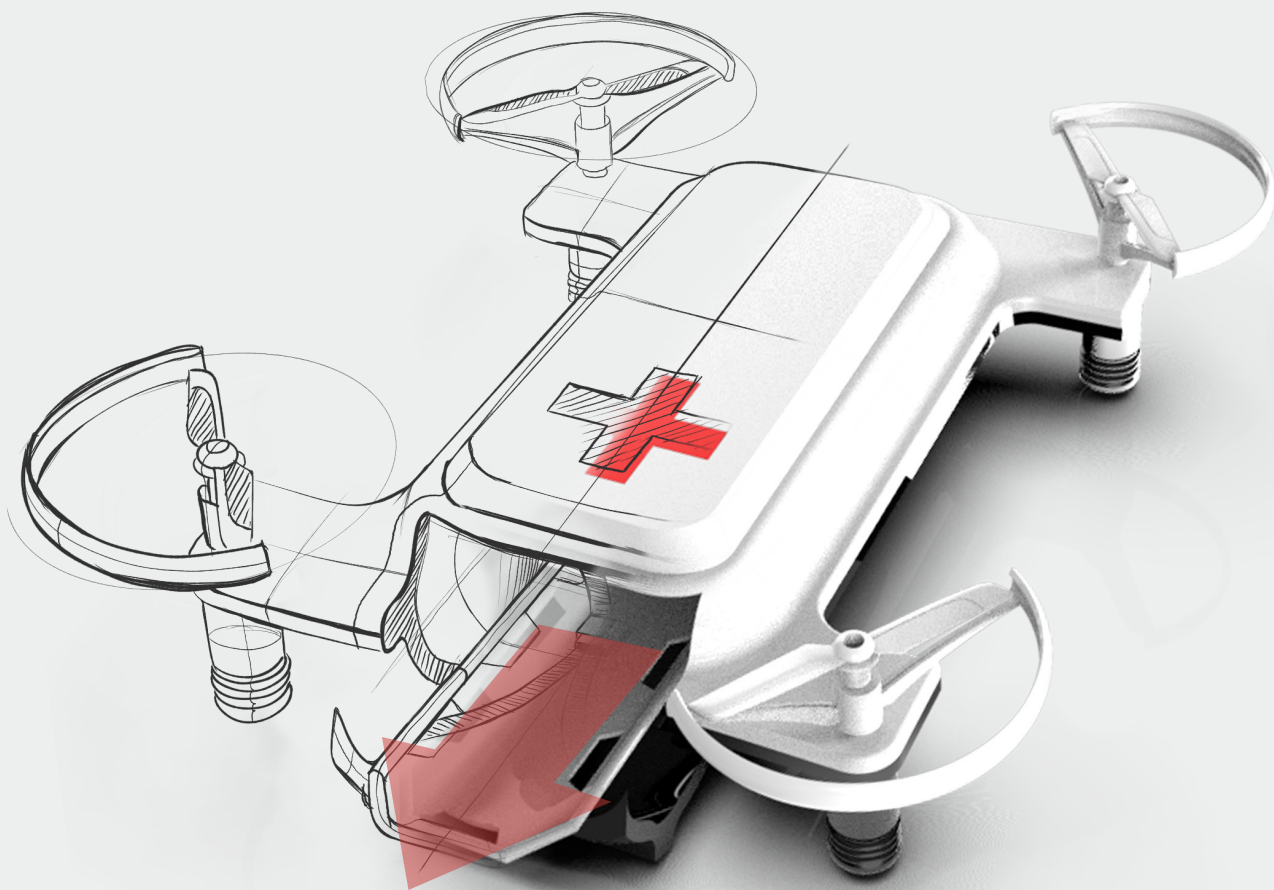

搬送用ドローンは長方形の造形で、内部に担架がある。病院から出発する時救急員一名を事故現場に連れて行く。ジャンルを明確に知らせるため赤十字のロゴが付いている。

## ● 誘導ドローン

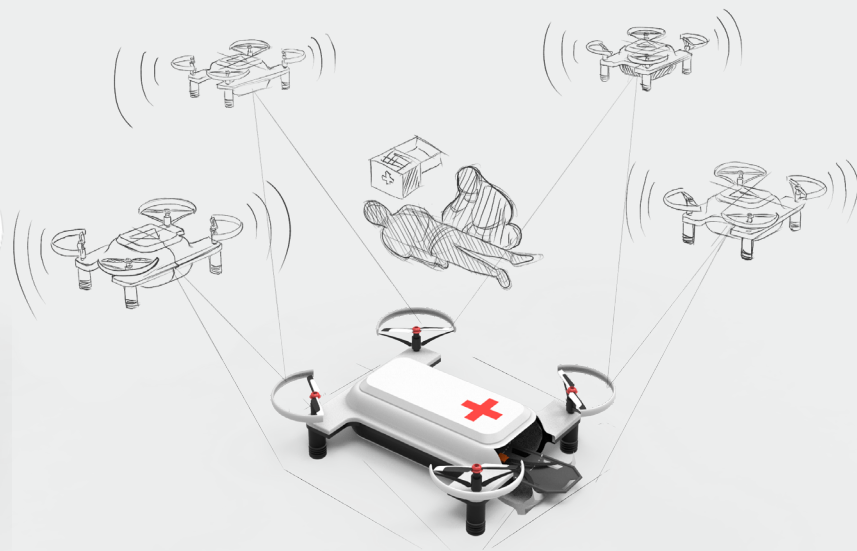

各ユニットのコンビネーションにより現場で救助と誘導を行う。



小型のドローンはを列を並べやすい正方形のデザインをした。事故現場を整理するため注意マークを設置、搬送用と区別する。

## ● 四角構造のプロペラ設計

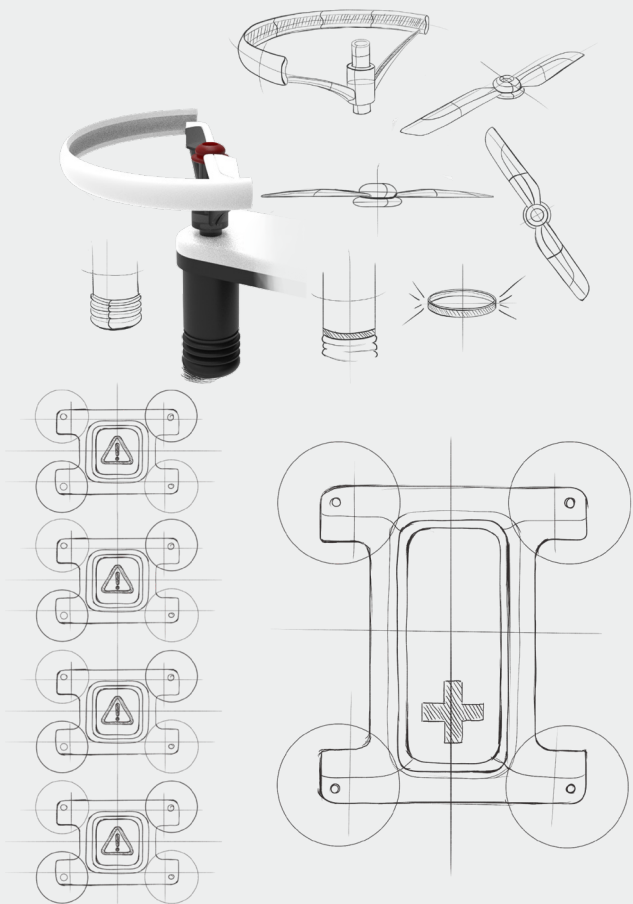

四角構造のプロペラ設計 → 安定した飛行状態+可能な限り騒音を減らす。  
脚の部分では、光る装置が付いて、夜の事故現場での誘導効果も確保できる。

## ● 内部空間設計

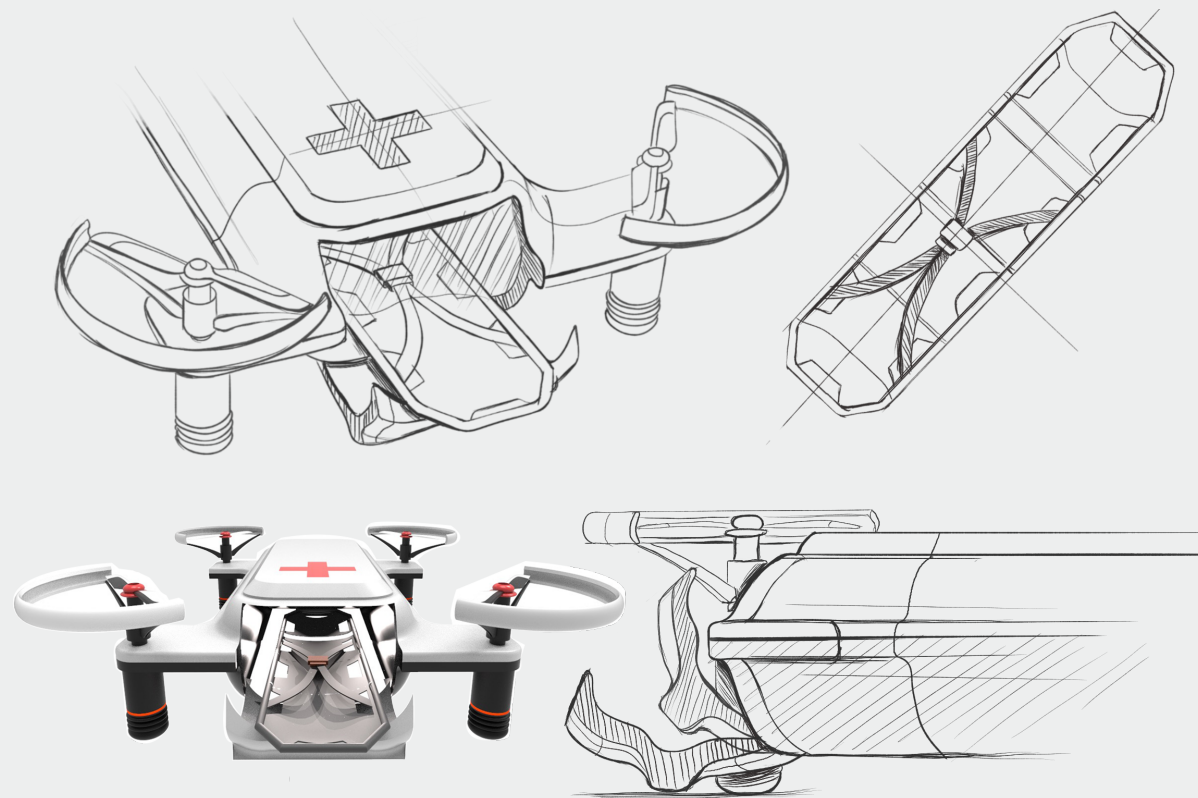

基本的に、一台の搬送用ドローンと四台の誘導ドローンで隊形を組んでいる。  
日差しを避け、静かな内部空間、負傷者をあまり干渉を受けないようにする。  
内部空間は換気シスを完備している；負傷状況の観察もリアルタイムで行う。

# サービスのデザイン

Step1: 救助信号を受け、ドローンユニットと救援隊・救急車が順次に出動する

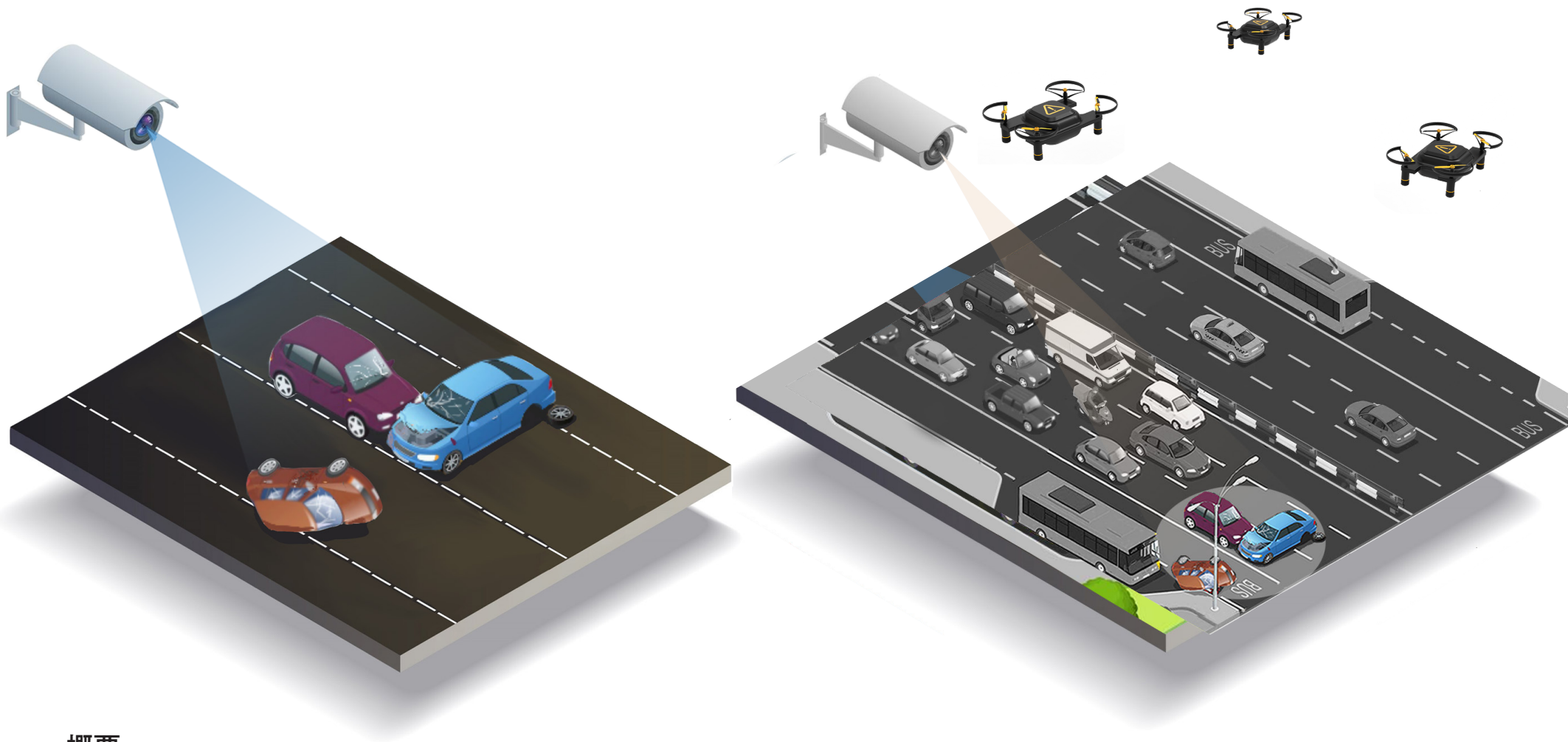

## 概要

事故発生→救急センターへの情報発信

小型誘導支援ユニットドローン出動

事故現場の整理、搬送用ドローンユニットの離着陸にサポートできる。

Step 2: ドローンユニットの現場整理協力、負傷者の応急手当と搬送帰還準備

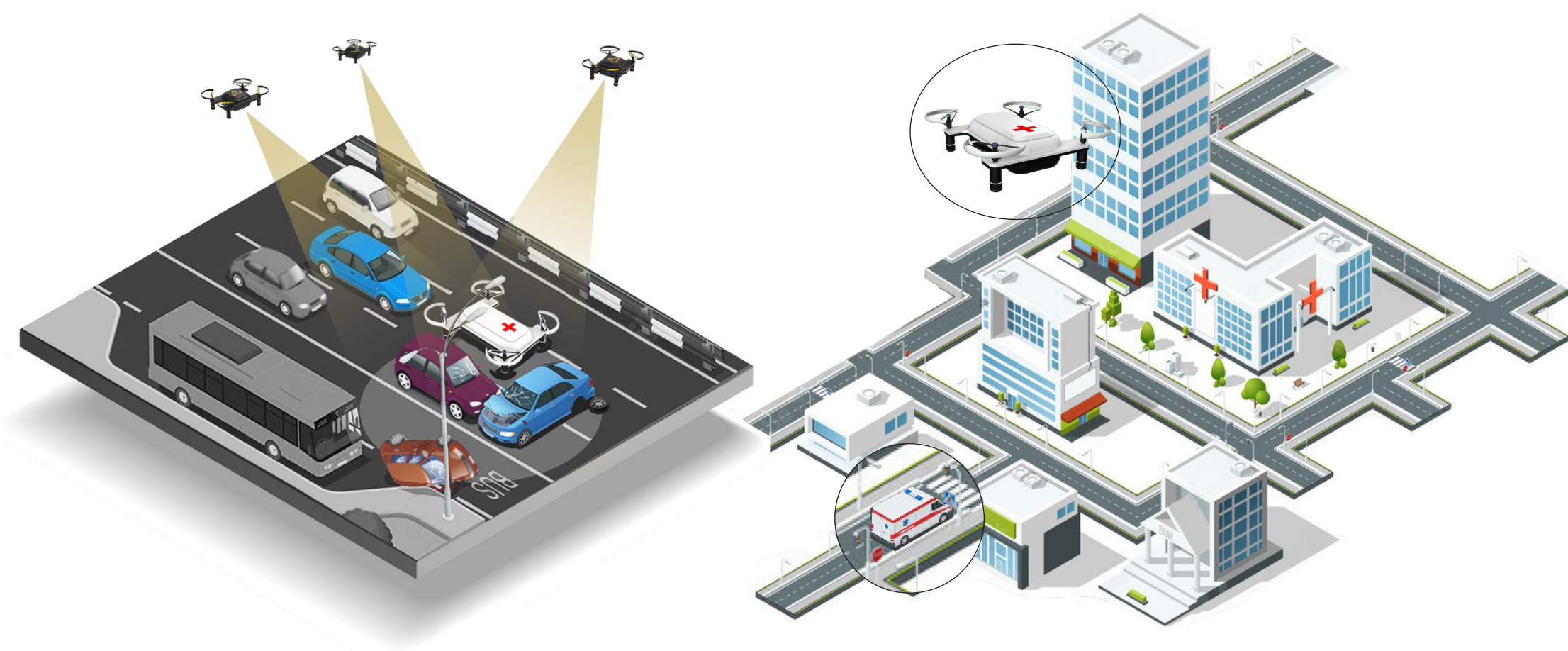

中型搬送ドローンが救急員 1 名を乗せて現場へ移動→普通の救急車 / 救援隊出動



Hospital Seat Design  
For Parent Anxiety Relief

# Awa Capsule

中国では、病院での待ち時間は子供を持つ親にとって非常に苦しいである。結果を待つ間や治療中の時間は、親にちゃんと休息をとるべきだと考える。そこで、この組み合わせできる座席のセットで、短いけどきちんとリラックスできる空間を作り出したいと期待している

2019 · PERSONAL ASSIGNMENT · 個人課題



# 研究の背景

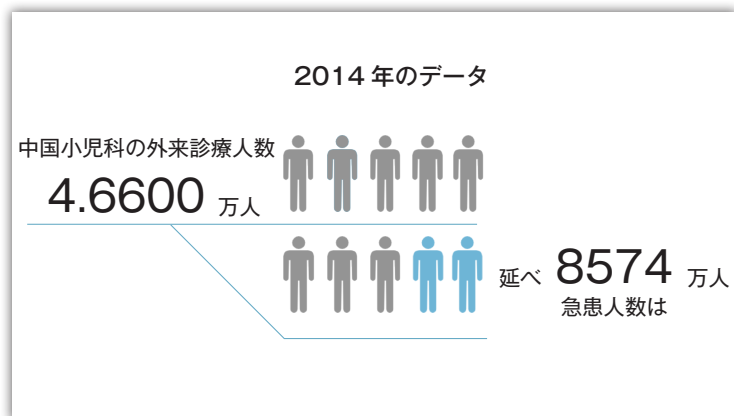

## ● 問題発見

インターネット上の問診は、午前5時過ぎても、焦った親が助けを求めている。一日の働きに疲れ、しかし子どもを連れて通院しなければならない親にとっては、すごく大変なことになった。

こうした状況の中で、多くの病院では待合施設のデザインが不十分だ狭い通路に貼り付けるような並んだ座席は、そのまま通路や診察室に面している。間隔も狭くて、自分の位置でじっとうずくまって、いつまで待つかも分からないの親の姿がよく見られている。

親が一日の働きに疲れ

待合施設のデザインが不十分

## ● 長い待ち時間

受付の待ち時間、呼び出しの待ち時間、検査を待ち、結果を待ち…  
病院では、診察以外で一番時間がかかるのは待つこと。控え室もしくは待合スペースは医療施設の中で最も利用者が多い場所であり、待つ時間と体験が患者の状態に影響されることも間違いない

## ● 行列が日常化

特に夜間の小児科では、深夜までの行列が日常化している。多くの子どもは夜間に症状が出るきらいがあり、まさに深夜の頃は小児科の問診が集中する時間帯である。

夜間の小児科

行列が日常化

夜間発症が多い





## ● 主な症状



吐瀉



小さな傷



鼻炎

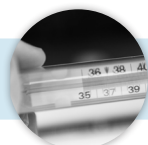

39度以下の発熱

その中に第四級、症状は一般的には軽度の吐瀉、39度以下の発熱、鼻炎、小さな傷などに含まれる。

## ● 長い待ち時間

最優先レベルに達していないので、第四級の患者たちは平均 120 分の待ち時間があるとなってしまった。また、夜間に外来診療部では受付数が制限されているため、すべての患者のニーズを満たすことができず、残りの患者は急患治療部に回らなければならない、したがって、大量の患者の待ち合わせや行列時間がさらに長くなってしまふ



## ● 非緊急時

病院からデータによると、実は外来診療部では、夜間救急治療の基準にふさわしい患者数は全体の 9 ~13% だけ、残りは「緊急状況ではない患者」として分類されている。



9-13%  
緊急状況



青島市児童病院の外来診療部に取材をした

# データの分析

## ● 長い治療時間

同様のことは中国の他の都市にも起きている。とある新聞社が上海市の各大病院で小児科の受診時間を集計したことがある。集計された17の病院のうち、1時間以内に診察を受けられるのは2つの病院だけ。さらに平均4時間以上待ちの病院は8つだった。ピークの瀘定路小児病院では7時間がかかることもあった。



平均待ち時間 4 時間



## ● 夜間受診の理由

深夜に子どもが急に病気になるというケースではなくても、多くの親は仕事の都合上、日中は休暇を取り子どもの付き添いをするのが難しいため、仕事が終わった夜の時間帯に子どもを連れて、病院を訪れるしかないという事実である。



日中の休みが取りにくい



調査対象



羅さん

実際にインタビューを行い、記録をまとめた。

今夜7時、仕事から車で30分ほど子供を連れて病院に来た。咳が出ているが、実はただの風邪気味で、しかし昼の出勤は仕方がないので、夜に退社して子供を連れて来た。

日中が忙しい

風邪気味



王さん

午後5時過ぎに早めに病院に来て受付をして、夜に診察できることを確保した。子供は気管支炎の咳が1週間たっても治らないので、診察に来るたびにかなりの時間が必要になる。

早めに病院に来て

気管支炎の咳

## ● 長い待ち時間が引き起こす問題

こうした状況が続く中で、特に小児科では多発する医師と患者のトラブルが激化していることは、すべて中国病院に直面しなければならない問題である

## ● 医師と患者の対立の要因

小児科は、子供への関心や小児病状の変化が多いなどの要因のため、親と医師との衝突する可能性が高いの上で、衝突現場が非常に混乱となっていることも深刻だ。長時間待っていることと自分が疲れていることがあり、子ども連れの親の不安は非常に強いものである。そこで、このような極端事態が発生する可能性は、待合エリアのデザイン不足により、より一層高まっている。

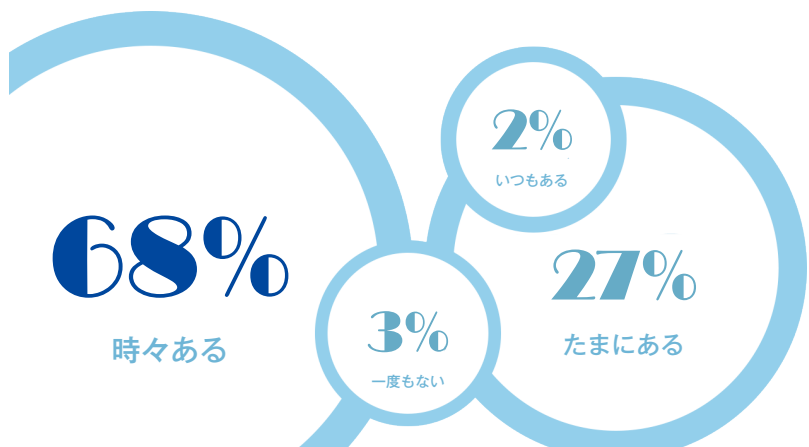

実際に、医師たちは医患トラブルに遭った頻度にも調査を行った

## 医師と患者の対立データ

2019年「中国医師状況白書」



ケンカ（言語）：51% / ケンカ（身体）：32%

# 既存の課題

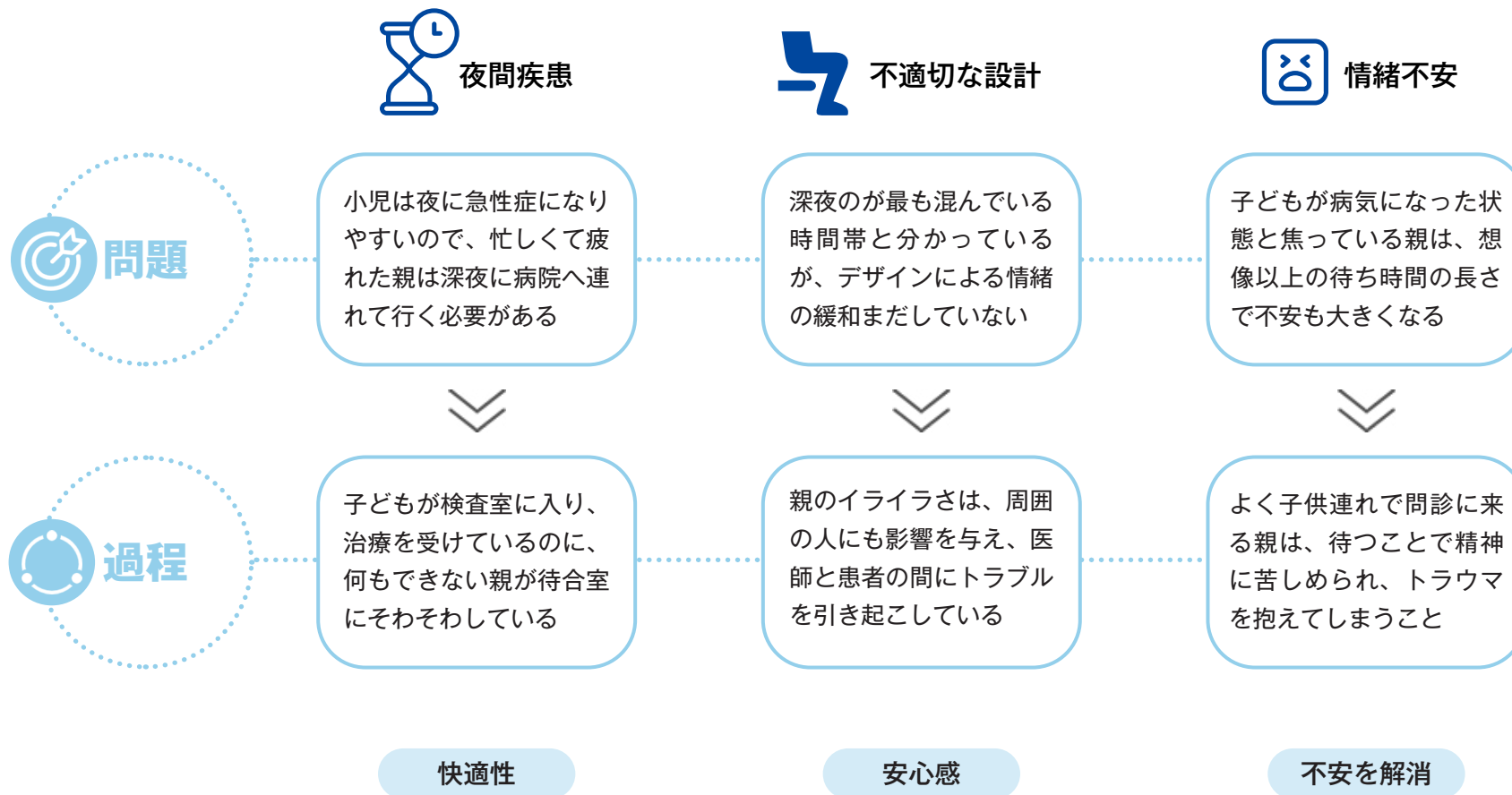

# デザインディレクション

病院では「患者本位」がますます求められており、子どもの感情を考慮した空間デザインや待合スペースのデザインを既に行っている病院も多い。しかし、子どもの付き添いで通院してくれる保護者のニーズは、まだまだあまり考慮されていない

## ● 空間の配分をより重視する座席デザイン

あまりに追い込みにする座席のデザインはプライバシーが欠いてしまうので、まずプライベート空間を確保できるデザインが必要と考える。また、座席の組み合わせにより、保護者同士が待ち合わせする際に情報交換をする場所も提供したい。

空間



座席



## ● より情緒変化を考慮する色のデザイン

現在の公立病院はほぼ白色のデザインを中心だった。しかし、なんとなくプレッシャーが感じられる。温かみのある素材と色を使用し、より快適な視覚空間の中で待つことができ、病院を頻繁に訪れる人々の病院に対する嫌悪感を緩和したい。

感情



カラー



## ● リラックス雰囲気デザインのデザイン

子どもが検査室に入ったとしても、親がずっと外で待ちながら焦っていることや、お知らせがないこともよくある。現在の進行状況がわからないことは最も解決すべき問題である。そこで、安心して休憩を取れるようなデザイン考えたい。

雰囲気



環境

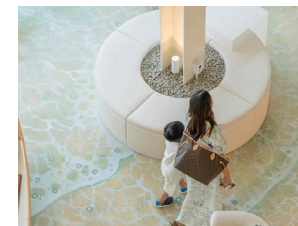

快適性



リラックス

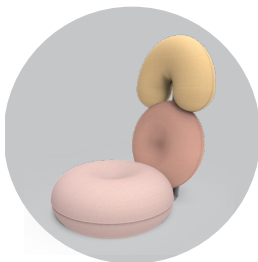

# スケッチ

もっとリラックスできる姿勢に、待ち合わせの間に休憩時間を取ろう

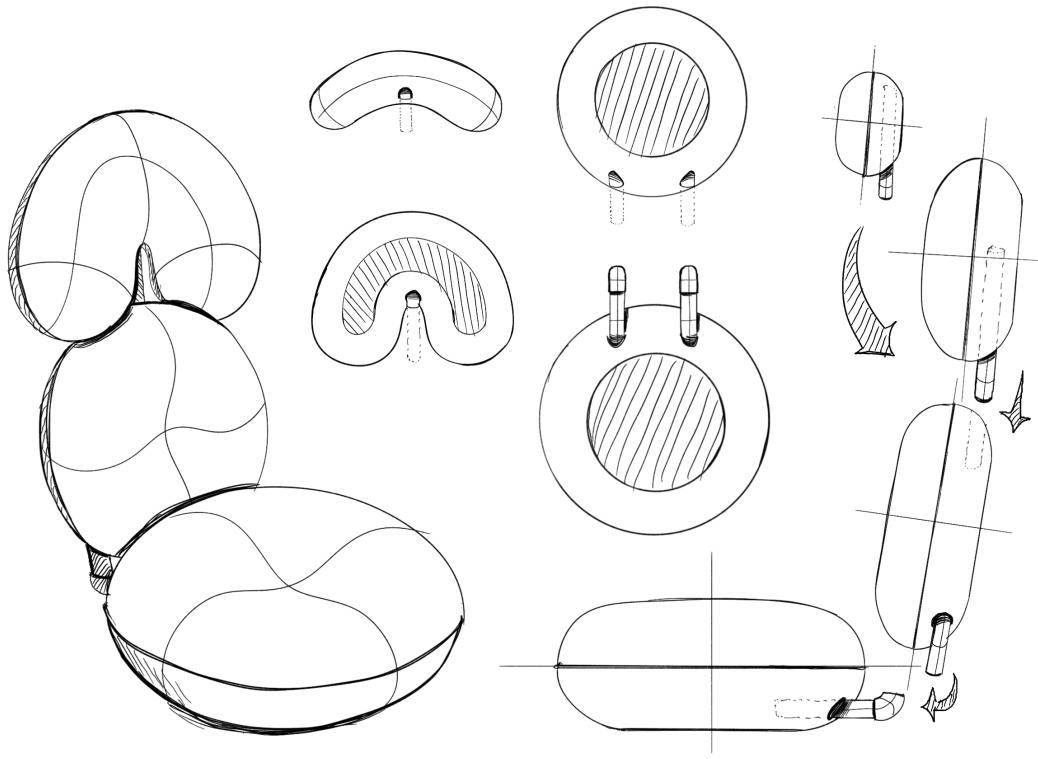

伸縮可能なアタッチメントを内蔵し、組み合わせも簡単

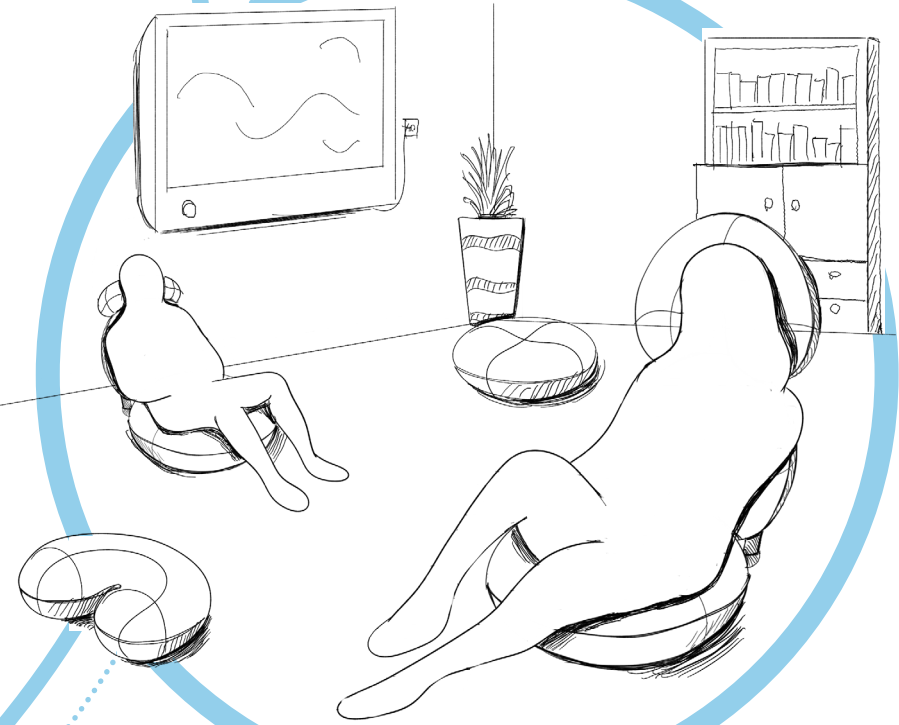

専用の待合室でなくてもリラックスできる

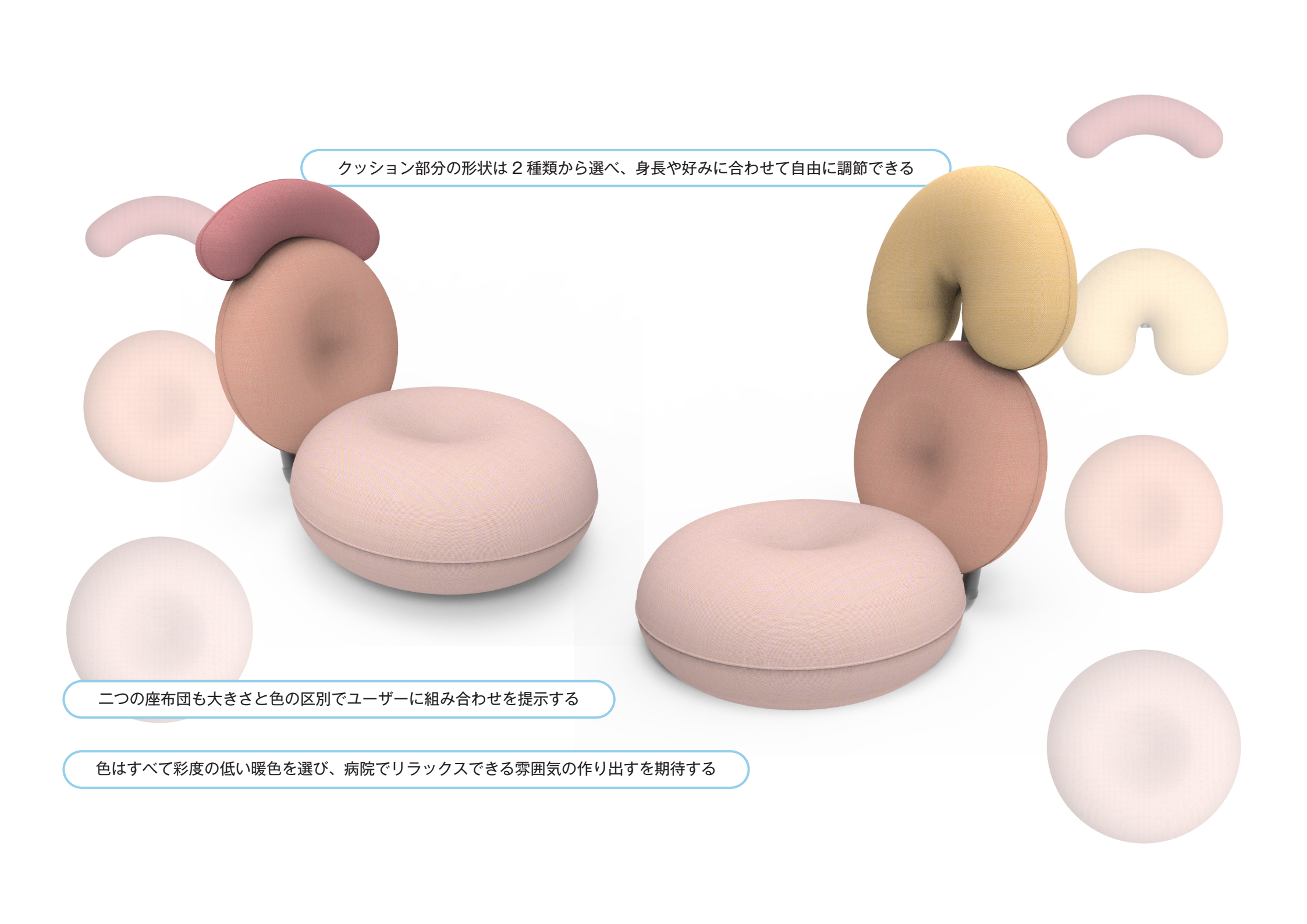

クッション部分の形状は2種類から選べ、身長や好みに合わせて自由に調節できる

二つの座布団も大きさと色の区別でユーザーに組み合わせを提示する

色はすべて彩度の低い暖色を選び、病院でリラックスできる雰囲気の作り出すを期待する

中はコールサービスの  
ため備えたスピーカー

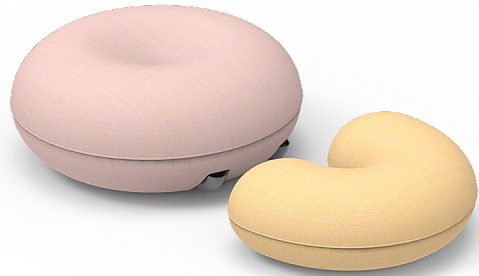

(二つペアでの組み合わせ)

(ひとつづつの組み合わせ)

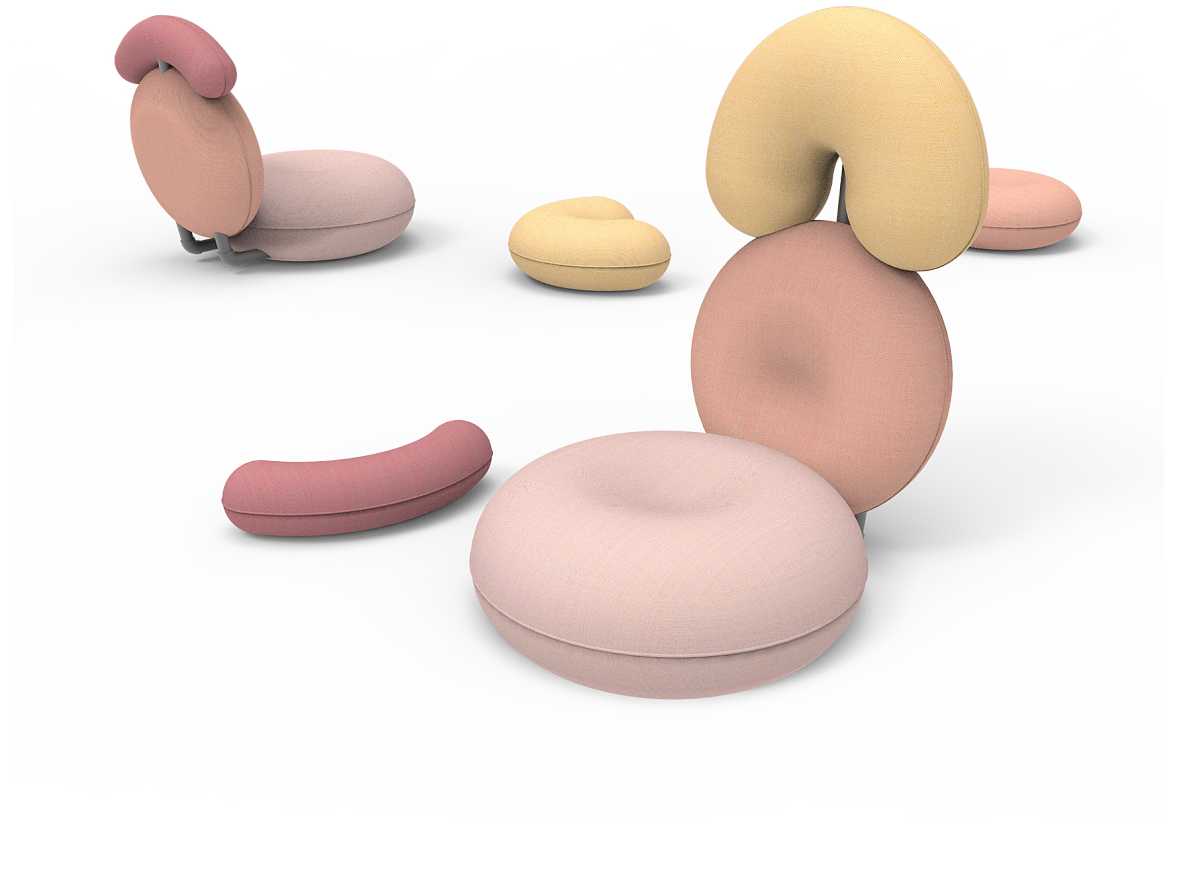

利用者、いわゆる待合室の人数により、多様性のある組み合わせ方法が存在する  
四つのモジュール化したクッションは、それぞれリラックスユニットになれる



Female Wardrobe  
Management App

# Fukument

一人暮らしをしている若い女性に向けて、クローゼットの管理問題を解決するためのアプリデザイン。イラストと漫画のようなアイコンスタイルで遊びながら楽しく洋服とコーディネート进行管理するシステムの提案です

2020 · PERSONAL ASSIGNMENT · 個人課題



# 研究の背景

## ● クローゼットの管理は大変

女性は服を大量に買う特徴があり、しかし、今のZ世代に属するの若い女性、大学に入り、もしくは社会に入り、一人暮らしを始めてから、自分の服の管理は大変なことになってしまった。

## ● さらなるの調査によると

都会の女性は、月に二回も服を買わないと物足りなさを感じ、しかし買った服の80%は季節の移り変わりによって忘れられてしまう。

後悔の気持ちは後から出てくるので、古着になってもその服は捨てられない、とはいえ、新着の購入は年々15%のスピードで増えている。

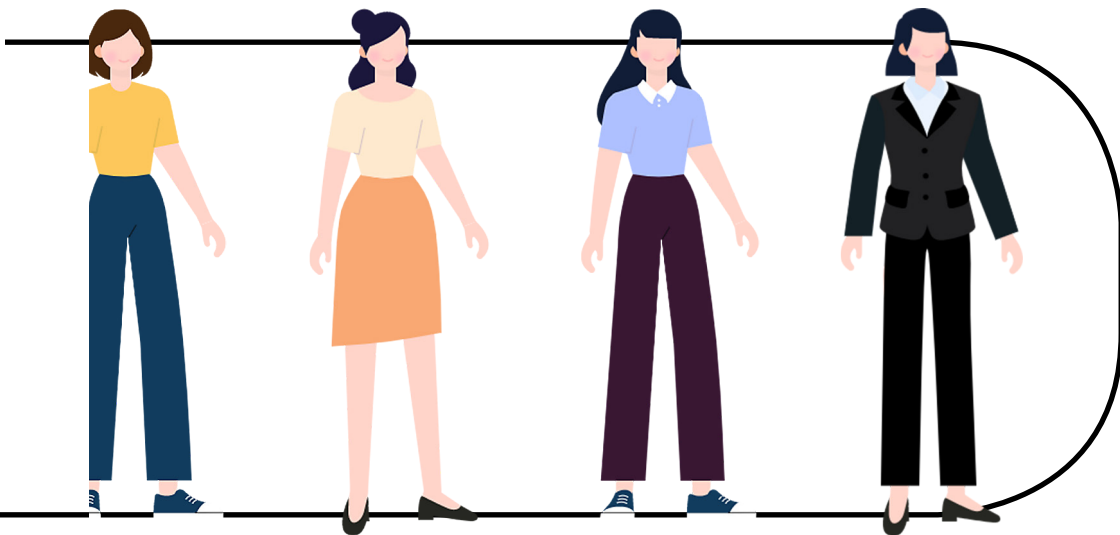

今日のコーディネート…なににする?…という悩みは毎日している

## 01 衣料品購入量が多い

「2016年中国都市女性消費状況調査報告」によると、中国女性の最大支出は衣料品の購入としての方が最も多く、そして10年連続で、個人の最大支出の1位を維持している。

## 02 年間消費量

年齢層の面では、現時点70年代生まれの人が服を購入するには最も費用がかかり、1人あたりの平均費用は73,163円に達した。90年代生まれのグループでは、一人あたりの年間支出額も67,431円以上で、年間消費量が毎年伸びていて、現在の衣料品消費の主力となっている。

# 既存の課題

## ● 問題点のまとめ

①クローゼットの管理が乱れているため  
いつも何組の衣服セットの中で回してしまうこと

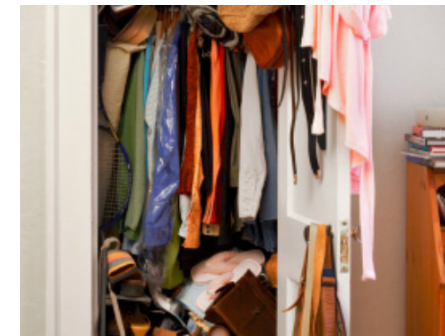

②特別なタイミング  
たとえばデート&宴会など何を着るかという選ぶ時間はすごくかかる



③クローゼットの整理を怠るから  
既に自分の選択範囲外の衣類を淘汰することはできない

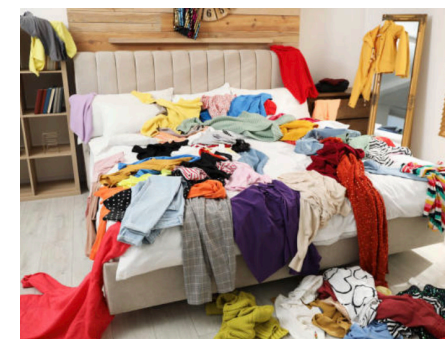

# データの分析

## ● アンケートを作り、WeChat で配り、結果をまとめた

①年齢？性別？職業？

②買った洋服は、単品とセットアップどちが多いなのか？

③外に出かける前に、服を選ぶの平均時間は？

④普段外出する時、コーディネート最大の難点は？

→組み合わせが分からない / 服が多すぎる / ネットの参考が合わない

⑤クローゼットの整理が一定の頻度で行うなのか？

それともやむを得ず整理するの方が多いなのか？

⑥普段、天気予報や季節コーディネートは参考するなのか？

⑦よく、自分の親友や SNS で着回しコーデの話をしているか。

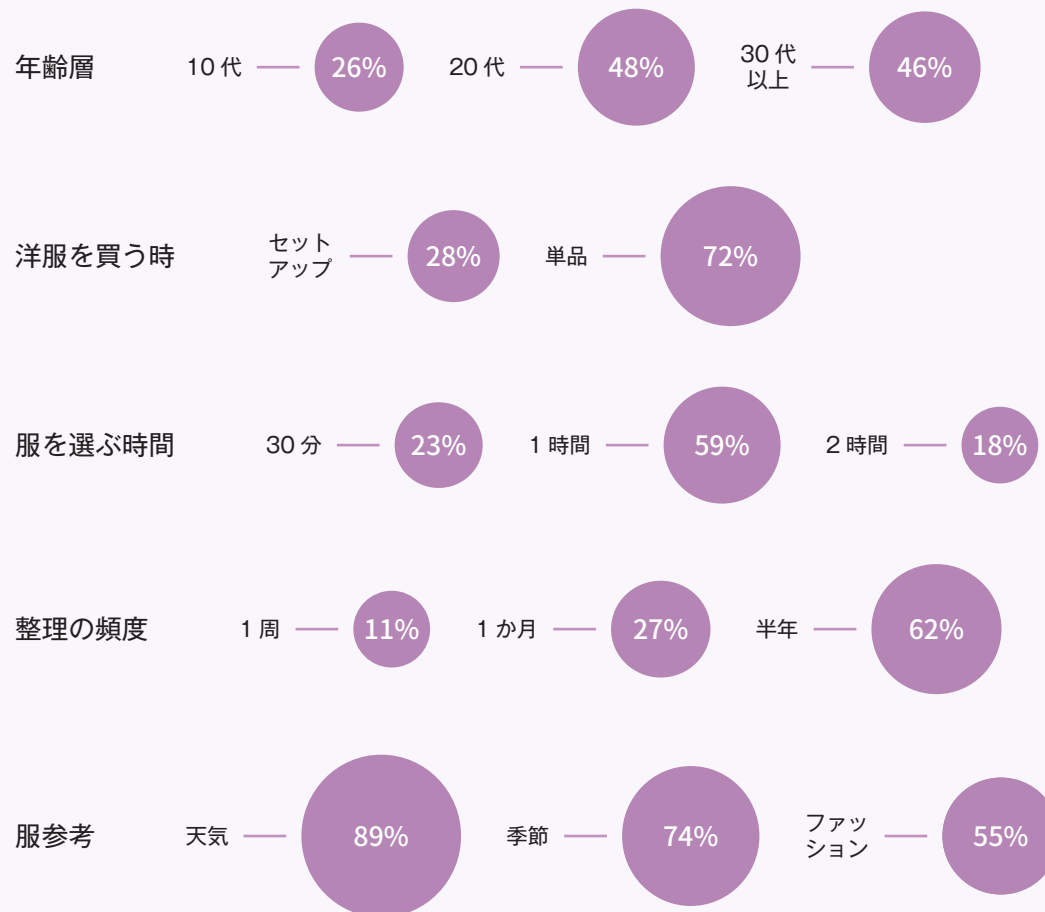

# ユーザー調査

## ユーザー行動



リーさん

14 歳

中学生 お小遣い：5,456 円

中学生

強い独立性

忍耐力がない

両親と同居

時々自分で新衣装を購入する。とはいえ、両親と同居しているので、自分でクローゼットの管理をする必要はない。独立意識が強く、たまに自分の服を整理する。しかし長い根気がなく、結局は親に頼ってしまうことはよくある。



オウさん

36 歳

会社員 月収：202,945 円

会社員

一人暮らし

固定ペアリング

雑誌は読む

物流会社に働いて、ホワイトカラーグループに属する。未婚で、現在は一人暮らしをしている。普段は家で映画を観るのが好きで、洋服はデパート店員が勧められたセットアップが中心。ファッション雑誌は読むが、真似はしない。



コウさん

22 歳

大学生 月収：180,945 円

大学生

一人暮らし

ファッション

メイクアップ

地元外の大学に通っている。一人暮らしをしている。両親は定期的に生活費を送っているが、アルバイトもしている。自撮りすることが好きで、ファッションにもとても興味があり、よくコーディネートや化粧スキルの生放送を見てる。

アンケート調査後、その調査結果の中で、代表的な三人にインタビューを行い、簡単なユーザーペルソナを制作した。

# ユーザー分析



中国・湖北省・武漢市 大学生 22歳 独身

## 一日のスケジュール



- 8:30 起床
- 9:30 大学に行き授業をする
- 12:30 校内 / 学外で食事（ファッションの生放送を見る）
- 14:00 バンドの部活
- 16:30 アルバイトに行く
- 20:00 家帰り・生放送を見ながら友達とチャット
- 23:30 明日の服を用意する
- 01:30 寝る

## ロックも好きなので、イメチェンも時々する

早く両親に頼らずに自立して生活していきたい；ロック関係のファッションが好き、自分のコーディネートにも拘りたい；もっと趣味が一緒の友達が欲しい

買った服を細かく整理する時間はない；生配信を見るたび、自分に合わない服をついつい買ってしまいうきらいがある



# カスタマージャーニーマップ

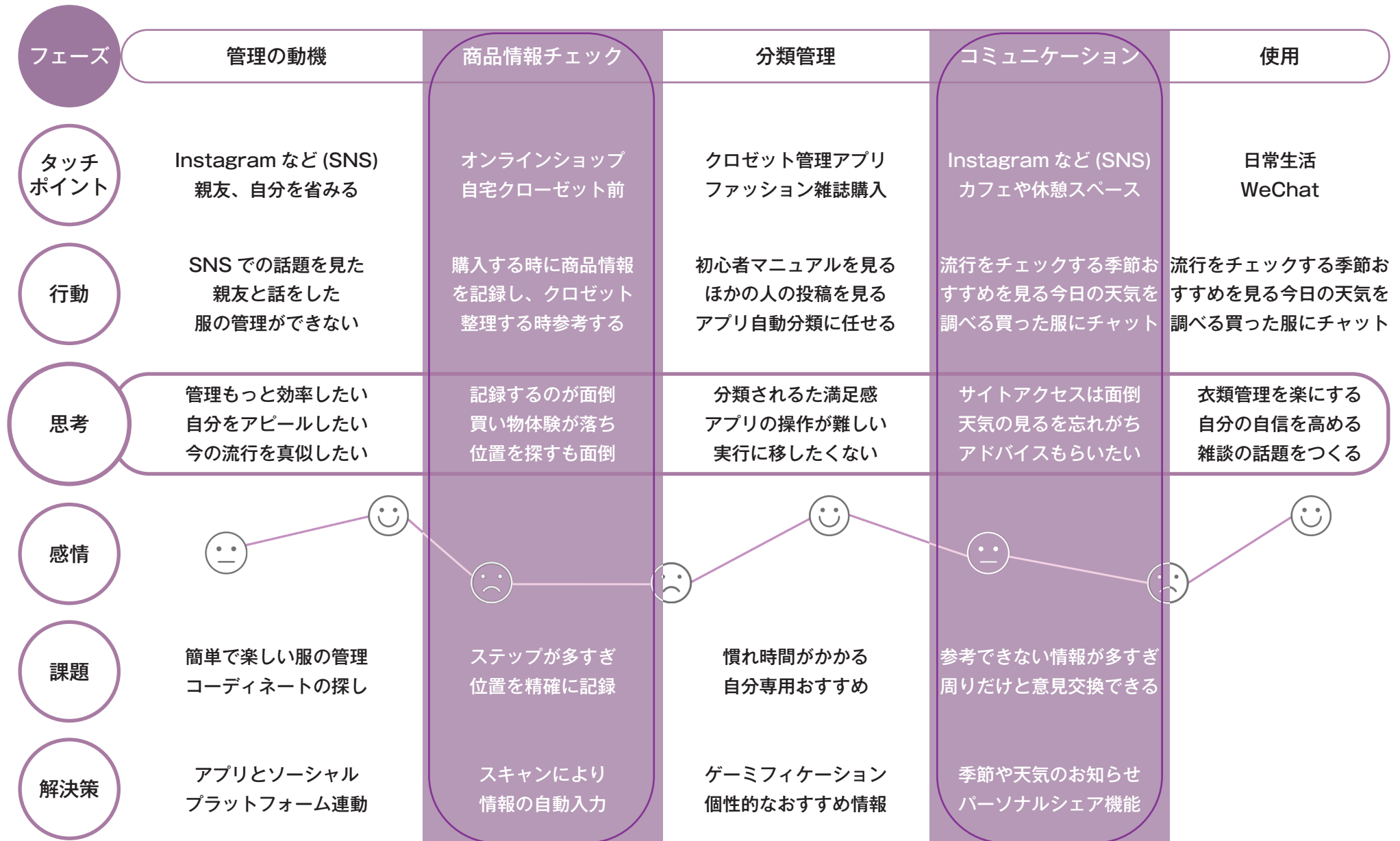

# 要求事項の概要

ペルソナとカスタマージャーニーマップの分析によりユーザー課題と解決策をデザイン方向としてまとめた

01



## 衣類に系統的に管理することができ

ジャンル&季節などの要素により分類することができる

02



## 着用頻度・未着用間隔を記録して

購入時間・購入価格、などの情報も自動的に表示する機能

03



## 現在自分が持っている服を天気や季節

色の組み合わせに基づいてコーディネート提案する

04



## 気になったコーディネートシェアして

服の話題に話し合えるプラットフォームを構築する







このアプリに住んでいる「シツジ」です！困ったことがあったら、いつでも相談できるぜ！！

Cultural & Creative  
Mechanical Watch Design

# Solar Crow

今中国の博物館が文創商品の開発することをきっかけに、観光や地域産業の発展とつながる社会の背景に基づいて、湖南省の馬王堆出土した帛画からインスピレーションをもらい、古代神話の太陽とカラスをモチーフにし、機械式腕時計をデザインをした

2018 · PERSONAL ASSIGNMENT · 個人課題



# 研究の背景

## ● 中国の文化的背景

中国では、文化体験を中心の観光がブームになりつつ、人々は観光スポットで写真を撮って立ち去るような行為から離れている。記念品を買う時にも、それを通して観光地の文化や風土をもっと深く体験したい。モノからコト消費への転換が感じられる

観光 → 記念品 → 文化や風土を深く体験したい → 宣伝

## ● 文化・創造産業

故宮をはじめとする中国の博物館は、文創商品の開発に熱意を込めて、観光に来た人々が博物館背後の文化をもっと深く理解させ、さらに「国潮」という文化創造産業の成長を推進した。その文創商品にも、地域イメージや観光宣伝の役割を果たしている

博物館 → 文創商品の開発 → 文化創造産業 → 観光宣伝

## ● 文化・創造産業、観光などとの融合

政策面では、2015年『博物館条例』が実施され、博物館が商業経営活動に従事することができるを明確し、所蔵品の文化的要素を掘り出し、文化創造と観光産業との結び付けを望んでいる。

博物館 → 観光 → 文化体験 → 記念品

# 名詞説明

## ● 「文創」について

「文創」とは、昔から伝わる「よいもの」を生かして新しい文化を創造しようという意味。台湾を始め、今全中国に大きなムーブメントとなっている。次から次へと新しいものを生み出し古いものは捨てていくのではなく、古き良きものを見直し再生することで新しい価値を作り出し、深みのある文化に育てていくという考え方である

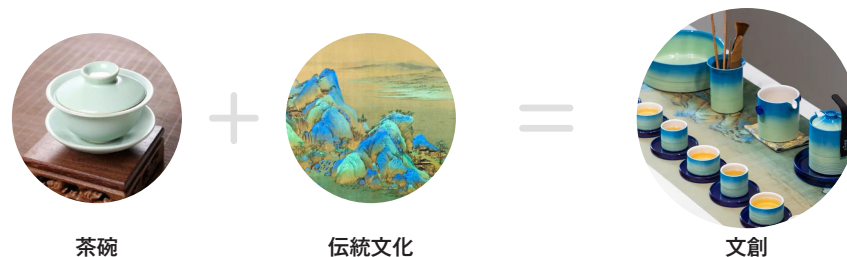

## ● 「国潮」について

また、流行のブランドを指す言葉に合わせ、流行りの中国ブランドを指して「国潮」という言葉を用いることもある。ファッションでは、漢字や龍や鶴といった伝統的なモチーフに、トレンドとなっているストリートファッションの要素が掛け合わされたブランドや商品が人気となった

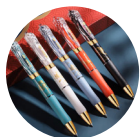

北京・故宮博物館がデザインされ、販売しているルーージュの文創商品

- ①商品のデザインに中国伝統文化の要素が取り入れられていること
- ②伝統文化と現在の潮流を組み合わせ、商品にトレンド感を出す

# 既存の問題

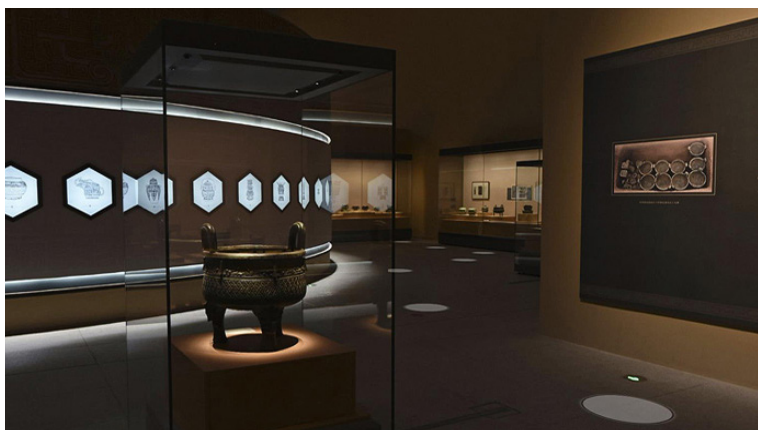

## ● 既存の問題点

故宮博物館の派生商品は、市場にもものすごい人気を集めているが他の国立博物館のうちの半数は、文化創造商品に影響力拡大の機会を与えておらず、開発しても宣伝しない黙り売りの状態である。

影響力拡大の機会

宣伝しない

## ● 少数派の原因

その原因は、それらの博物館は依然として文創商品を観光記念の派生品として扱っており、同時に文創商品と自分の所蔵品の文化的な歴史的な意味をよく結合しておらず、単純に故宮博物館のマーケティング戦略とデザインパターンを模倣しているからだと考えられる。

観光記念の派生品

よく結合されていない

単純の模倣

## ● 来場者数少ない

湖南省博物館は、まさにその窮境に陥っている。湖南博物館は国民が誰でも知っている、博物館は若者にとって深刻すぎるため、年間の訪問者数や全国の知名度がまだまだ低い。

誰も知っている

若者にとって深刻

訪問者数が少ない

# フィーチャー分析

## ● 既存の問題

しかし、実際に湖南省博物館は貴重な「馬王堆」の文物のコレクションがあり、さらに非常に良い展示体験を持っているので、これを突破口として湖南省博物館の特徴を表現できる文創商品をデザインしたいと思っている。

「馬王堆」の文物

良い展示体験

文創商品

## ● 特長

所蔵品の面では、馬王堆出土の文物コレクションを多数保有している；展示の面ではディテールの部分にも拘りが感じられる。トーテムの寓意を詳しく紹介してくれるし展示された所蔵品に合わせて、対応する詩や古文もそばに付けて解説する；さらに貴重な古文化財の構造を解説するため、略図のデモンストレーションも付けられている。

豊富なコレクション

寓意の紹介

詳細説明

## ● 馬王堆について

馬王堆漢墓は、中国の湖南省長沙市にある紀元前2世紀の墳墓。1972年から1974年にかけて発掘され、国際的に注目された。副葬品に貴重な工芸品や帛書が含まれており、考古学だけでなく文献学・中国思想史・中国書道史などの分野に重要資料を提供した。

紀元前2世紀の墳墓

貴重な工芸品や帛書



前漢の文明は中国人の思想文化に深く影響を与え、馬王堆はまさに、その文化を代表する文物である。

# インスピレーションの源

## ● インスピレーション

① 湖南博物館必見所蔵→馬王堆出土の T 型帛画→要素抽出→太陽を代表するカラス

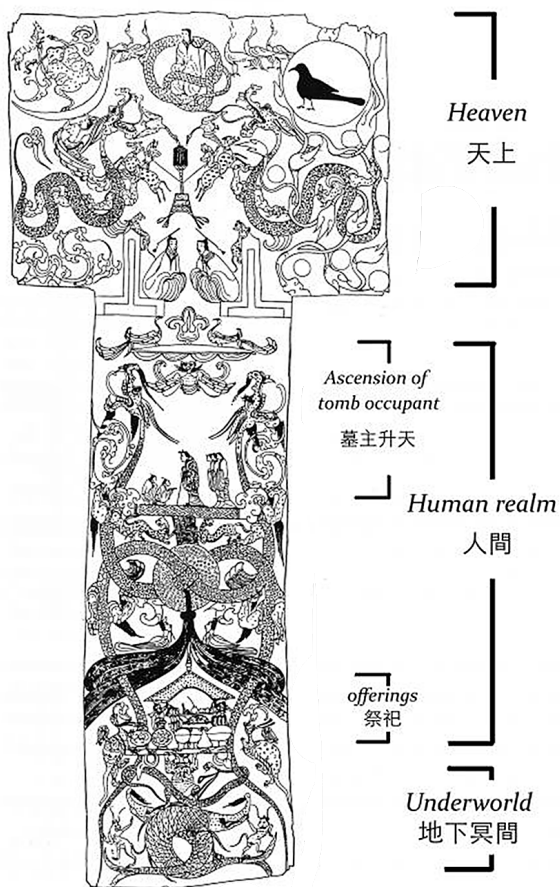

## ● 太陽とカラスの要素について

太陽とカラスの要素についてさらに解説すると、古人は神獣の想像により天文現象を理解していたことが分かっている。カラスは太陽の象徴とされていたことも理解していた。古人は、時間を表す太陽の動きで時間を見ていた。



カラス

=



太陽

=



日時計

## ● 周期的の天文現象・太陽の動きを象徴する神鳥への解釈

- 周期を象徴している・古今時間の集まりを意味する
- 中国人が輪廻、新生、時間に対する観念を表してる
- 時間の概念から腕時計の文創デザイン考えはじめた





# スケッチ

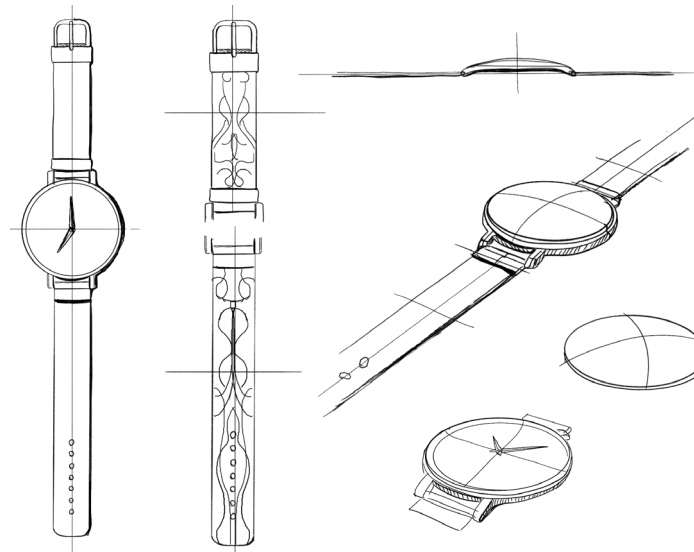
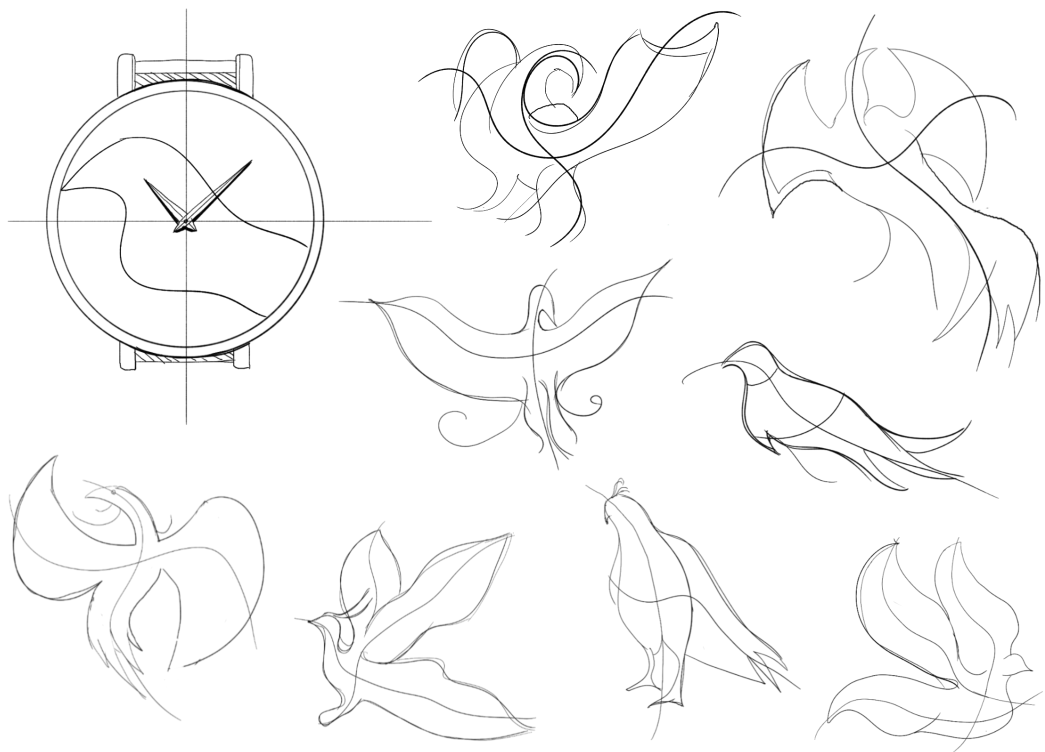

## 文字盤について

帛画の要素をバンドのデザインに取り入れ、文字盤で太陽を表すとともに、透かし機械構造のカロスのイメージを組み込んだ

文字盤デザインは、赤と白と金の組み合わせが基本だが、文創商品シリーズ化の可能性を考慮し、太陽とカロスの要素に基づいて、四色の組み合わせまでに拡充した



# パッケージデザイン

- 詩句や色替えに合わせて4種類のパッケージデザインを考案した



Sunglasses Design  
Forbidden City Teacup  
Lotus Element Lamp

# Other Works

現代女性のイメージに合わせてデザインされたサングラスのシリーズ; 故宮の建築群の中にシンボルとも言える「太和殿」からインスピレーションを得て、湯飲みをデザインした文創商品; これはハスの花や葉っぱの水墨画をモチーフに、デザインされたデスクトップスタンド。

Cultural And Creative Competition Entries

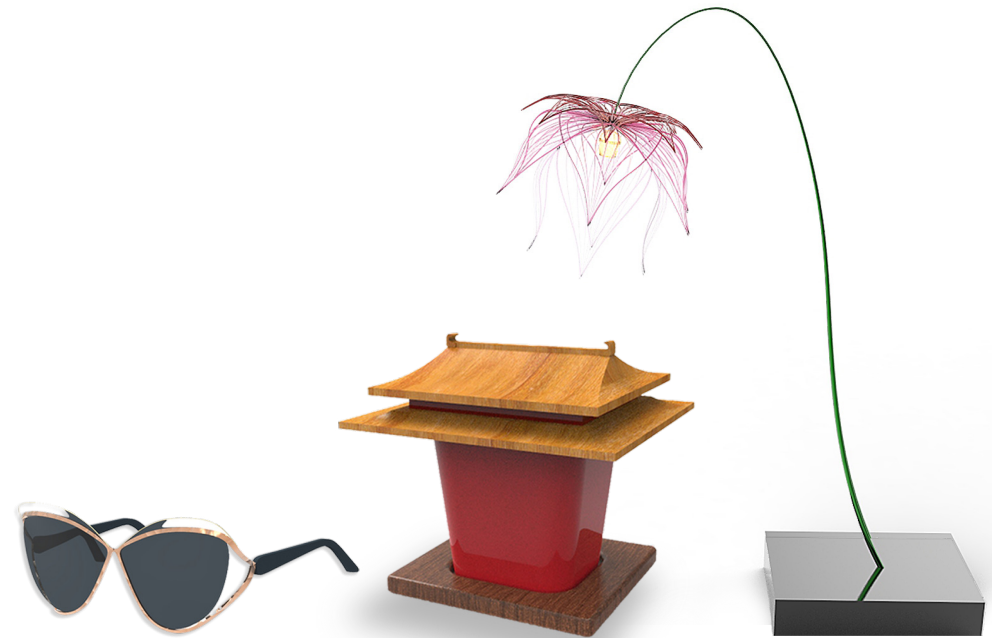

# サングラスデザイン

01

これは CMF リサーチをベースに、現代女性のイメージに合わせてデザインされたサングラスのシリーズ

## インスピレーション

サングラスはファッションアイテムの代表として、自身の着こなしやイメージづくりとの関連性が高い。しかし大学生の私が調査するうちに、若い女性にぴったりのサングラスシリーズはなかなか見つからず、特に服や自分のスタイルを変えることが多い場合、現存のサングラスは明確なスタイル定義はなかった。そこで、大学カリキュラムの CMF 授業に、このサングラスシリーズのデザインを試みた

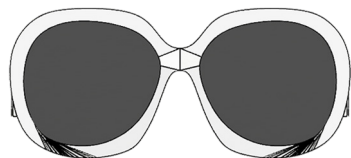
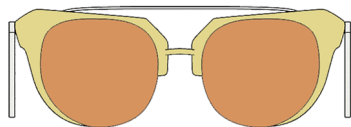

**CANDY**

キャンディーの色とパッケージの質感を主に参考にしたデザイン。明るいキャンディーカラーは、ガーリースタイルのユーザーにぴったり。四角いレンズと少し上がったフレームが、少女らしい洒落さを出している。

**COOL GIRL**

このデザインの主な特徴は、グレーのレンズとゴールドのフレームを組み合わせている。ゴールドの要素は女性の知性の一面を表す、グレーのレンズはクールでかっこいい一面を表現する。個性への追求をアピール。

**PURENESS**

大面積の純白とブラックのコントラストで、ほかのデザインと比べ、白いフレームの範囲を大きく広げ、純潔で単純な感じを際立たせる。同時に、真っ黒のレンズのも直接的に、遮光と保護の機能性を強調している。

# 故宮の茶碗

02

これは故宮の中にシンボルとも言える「太和殿」からインスピレーションを得て、湯飲みのデザインをした

故宮は北京市の中心にいる中国明清王朝の王家宮殿で、中国古代の宮廷建築の代表と精華である。中国の代表的な文化遺産である故宮の赤と黄の色合いや、独特の王家建築様式から歴史文化の重ねを強く感じられる。そこで、故宮三大宮殿の中で最も印象的な太和殿を中心として、文創商品のデザインをした。

茶碗みをデザイン対象に選んだのは、中国人にとってお茶を飲むことは環境と切り離せない関係があるからだ。茶を嗜むの茶道は昔も今も上流や高雅を代表するものであり、湯飲み自体もテーブル上の飾りのひとつとして、色や生地、形など、デザインが凝っている。そこで、この故宮要素の湯飲みのデザインは、まず中国伝統技法の陶磁器と木材に基づいてデザインを考え始めた。外見では、赤や黄の配色で、故宮の悠久な歴史を体験した観光客たちは、自宅に帰っても、お茶を飲みながら故宮の文化をもう一度味わうことができると期待している。

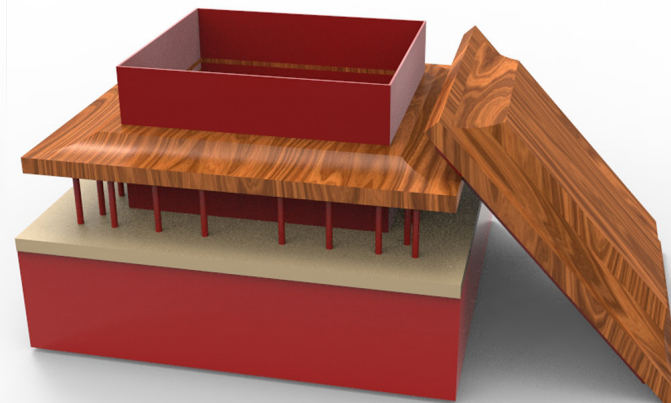
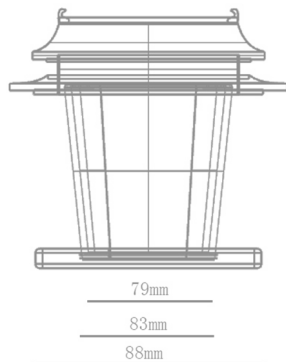
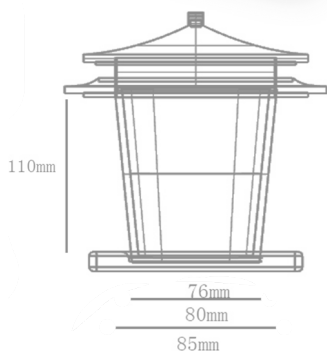

2018 • PERSONAL ASSIGNMENT

# ランプシェードデザイン

03

これはハスの花や葉っぱの水墨画をモチーフに、ハスの花言葉の気高さを見る人に伝え、世俗から離脱するの雰囲気を表すデスクトップスタンドのデザイン

このスタンドのデザインは、中国明末清初の著名芸術家、八大山人の「墨荷真蹟神品」に由来で、ハスの花と葉っぱを要素とし、水墨画における線のダイナミックさと組み合わせ、スタンドのデザインとなっている。机の上に置かれると、まるでハスの花が水面に咲いているかのように、優しい光と相まって、使用者を静かな空間に浸せることができ、世俗的な雰囲気から抜け出すことができる。

八大山人の墨蓮芸術はいつの時代でもその価値が感じられる。筆墨と表現の洗練の背後には、無限の想像と美の空間が残されている。彼の作品を鑑賞するとき、まるで西湖龍井茶を味わっているような気がした。最初に味が薄くて、どこがいいのかわからなかった。しかし、時間の洗礼を経て、世俗に飽きて、ゆっくりとお茶の香りと墨の韻を味わうと考え始め、かえて別の趣が感じられる。この人生についての沈思黙考をデザイン言葉に転換され、このスタンドのデザインを使ったときに、その気持ちを味わってほしいと思っている。

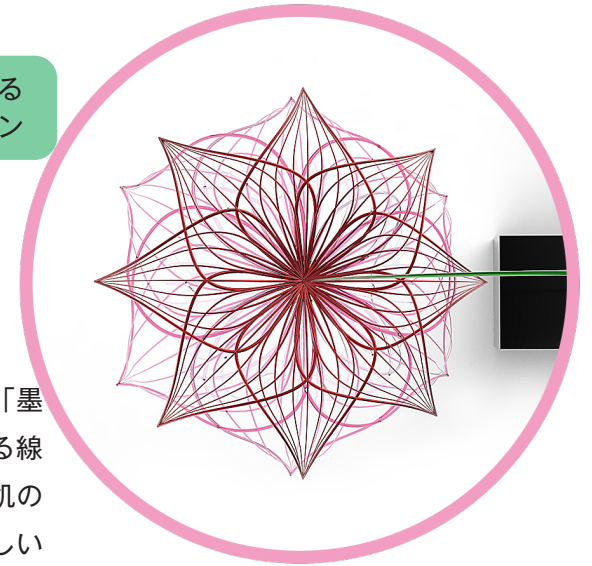



Product  
Design

# Portfolio