



PORTFOLIO

ZHANG JINGXIAN
DESIGN FROM 2015 TO 2021



INTRODUCTION



チョウ ケイケン

ZHANG JINGXIAN

私はよく穏やかで、楽観的で親切的な性格だと言われます。大学時代は学生会や演劇部の部長として、様々な活動、公演の仕事をしてきたことがあります。

新しい経験に対する受容度が高く、知識や技術をすぐに習得することができます。また新しい事にも挑戦するのが大好きで、特にいろいろな手作りをすることが得意です。

CONTENT



集中させるどんぶり

01



読みやすい賞味期限

02



変化自在の植木鉢

03



Live Music App

04



OTHER WORKS

05



集中させるどんぶり

2019 WINTER PERSONAL PROJECT

RESEARCH BACKGROUND

01



スマホをみている

健康被害 (Health damage)

ウイルスはマスクや衣服など凹凸がある場所より、スマホの画面やつり革、ドアノブなど表面が平滑でツルツルした場所の方が、感染力を維持したまま長生きすると言われています。

食事をしながらスマホで遊ぶと、ウイルスや細菌に感染するリスクが高まることは間違いありません。同時に、集中力がないと、食べ物のがどに詰まる可能性があります。

現状 (Current status)

若者が食事をしながらスマホで遊ぶことは一般的な現象であり、エンターテインメントメディアの発達に伴い、この現象は徐々に多くの年齢層に広がっています。



エンタメメディアの発達



インスピレーション

タンブラーはどのように振っても落ちないという特徴もあり、常に不安定な状態にあることを意味します。この機能をボウルのデザインに活用します。不安定なボウルはユーザーの注目を集め、やる気を起こさせます。スマホを置いて、食べることに集中させます。

振とう

不安定

落ちるかもしれない

注意を引く

MODEL TEST

01

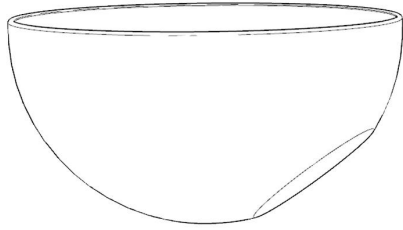

振る

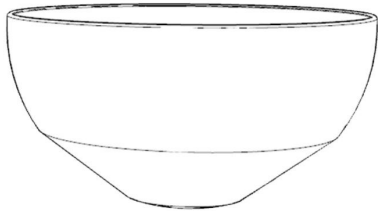

スピン

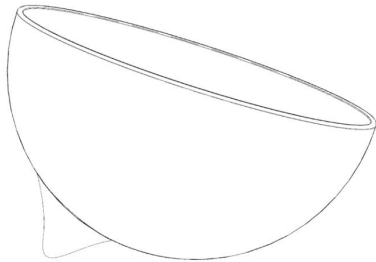

傾斜



どんぶりはからの時はとても安定です。



手で触ると揺れて不安定になります。



食べ物を入るとどんぶりが傾き、
ちゃんと手で持たないと倒れます。

MODEL RENDERING

01



スピン



振る



この二種類のどんぶりのデザインにより、若者たちが健康的な食生活になることを期待しています。



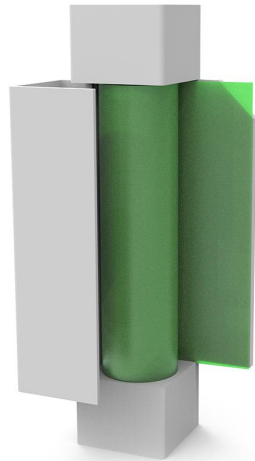
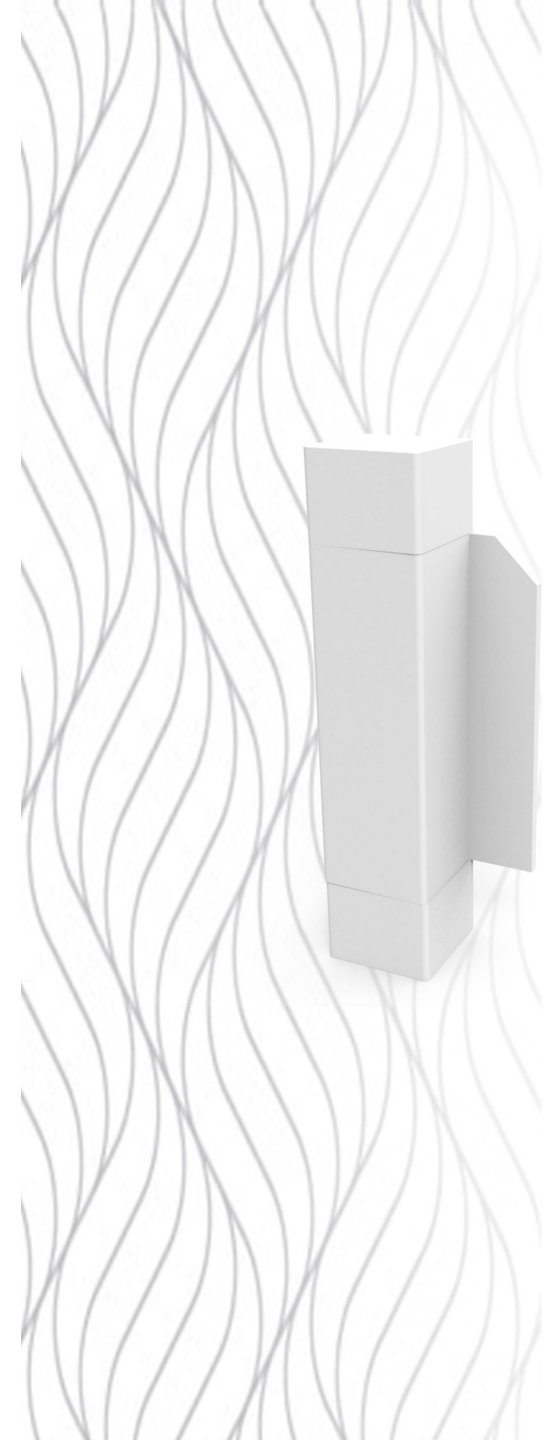

読みやすい賞味期限

2020 SUMMER PERSONAL PROJECT



既存の問題

既存の食品の賞味期限印字は食品パッケージの側面または背面に印刷されているため、読みにくい。特に冷蔵庫に入れると、食品が積み重なってしまい、食品の貯蔵寿命が読みにくくなる。

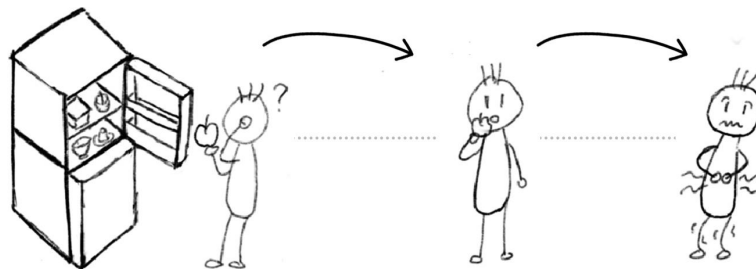

健康被害

買った食べ物は冷蔵庫に入れられ、忘れ有効期限が切れた場合は、捨てなければならない。さらに悪いことに、注意を怠ると、期限切れの食べ物を食べることも健康上の問題を引き起こす可能性があります。



メモ

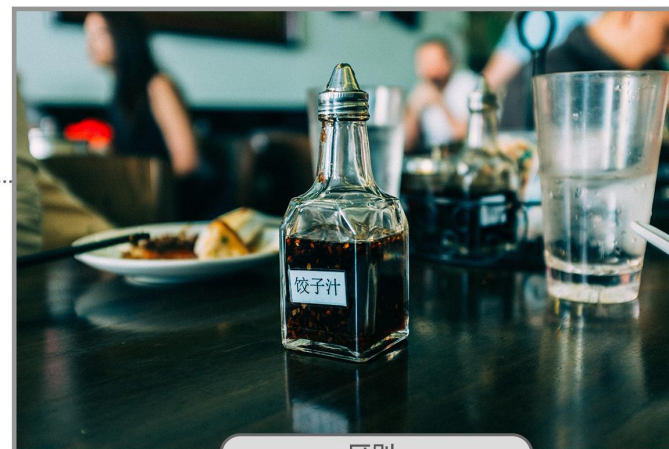

区別

説明



生活習慣調査

多くの方は、付箋紙にやることを書き留めて、思い出させることに慣れている。例えば、必要な材料、調理する料理、早く食べる食べ物などを記録し、家族と交流することもあります。この習慣があるため、付箋紙の形で賞味期限の問題をユーザーに思い出させたいと思います。



信号機の色の変化

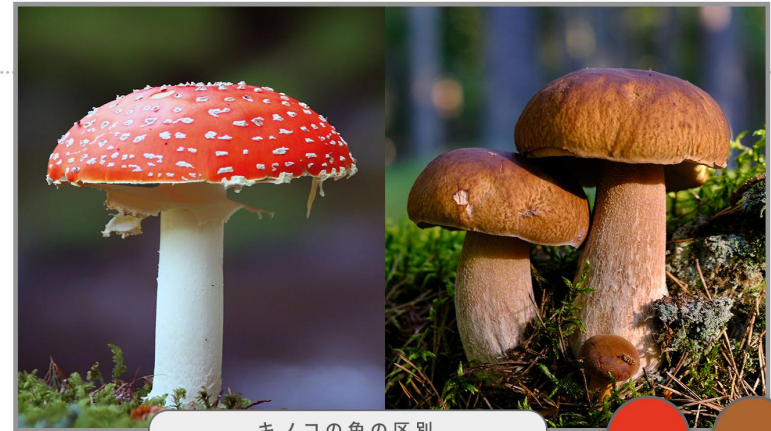

キノコの色の特徴



カエデの葉の変化

人々は、取るべき行動を判断するために色を使用します。

信号機は色の変化を通過できるタイミングを伝えます。
キノコの色は自身の危険性と安全性を示しています。
カエデの葉、緑は春、赤は秋など季節を表します。

この色の変化を貯蔵寿命に適用すると、タイミングに関する理解はしやすくなると思います。

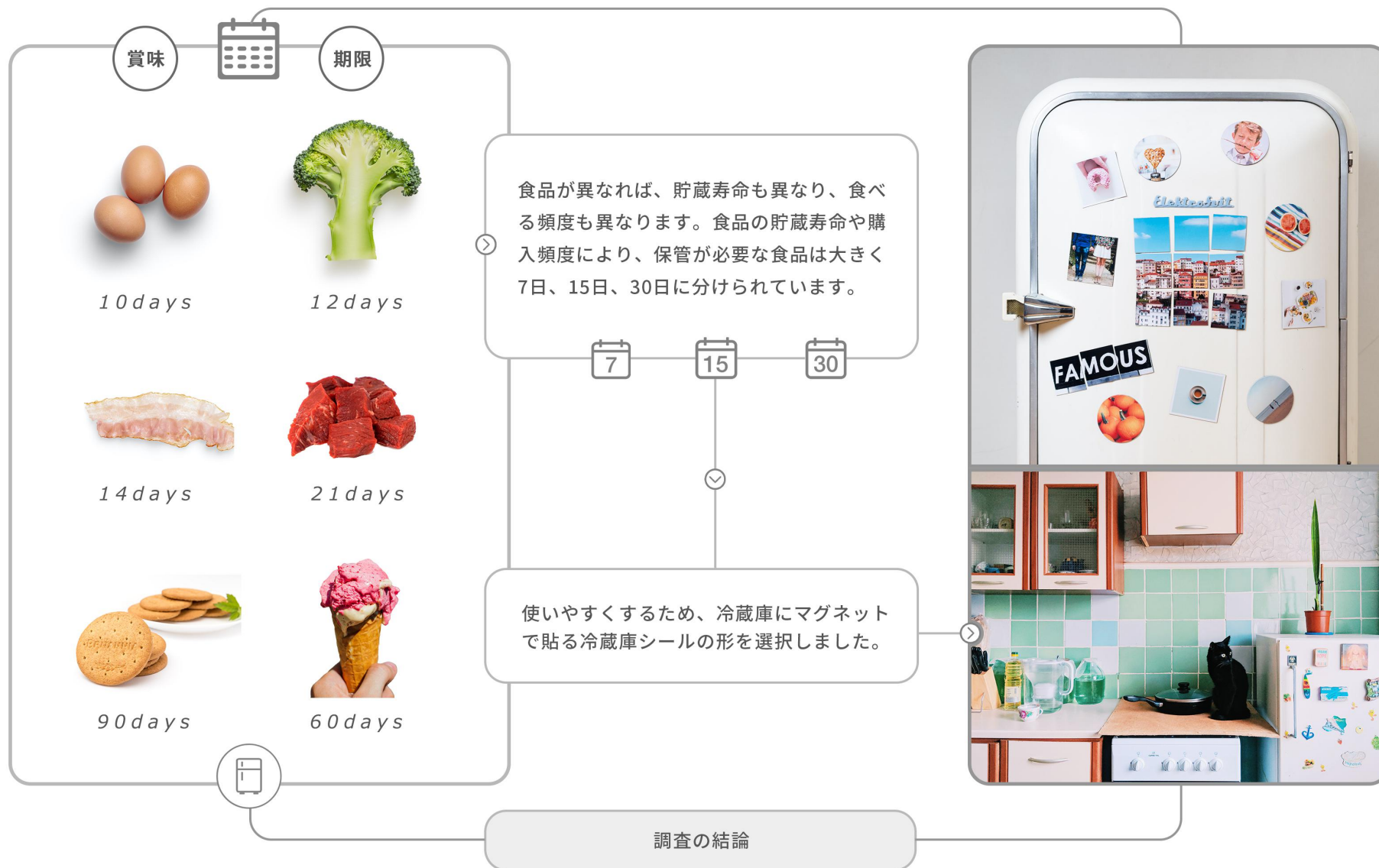

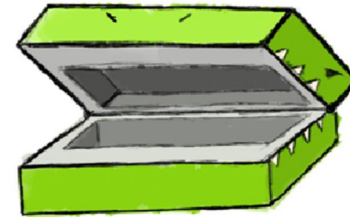
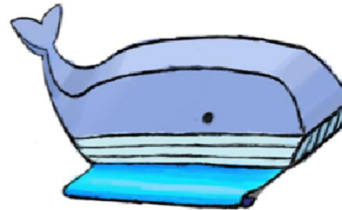
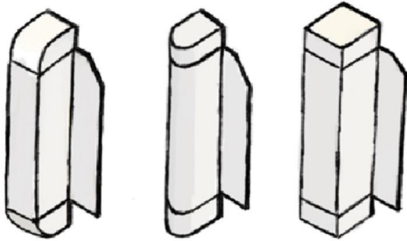
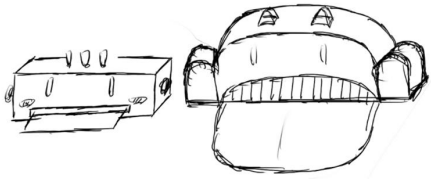
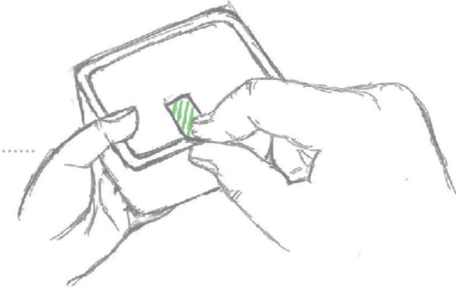
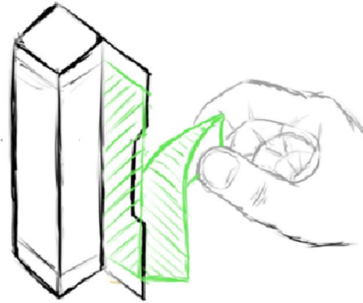
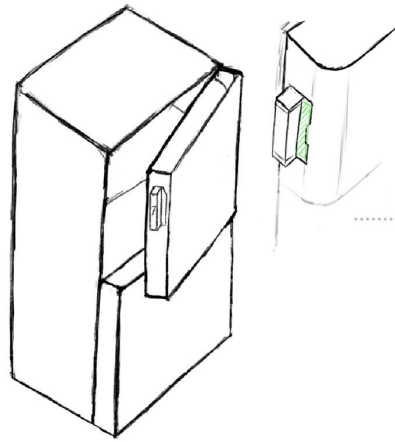

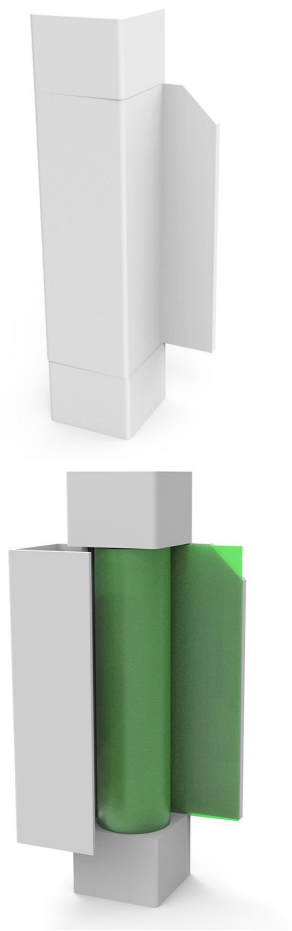

基本構造



ベーシックスタイル



ネコスタイル

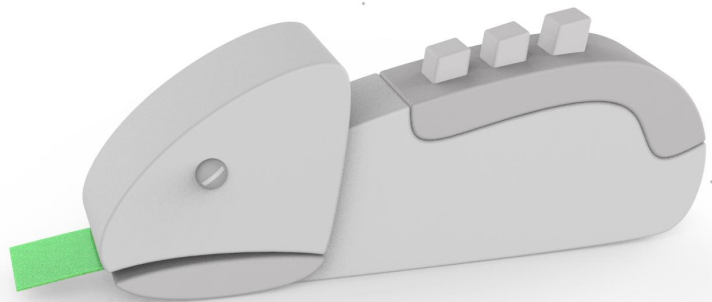
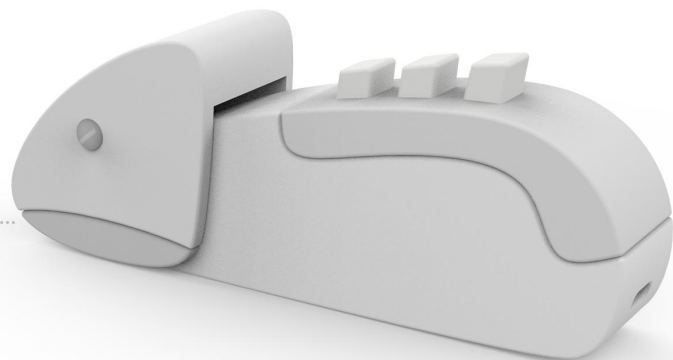
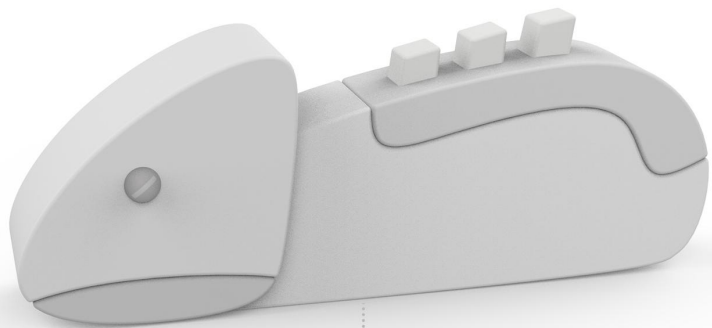

カメレオンスタイル

色の変化で情報を伝えるとき、最初に頭に浮かぶのはカメレオンです。賞味期限を心配しているように少し衰れたカメレオンが冷蔵庫の扉によじ登って、活気のない冷凍庫に活力を与えます。



この付箋のデザインにより、賞味期限を理解やすく、食品ロスを減らすことを期待しています。



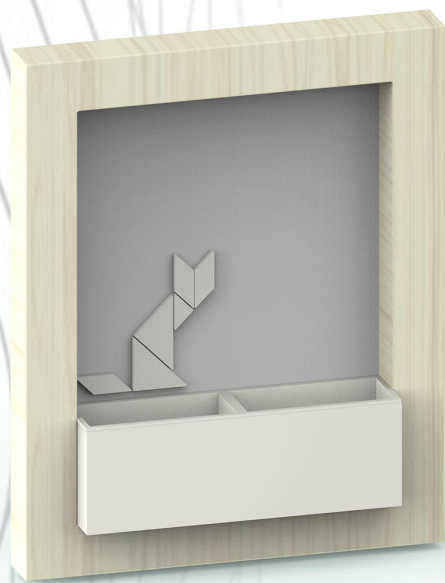

変化自在の植木鉢

2019 SUMMER GRADUATION WORKS

現状 (Current status)

生活の質が向上するにつれて、人々は自分たちの生活環境に注意を払い始めます。それで人々は植物を植えることによって環境を美化し始めました。しかし、多くの人は植物を育てるのに十分なスペースと時間がありません。



植栽の場所

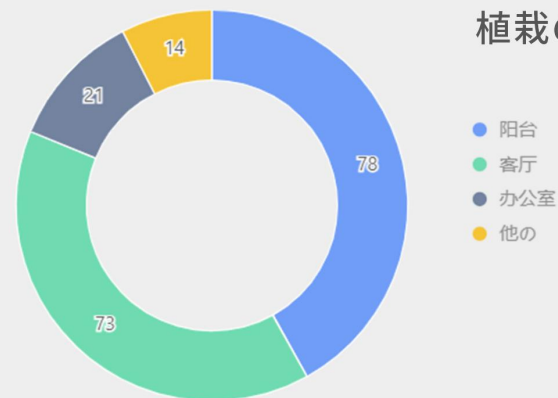

植栽の目的

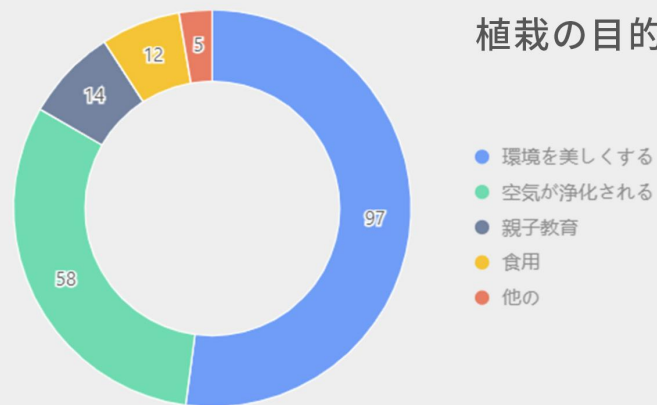

ランダムに選んだ200人を対象にしたアンケート調査では、大多数の人が植栽経験があり、居間とバルコニーが主な植栽エリアであることがわかります。



対象植物の選定

調査の結果、一般的な植物は大きさや観賞用に分類されており、調査票の結果によると、ベランダや居間に植える人が多いことがわかり、小さな植物を対象にしています。

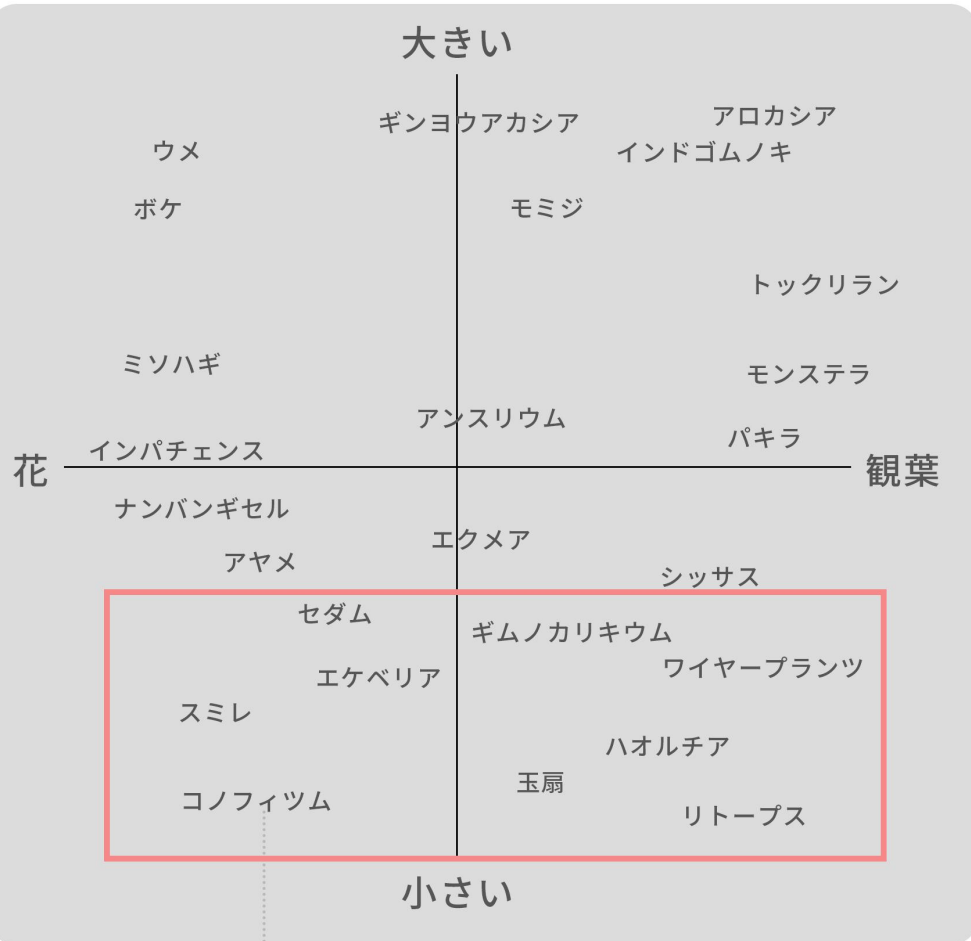

コノフィツムは、一芽一芽は単幹の葉からなっており、複数の芽がクッション状に群生して育ちます。園芸的には主に秋に花ものとして小鉢で流通します。一般的に株分けでふやされた株が流通するので、いろいろな品種を収集する楽しみもあります。

INSPIRATION

03



植栽スペースの不足や、人々が鉢植えの植物と掛絵を組み合わせ
て鑑賞することを考えると、植木鉢とフォトフレームを組み
合わせてデザインすることを考えています。

タングラムは、ユーザーが掛絵のコンテンツをカスタマイズでき
るようになるためのシンプルで変更可能なソリューションです。

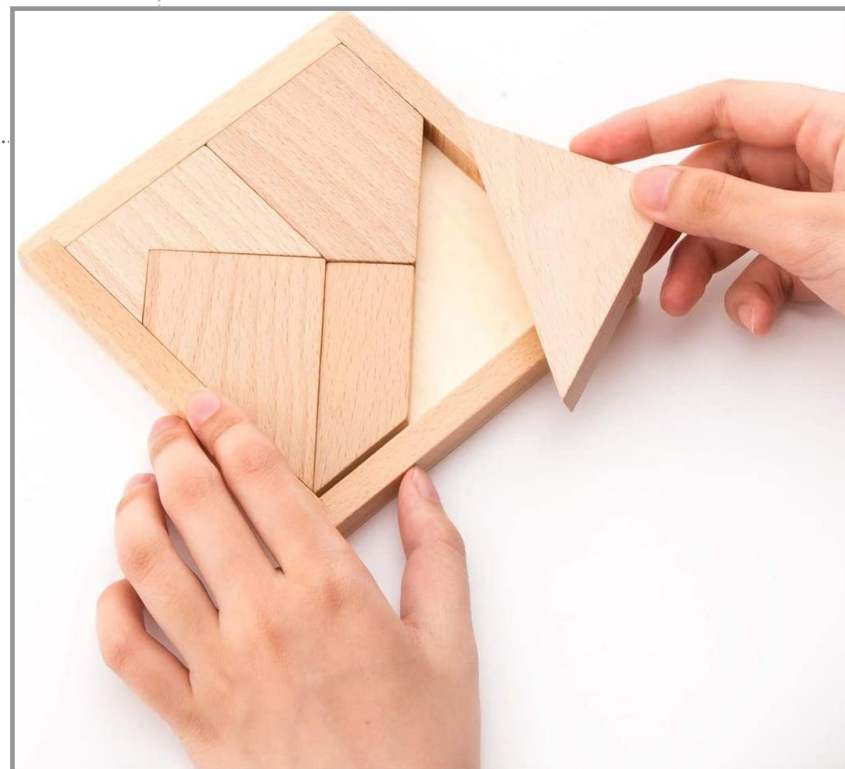

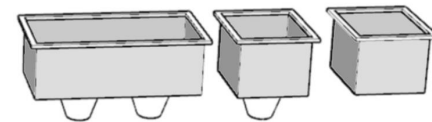
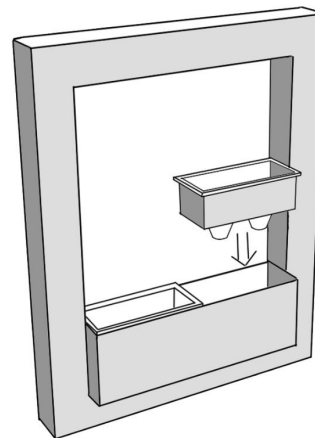
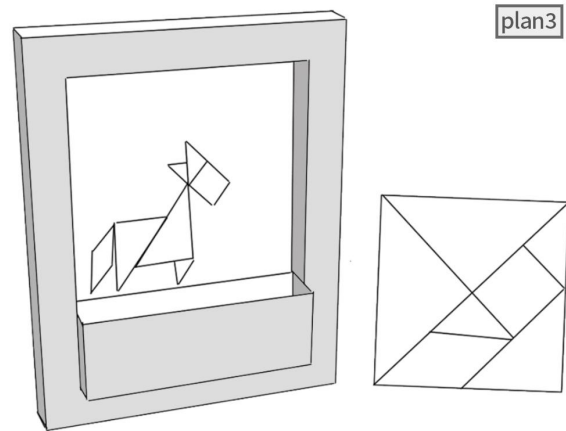
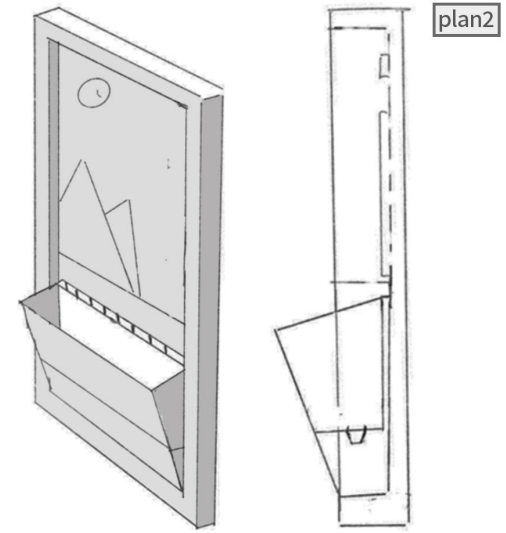
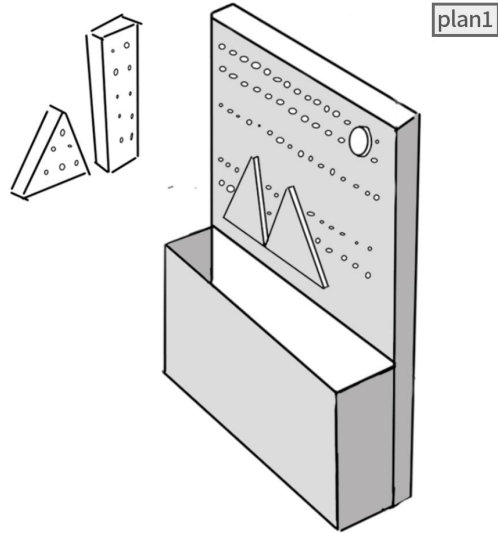
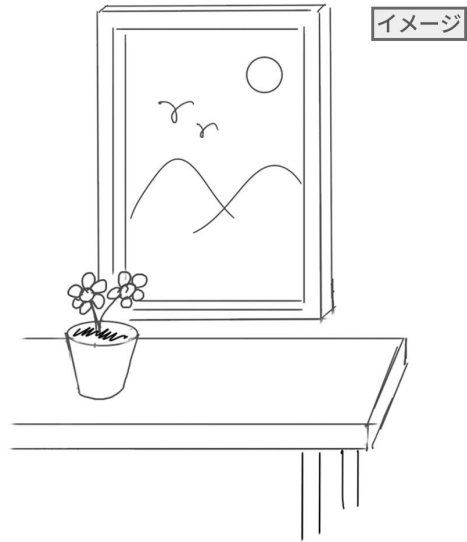

MODEL RENDERING

03

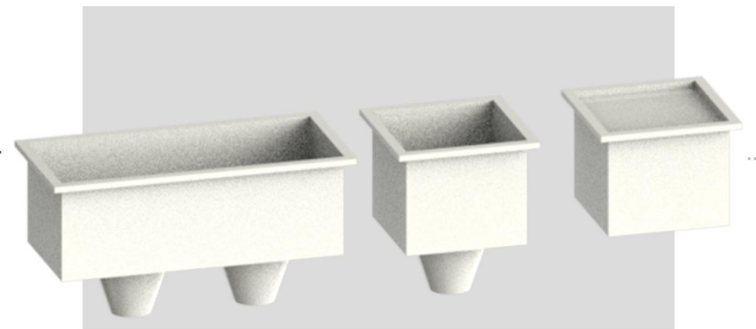
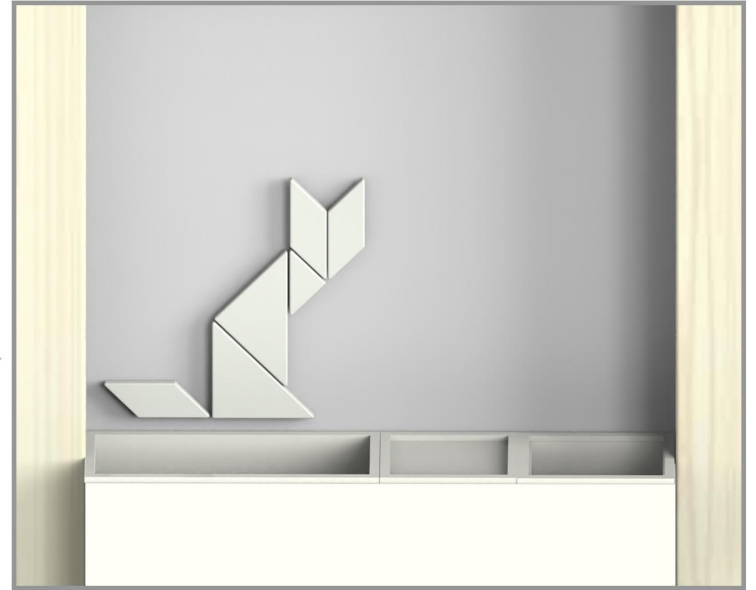
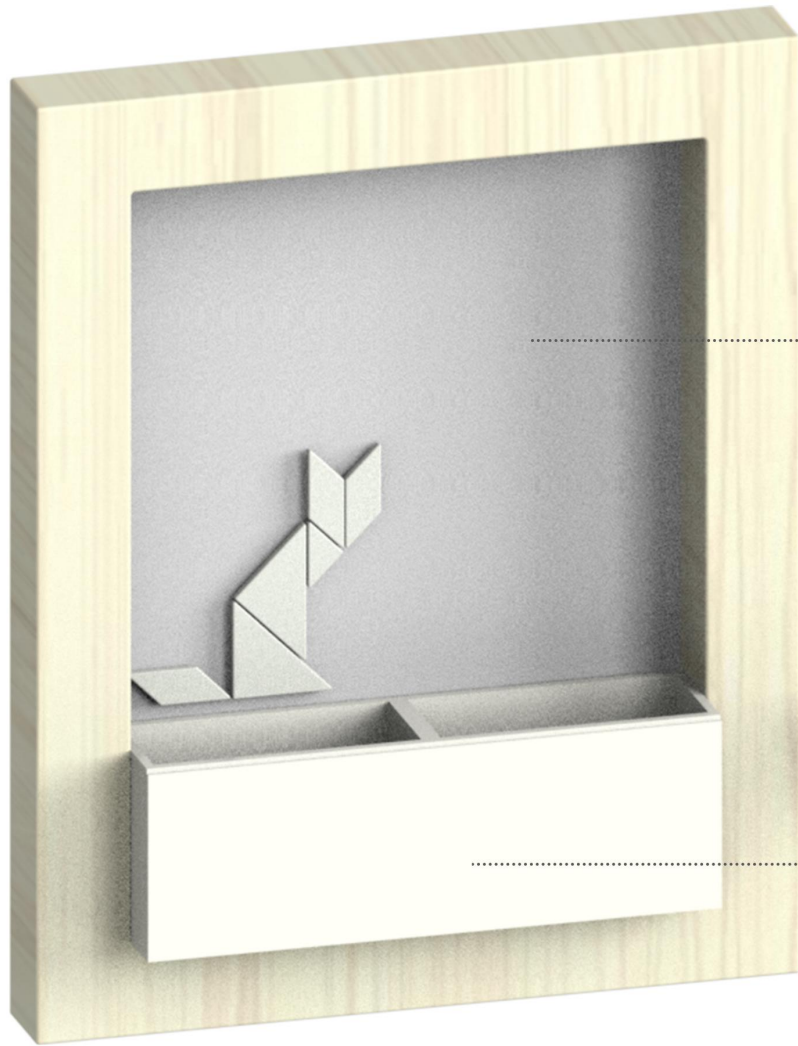

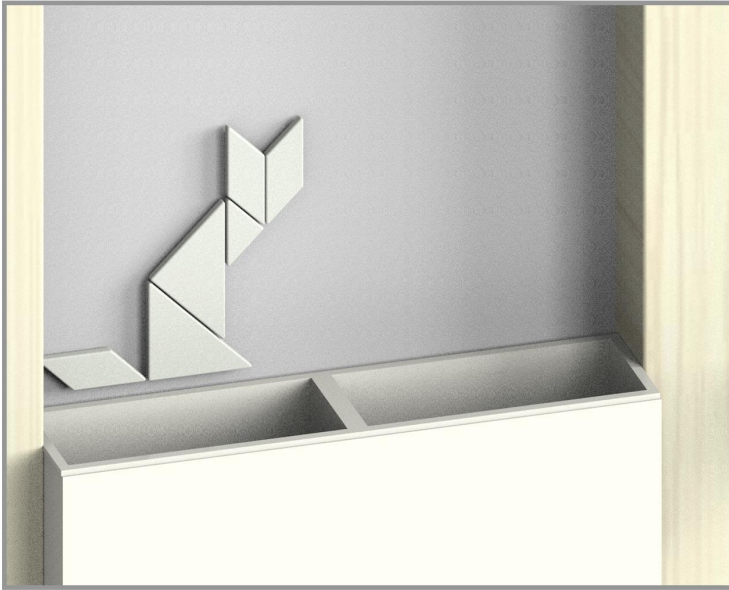

使用中は、作付けエリアの植物により掛絵部分が塞がれますので、コラージュが磁石を使用する方法は簡単に変更できます。



設計図 (単位: mm)

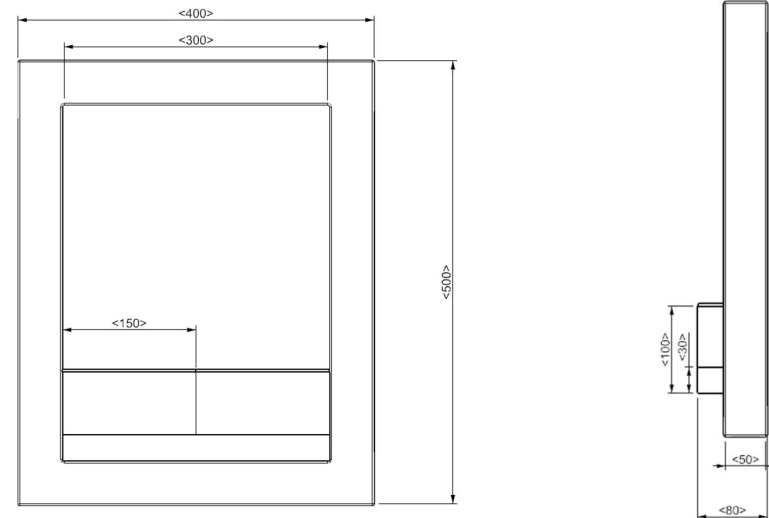

植物の大きさや一部の植物を一緒に植えることができないという問題のために、植え付けエリアは分割されました。



この植木鉢のデザインにより、植栽スペースを増加し、人々が植栽を楽しむことを期待しています。

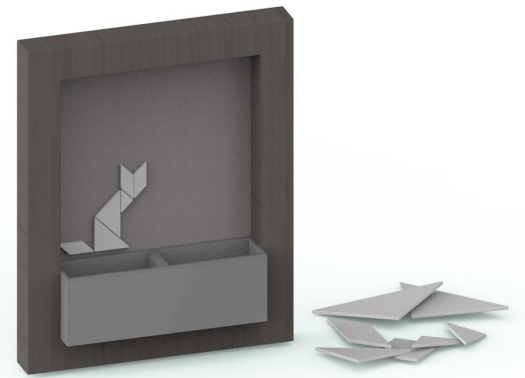
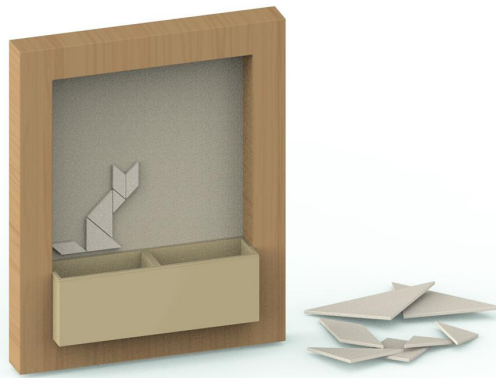
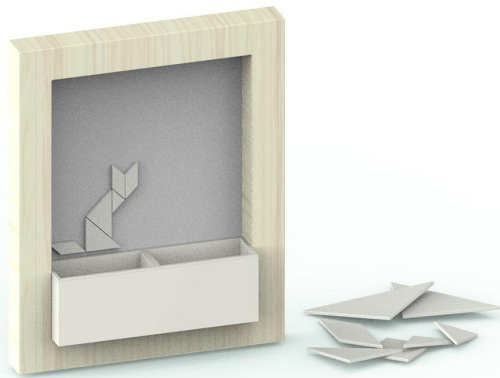



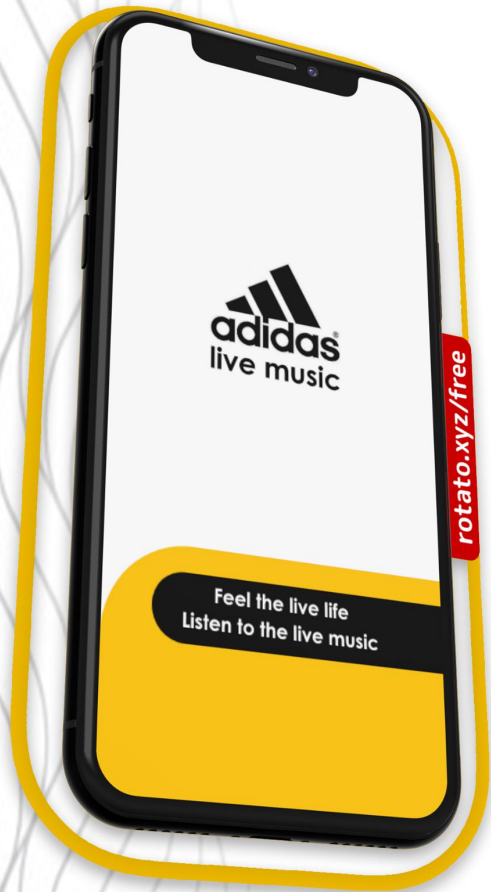

Live Music App

2018 WINTER TEAM WORK



目的 (Purpose)

メディアや現場の状況などの理由でミュージシャンがオフラインで演奏できない場合でも、視聴者はライブ音楽のストリーミングを視聴できます。

このプロジェクトのライブ音楽アプリを通じてライブ音楽やストリートカルチャーの魅力を感じることができます。

目標 (Target)

このプロジェクトは、アディダスがストリートカルチャーや音楽業界での影響力を高めるのに役立ち、このアプリストアでアディダスがビジネスを拡大するのに役立ちます。

限定版の音楽製品またはその他の関連するスポーツ製品を提供することにより、分野と専門家の影響力を拡大します。

Adidas Live Music

12.9%

交互

触发

操作

目标

缓动

滚动

滚动时固定位置

色の選択

オレンジイエローは動きを加え、人々に快適で活気のある感覚を与え、ストリートカルチャーのテーマを反映しています。

メインカラー

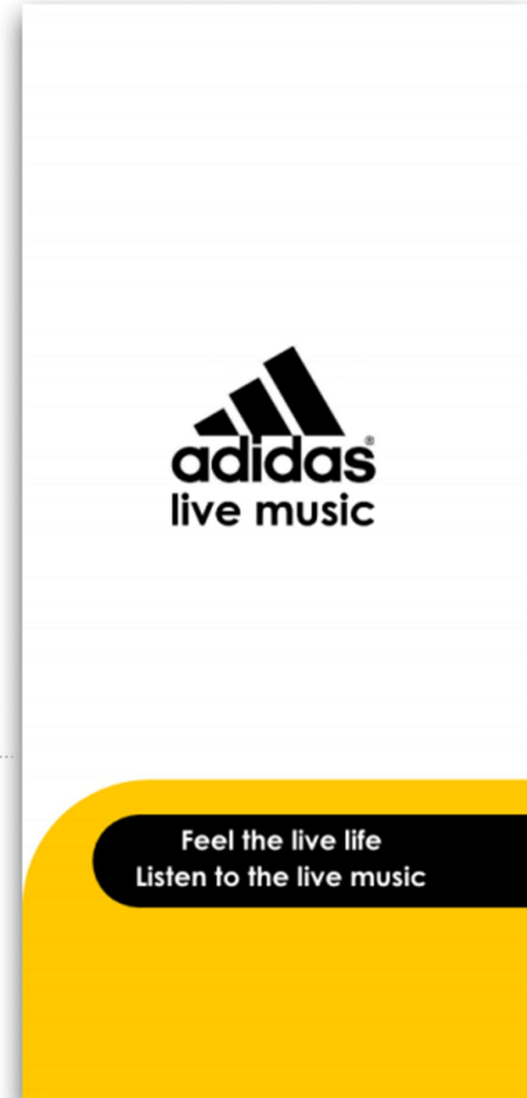

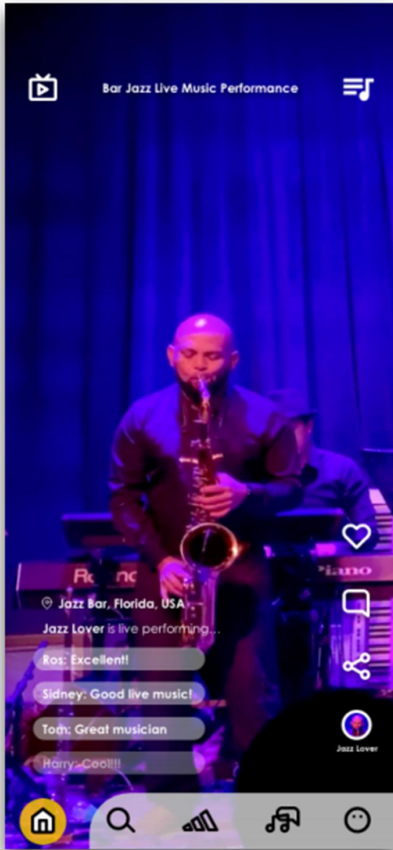

Live Music Streaming

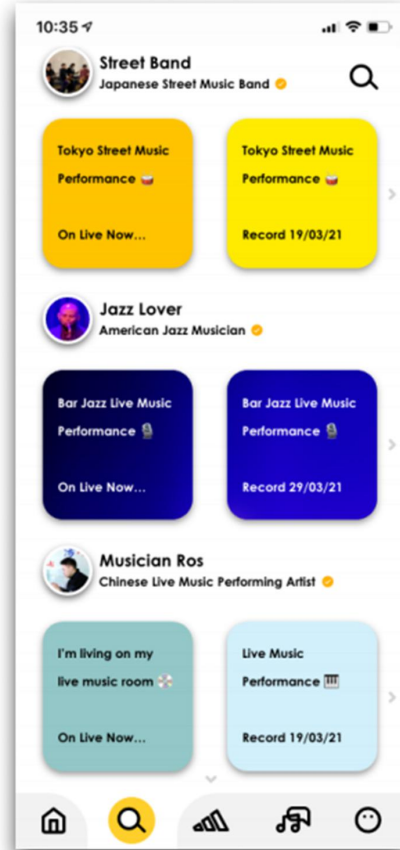

Watch

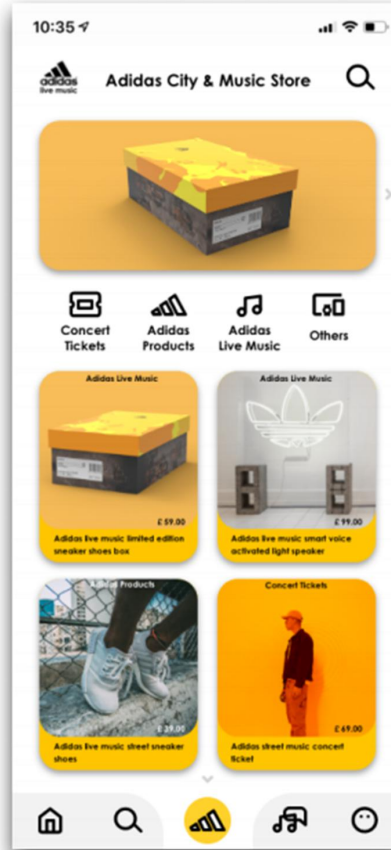

Store

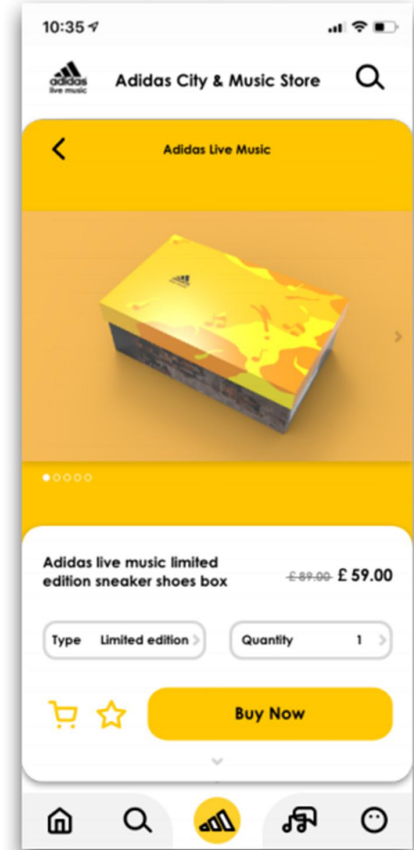

Store

MAIN PAGES

04

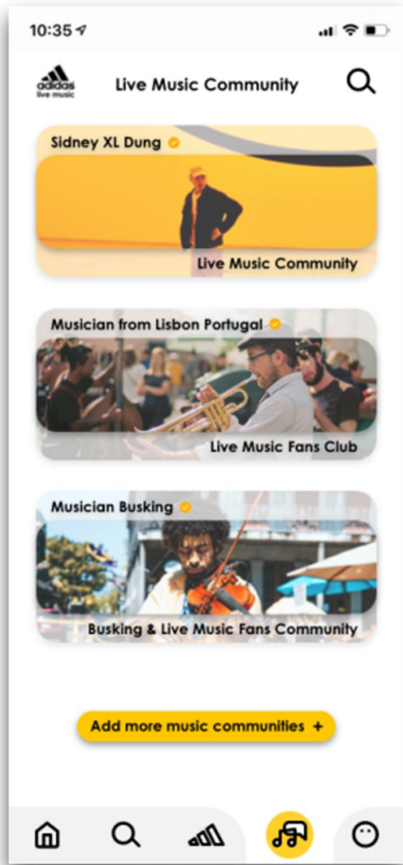

Community

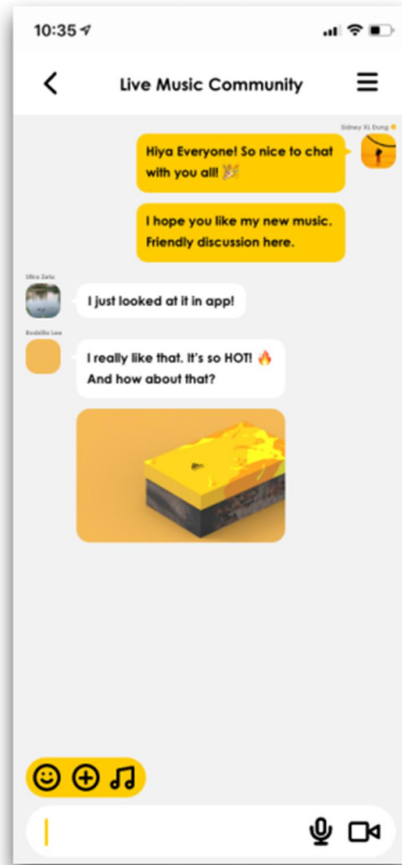

Community

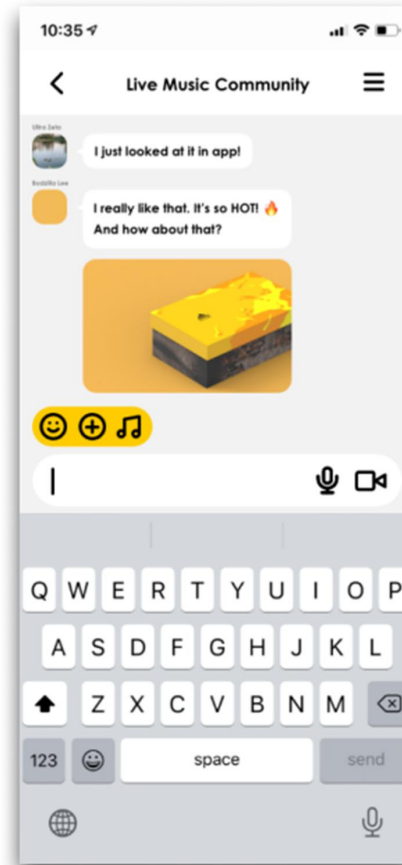

Community

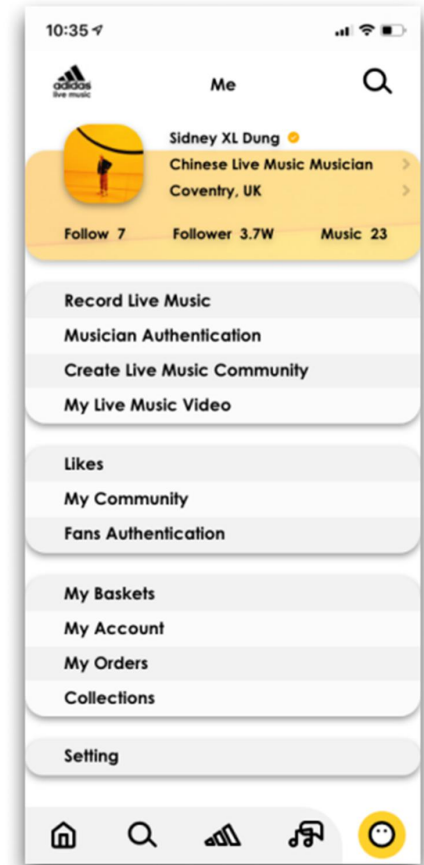

Mypage

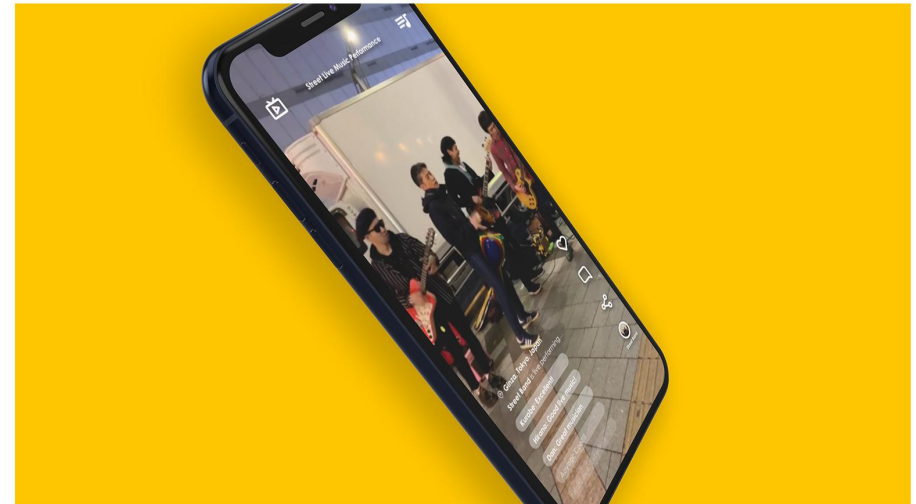
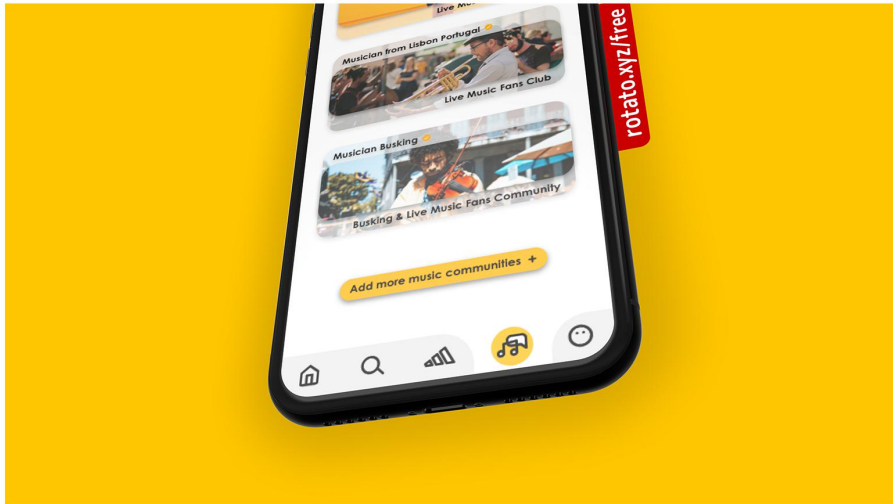
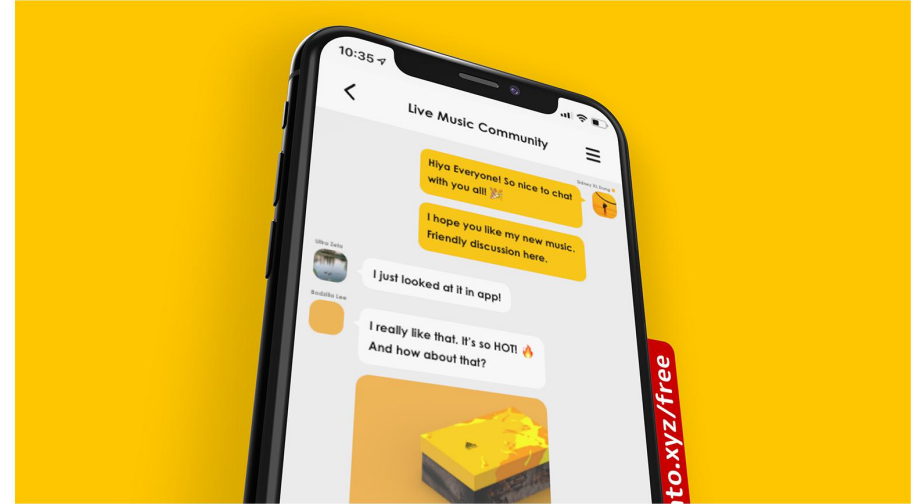





Other Works

FROM 2015 TO 2019

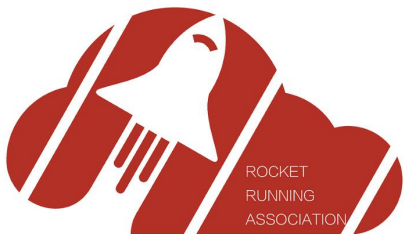

京A TAPROOM

来美式大院享受三道式早午餐

地道“中国风”老外开的
京A霸气酒吧

京A是两位来自北美的小伙儿，KRO和ALEX，将中西文化的创意结合，坐落在三里屯德胜门院内，从黑色的铁门进入“仓库”，红色砖房即刻映入眼帘，院内随处可见拿着啤酒闲聊的老外们，餐厅设计更是将中国元素与美式情调结合得恰到好处，铁脚吧台与原木台，水泥地与黑铁椅，还有吊扇灯泡，写在红砖墙上的中英文标语...餐厅的每一处都充满中美元素的趣味碰撞

纯正好西式风味

京A Brunch 以经典的「意大利风味拼盘」作为开场，餐后还将「香煎鲑鱼与嫩煎鸡块」小份的交给每位顾客分任，嫩煎豆腐还另附「将其单独托出，更适宜与朋友分享。七款主菜任选其一，肉食者偏爱「煎烧鸡排」，自制咸牛肉嫩软鲜美，搭配芝士酱和嫩滑蛋，优质的安格斯牛排配着脆皮白豆泥，附上煎蛋打造用料恒定的「一锅出」；「纽约式百香饼烤鱼」，来自瑞典 Traktor Zhou 煎烤的百香饼加奶油干酪搭配黑鲱鱼、西红柿和洋葱片，新鲜食材带来的清新滋味，令人爱不释手。

说起精酿啤酒无人不知的啤酒圣地

除了丰盛早午餐，还有京A 准备的多款特色饮品，既可选择重口味的招牌「啤酒玛格丽特」，又可选择「啤酒比尔尼」，清凉冰爽冰啤，一如京A 所说，“早起喝啤酒才是正经事！”

商家信息

📍 京A Taproom
☎️ 010-65018883
📍 工体北路4号院1949会所内

Toshi Yoroizuka BEI JING

— MENU —

Main Dish

- 香柚熔岩巧克力
- 苹果派
- 戈贡佐拉开心果
- 蒙布朗
- 巧克力覆盆子舒芙蕾
- 芒果烩饭

Beverages

- 香 核 气泡水
- 起 泡 酒 矿 泉 水
- 红 葡 萄 酒 咖 啡
- 白 葡 萄 酒 红 茶

饅家俊彦

Toshi Yoroizuka 其实是用饅家俊彦的名字命名的。这位甜点主厨23岁开始专职于甜点，30岁远赴欧洲磨练，此后七年走过瑞士、奥地利、巴黎、比利时等地。33岁在比利时三星米其林法国餐厅Bruneau担任甜点主厨，使他成为欧洲第一位担任米其林餐厅的日籍甜点主厨。

地址：北京市朝阳区东方东路19号院富舍二期 3层F306号
电话：010-85325758
营业时间：11:00-22:00

Model rendering



Coffee machine



Calendar

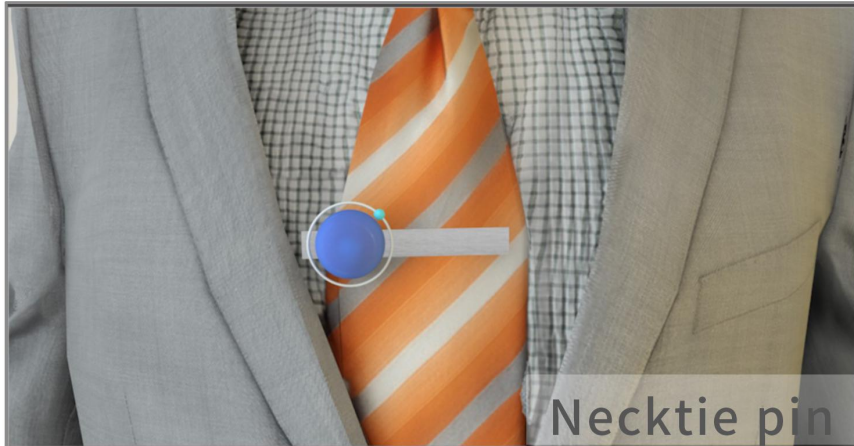

Necktie pin



Epilator



PORTFOLIO