

ABOUT ME

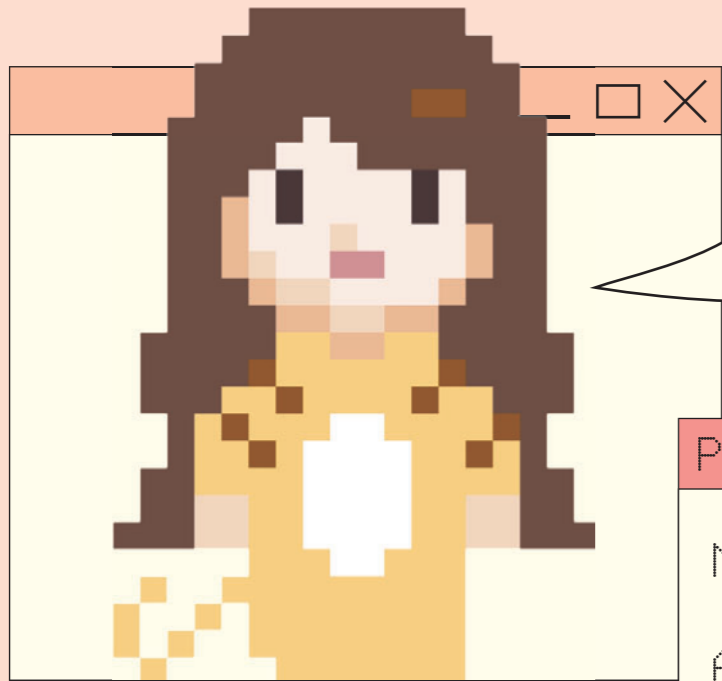

Keep it real!!
Keep it real!!

Vol.1



自分の作品で
未来をつくる

Profile

Name Tsukimori Honoka
 Age 19, 2004, 09, 18
 MBTI INFP

Skills

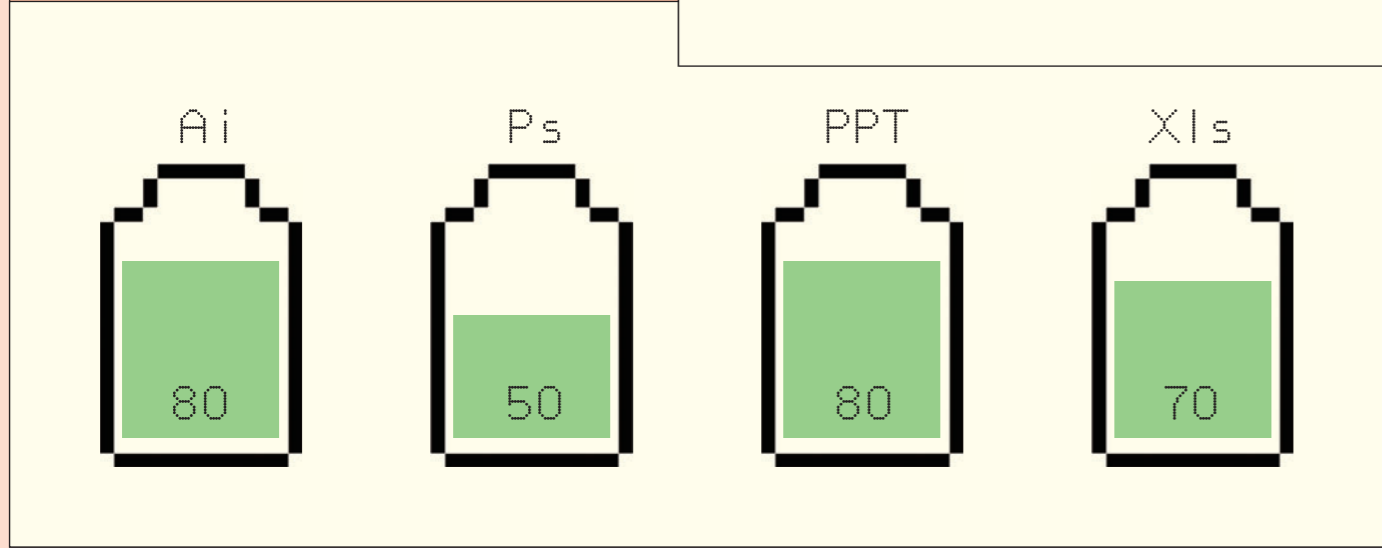

Hobby

Specialty

History

- 出身地 島根県出雲市
- 幼少期 絵を描くのが好き・人と話すのが好き
- 中 学 デザインに関わる仕事に興味を持つ
- 高 校 Ai や Ps の基礎を学び、グラフィックデザイナーを志す
- 専 門 デザインの基礎から実践的なことまで幅広く学び、スキルを高める

NOW!!

Interests

camera USJ PC

??????????

View more >>>

NEXT >>>

>>>



作品名「Journey」 size A3

この作品はビリケンさんの自分探しの旅を描いたものです。見る人に旅の魅力を伝え、自分で作り上げた居場所の素晴らしさを感じてもらいたいと思い制作しました。ビリケンさんが自分の居場所を探すために様々な国の像になり、最終的に大阪を選ぶという物語ですが、過去の部分は線を変えることで懐かしさを表現しています。



02 靴下のパッケージ

ダブルウォールカートン

展開図

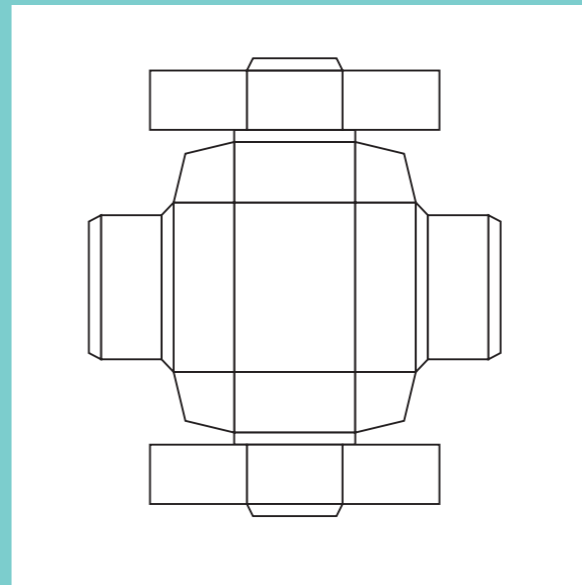

内箱

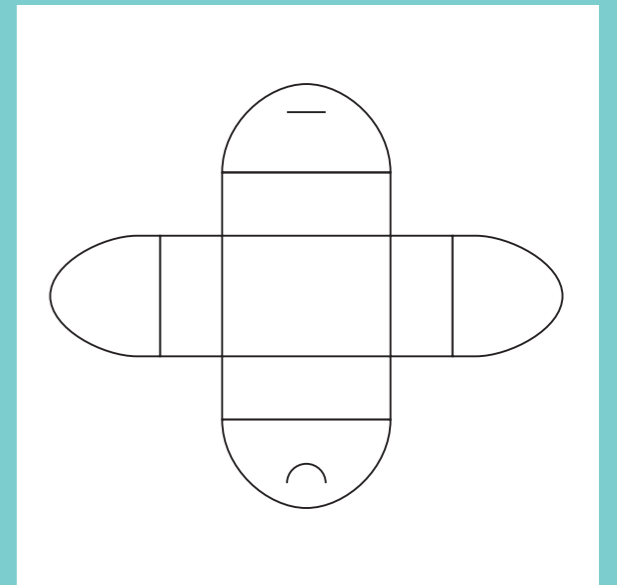

外側



コンセプト

手紙を意識して作成しました。大切な人に送るプレゼント用のボックスなのであえて中身が見えない仕様にして、受け取る相手に開ける瞬間のドキドキを感じてもらえるようにしました。中は高級感のある光沢のある紙を使用しました。

03 地域 PR ポスター





地域 島根県出雲市 size A3

古風でかわいらしいポスターをテーマに制作しました。伝統文様文様や水引を用いて"和"や"縁"を表現しました。文様も線のみを使うことで繊細さを出し、島根の奥ゆかしさを表現しています。

▶ ターゲット

20代前半女子大学生 島根県に来たことがない

友人同士で長期休暇の旅行先を決めかねている女子大学生をターゲットにすることで、縁結びなど若い世代に刺さるキャッチコピーにつながりました。

▶ キャッチコピー

だんだん縁結ぶ、出雲。

島根弁で「ありがとう」を意味する「だんだん」と、次第に縁を結ぶという「だんだん」を掛け合わせたキャッチコピーにしました。

04 タイポグラフィ



グリッド

アルバムのジャケットを意識して作成しました。文字の配列と線の交差のバランスを意識しました。

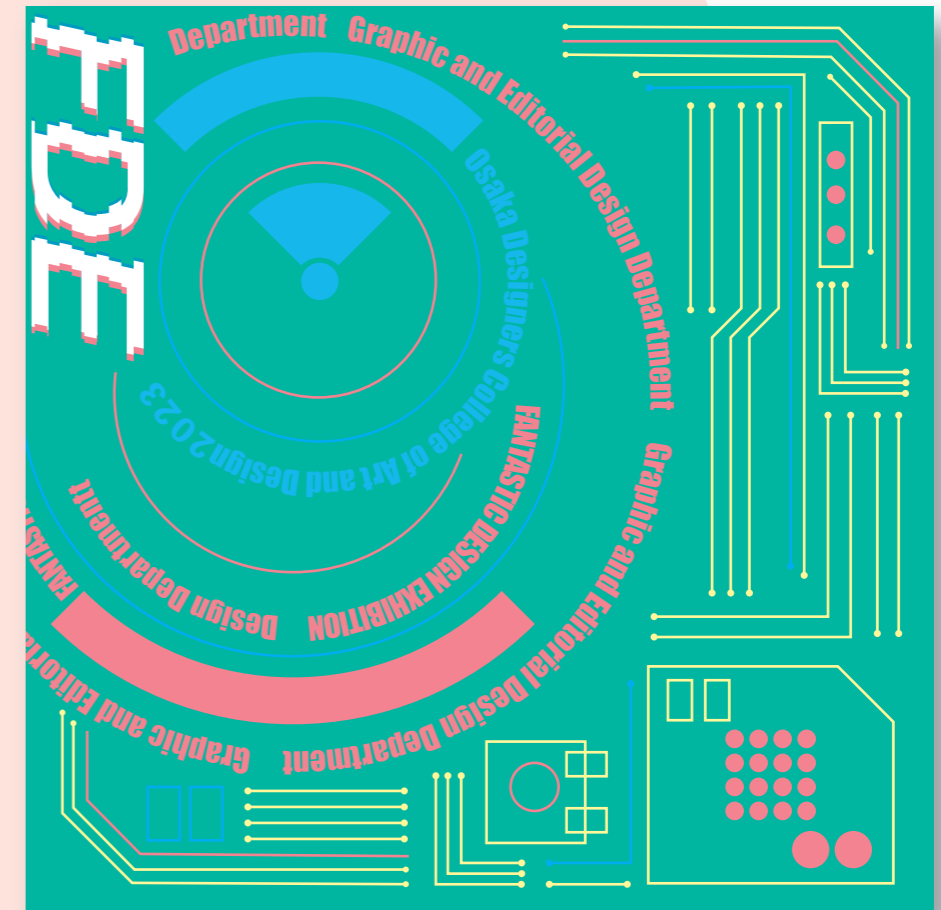

拡張

電子基板を意識して作成しました。色合いが同系色でまとまってしまうないように、全体のバランスを見てカラーを決めていきました。



Thank you for watching.