



PORTFOLIO

IKEDA SHOTA
ARTWORKS

2023

自己紹介

池田翔汰

大阪デザイナー専門学校 ゲーム CG 学科 イラストコース
生年月日 /2004 年 9 月 10 日

2004 年 大阪生まれ。

現在大阪デザイナー専門学校で業界就職に向けて Photoshop、live2d、Illustrator などを使い必要なスキルの習得に励んでいます。

◆趣味：ドラマ、映画鑑賞。中でも SF や特撮作品

◆影響を受けた作品 ： ブレードランナー、メタルギアソリッド、仮面ライダークウガ、ダークソウル、攻殻機動隊、平成ガメラ 3 部作、パトレイバー、チェンソーマン

◆ツール：Photoshop、live2d、Illustrator、procreate

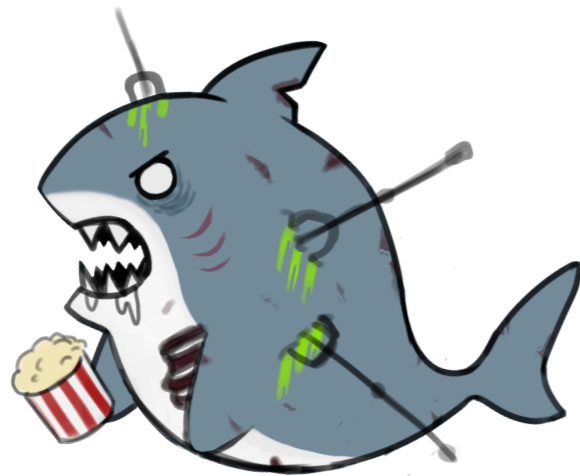

CD ジャケット制作

既存の楽曲をイメージして制作したオリジナルの CD ジャケットです。



ラフ



線画

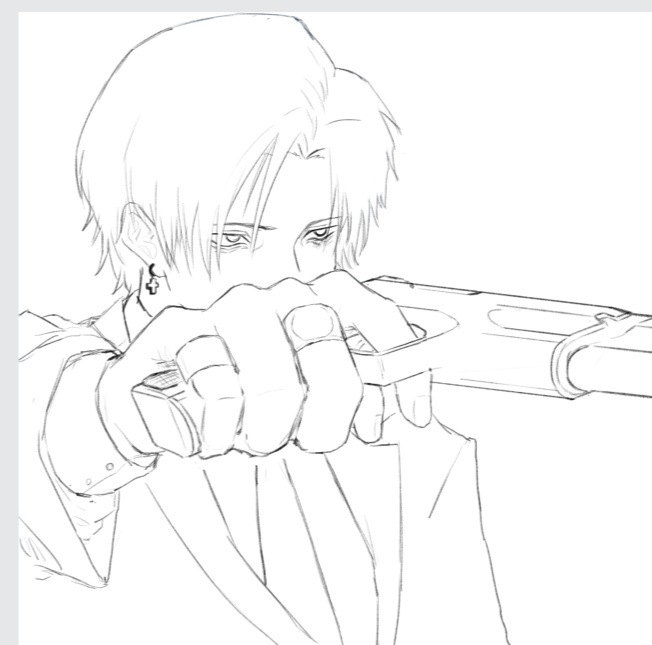

「Gangsta's Paradise」を題材に制作しました。「ギャング」が題材の楽曲なので銃を持ったスーツ姿の男性でラフを2つ用意し、色味が暗くダークな雰囲気のある上図左の案で制作を進めました。男性のビジュアルは、映画「パルプフィクション」や「レザボアドッグス」などタランティーノ作品に登場するギャングをイメージし、拳銃の構えも「ギャング撃ち」のような構図にして自分の思うギャング像を表現しました。

キャラクターデザイン

ゲーム企画で制作した敵キャラクターのデザインです。



イメージボード

ラフ



完成



立ち絵ラフ

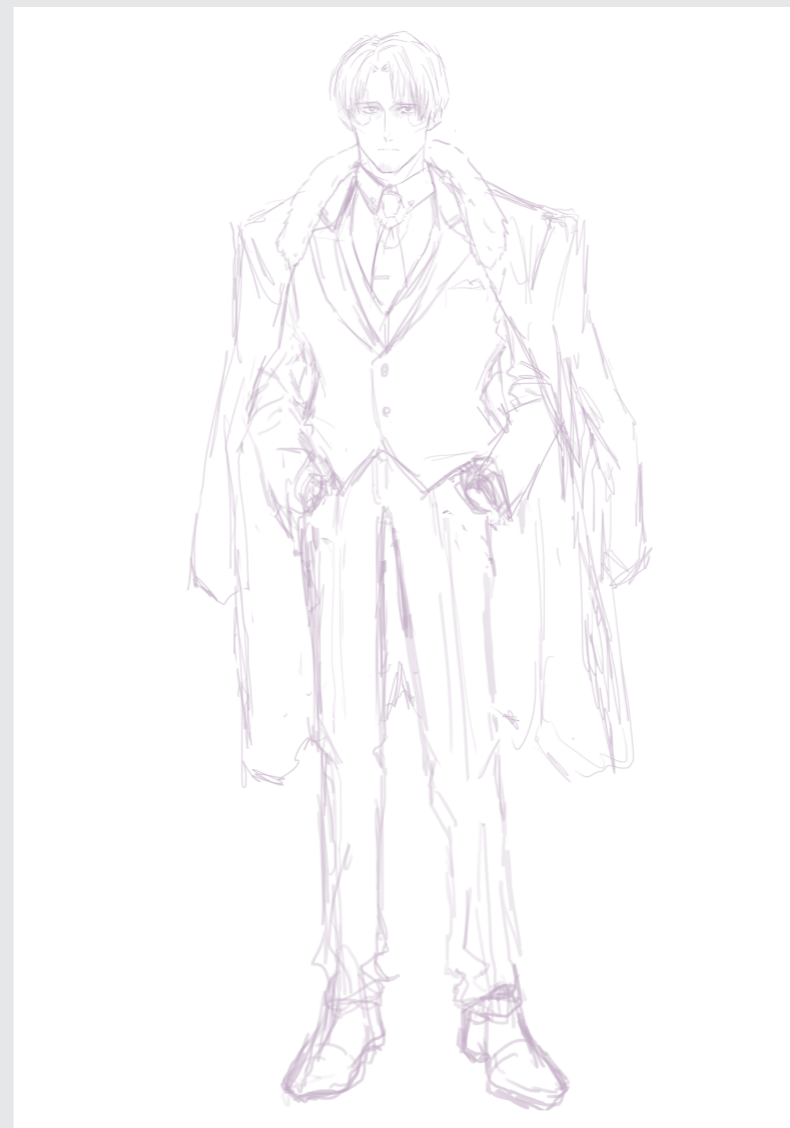

近未来的な世界観のゲーム企画に登場する敵キャラクターとして制作しました。裏社会の人間でカジノの経営者としての顔ももつ人物のため、白スーツやファー付きのコートなどマフィアらしいイメージの服装にしており、金持ちで悪人的な印象を与えるデザインになるよう心掛けました。妖艶でカリスマ性のある顔立ちを表現したかったため、俳優のマツ・ミケルセンを参考にしていますが、あまり似なかったのもう少し似せるべきだったと思います。

スケッチ



デジタルで作業したスケッチです。

左がある程度時間をかけて制作した人物スケッチで、
右の作品群は制限時間を設けて作業した食べ物の
スケッチです。人物スケッチは、デジタルでの模写
やスケッチなどに慣れていなかったため線画で大まかな
あたりを取り、その上に参考画像からスポイトで吸った色
を厚塗りでのせていくという作業で練習をしました。



デッサン



ファンアート



『仮面ライダー龍騎』に登場するキャラクター「浅倉 威」のイラストです。二次元のキャラクターとは違い、俳優さんが生身で演じているもののファンアートですが、演者さんの顔をそのままイラストに落とし込むのではなくキャラクターの人物像や性格など、内面的な要素からキャラクターを解釈し、絵に落とし込みました。



漫画『DEATH NOTE』に登場するキャラクター「L」のイラストです。平成中期に連載されていた本作では「ガラケー」が登場する場面が多く、彼の独特な携帯の持ち方が印象的であったため、ガラケーで電話をするLの構図をイラストにしました。今回は線画作業を行わず、ラフの後そのまま厚塗りのような形で塗り進めて作業しました。

武器デザイン

"槍"形態



二又槍"射撃"形態

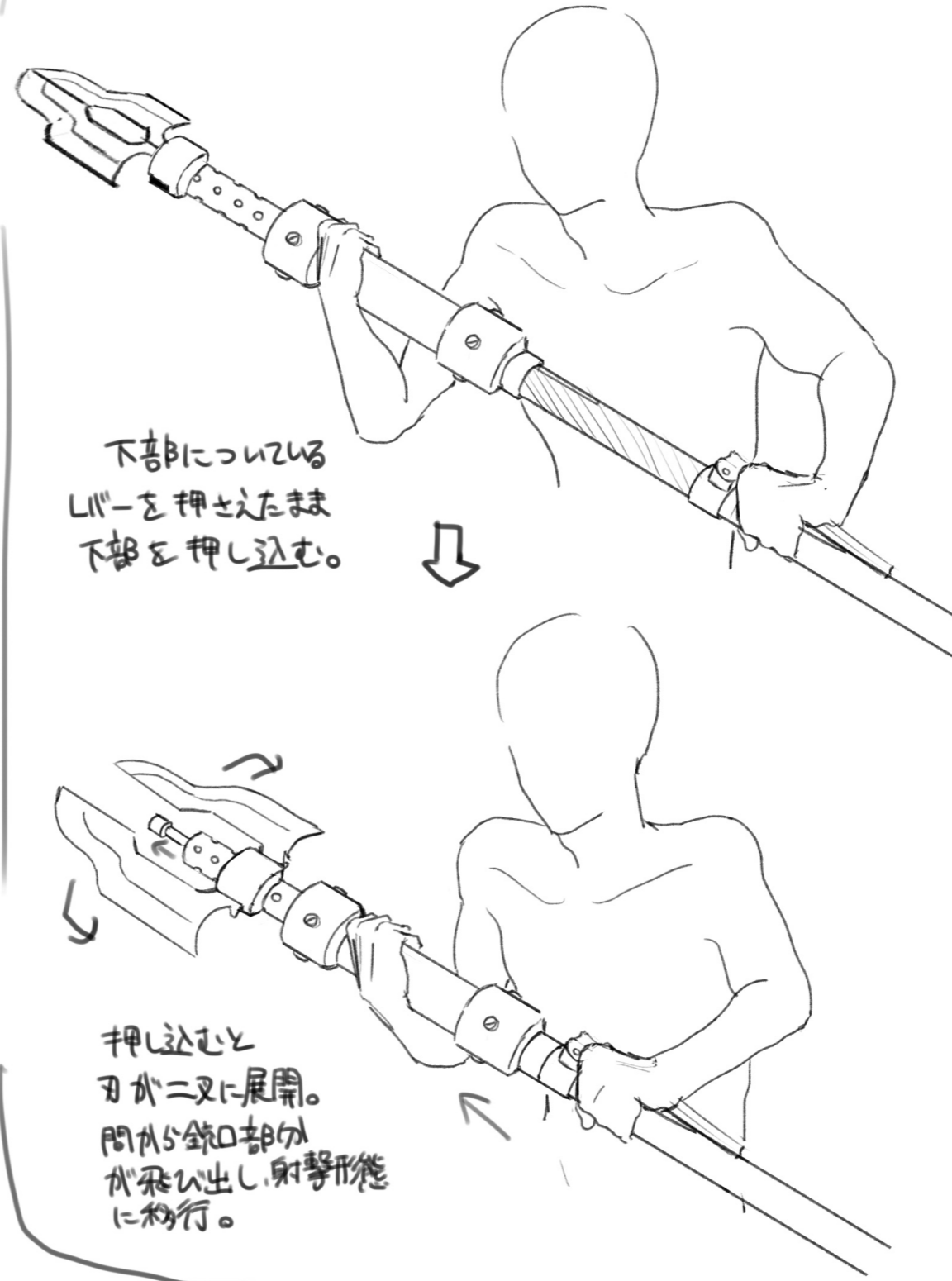
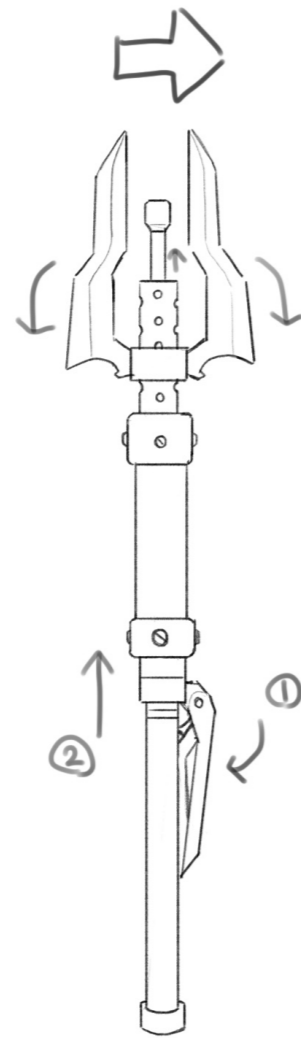
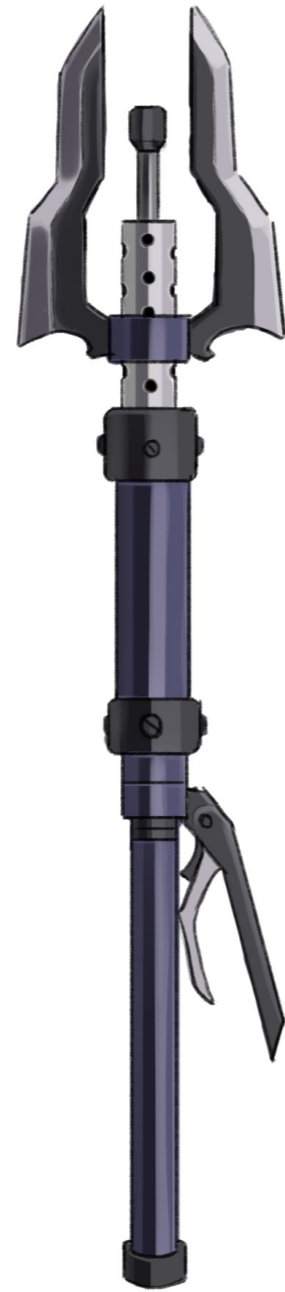

下部についての
レバーを押さえたまま
下部を押し込む。

押し込むと
刃が二又に展開。
間から銃口部分
が飛び出し、射撃形態
に移行。

※ 1発射出毎に下部を引き出し、手動で排莖が必要がある。

変形武器デザインの資料画像です。モンスターハンターのチャージアックスのような、派手に変形して、尚且つ物理的な動きまで考慮したデザインが得意ではなかったため派手な変形は諦め、なるべく現実的な武器になるよう心がけました。近接武器を射撃に切り替えて使うのはロマンはありますが、あまり射撃精度や使い勝手などが良くはなさそうなイメージがあったので実戦向きではないという設定になっています。

ご覧いただきありがとうございました。