

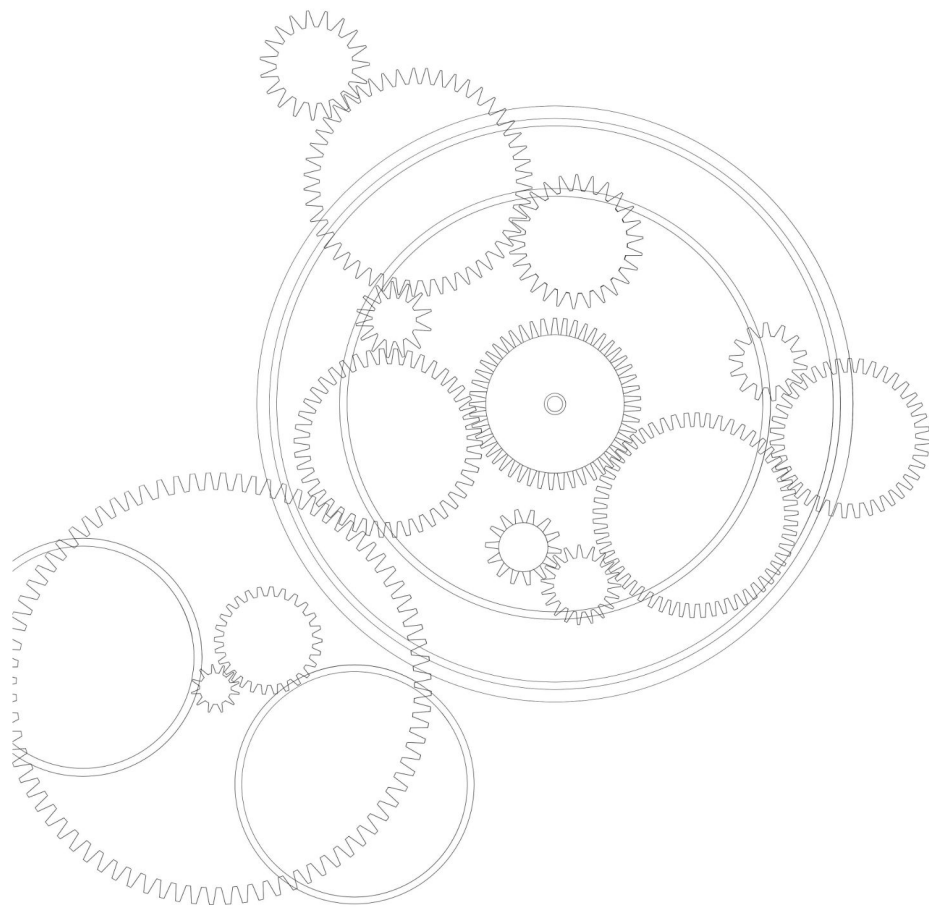

portfolio 2022





「青の童夢 シンデレラ」

学校主催の展示会「あおはる展」のために制作した作品の一つです。

童話や物語の世界を自分の世界観で廃墟化するというテーマで制作いたしました。

こちらの作品はシンデレラをモチーフとし、時計や城などの要素を入れました。

素材は使わず、歯車なども自分で描いています。

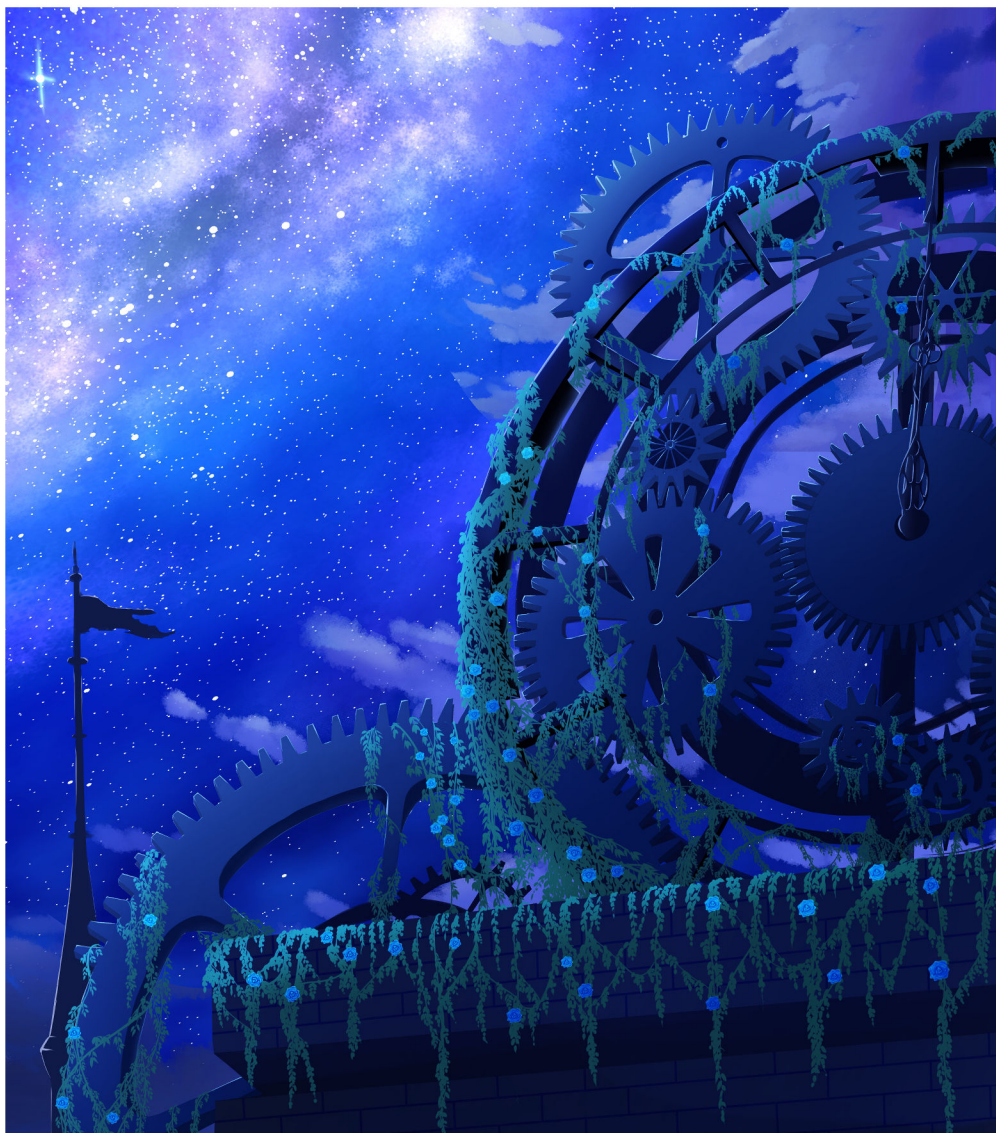

制作時期：2022年9月

制作時間：20時間

使用ソフト





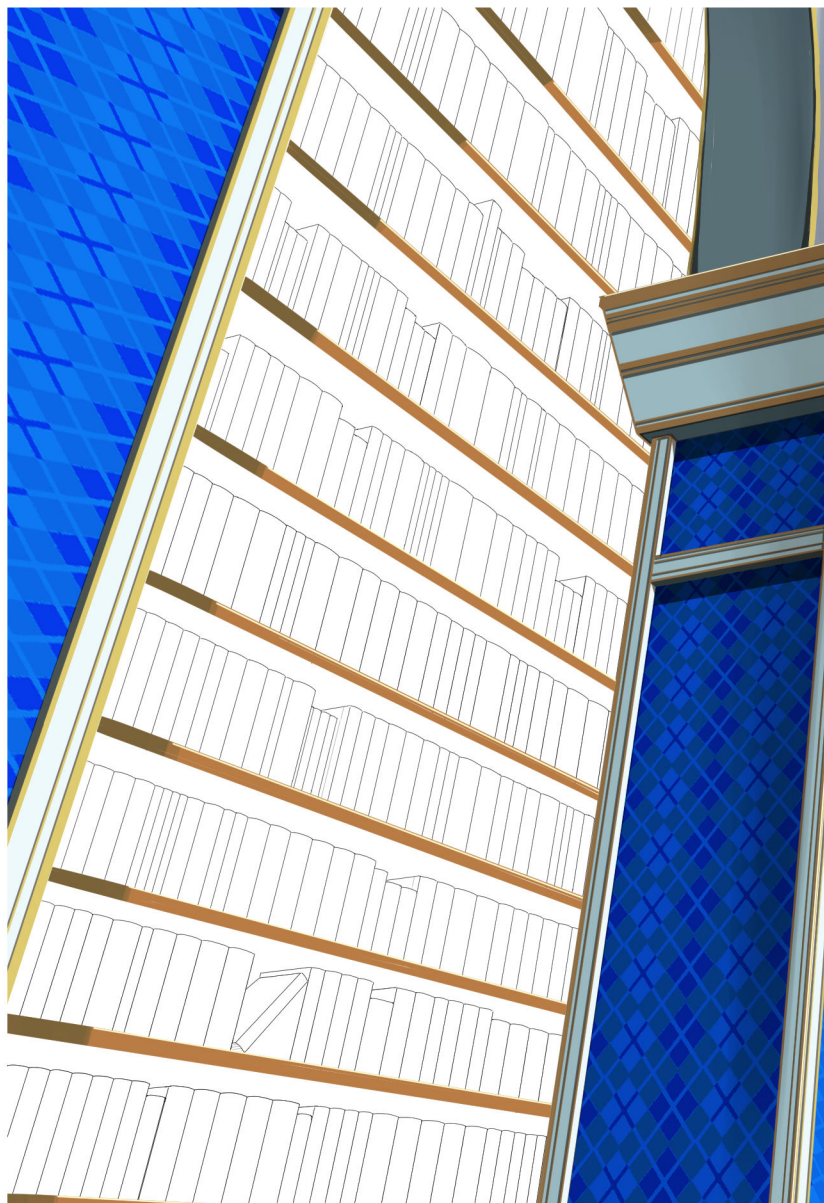

「青の童夢 アリス」

学校主催の展示会「あおはる展」のために制作した作品の一つです。

こちらはアリスシリーズの物語をモチーフにした作品です。

線画は本のみ行い、他は塗りのみで描いています。

模様は柱に使われているもののみ左下の素材を使用しました。

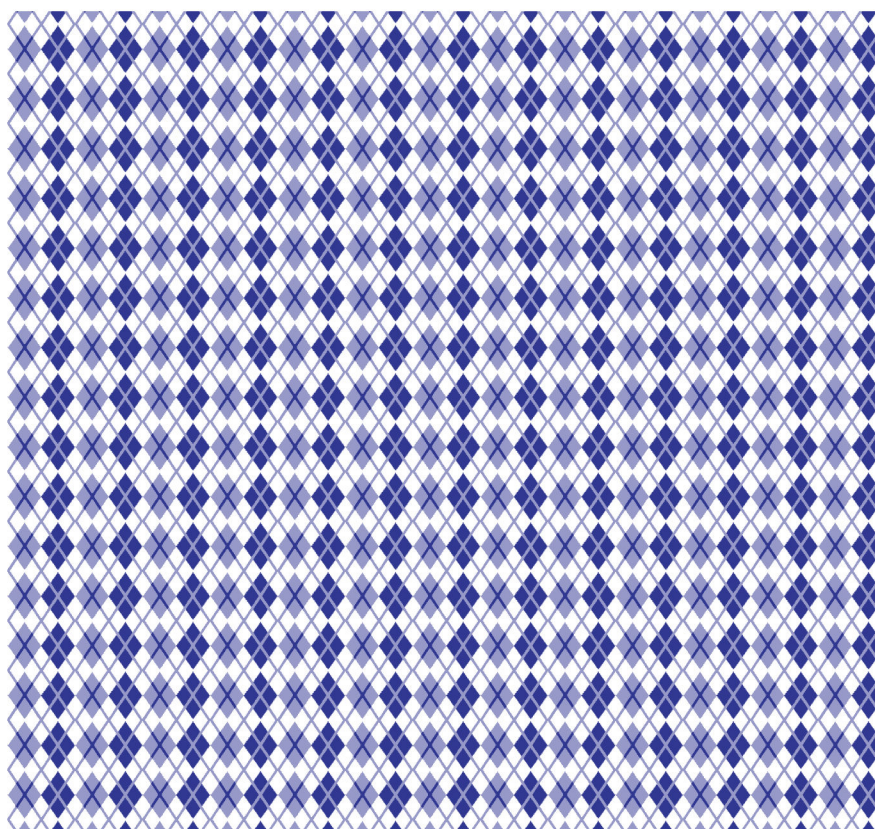

アーガイル_透過_IS

制作時期：2022年10月
制作時間：18時間
使用ソフト







塗り前ラフ

「青の童夢 人魚姫」

学校主催の展示会「あおはる展」のために制作した作品の一つです。

こちらの作品は人魚姫をモチーフにした物になります。

童話を廃墟で表現するというコンセプトで描いたものなので、沈没船や藻で廃れた様子を表現しました。



物語の中に、人魚姫は真珠で作られた百合の形の髪飾りをしているとの記載があるので百合を描き入れています。

制作時期：2022年10月

制作時間：17時間

使用ソフト





風鈴



提灯

入道雲

金魚

お面

「お祭り準備」

夏に行われるコミック系創作イベントのPRポスターに使われるイラストというコンセプトで制作した作品です。

提灯やお面、金魚などで夏祭りを表現し、他にも風鈴や入道雲で夏をイメージさせる様にしました。

少女が筆を使って、お祭りを創作しているイメージで描き、ペンや筆でイベントの準備をするのに対比させました。

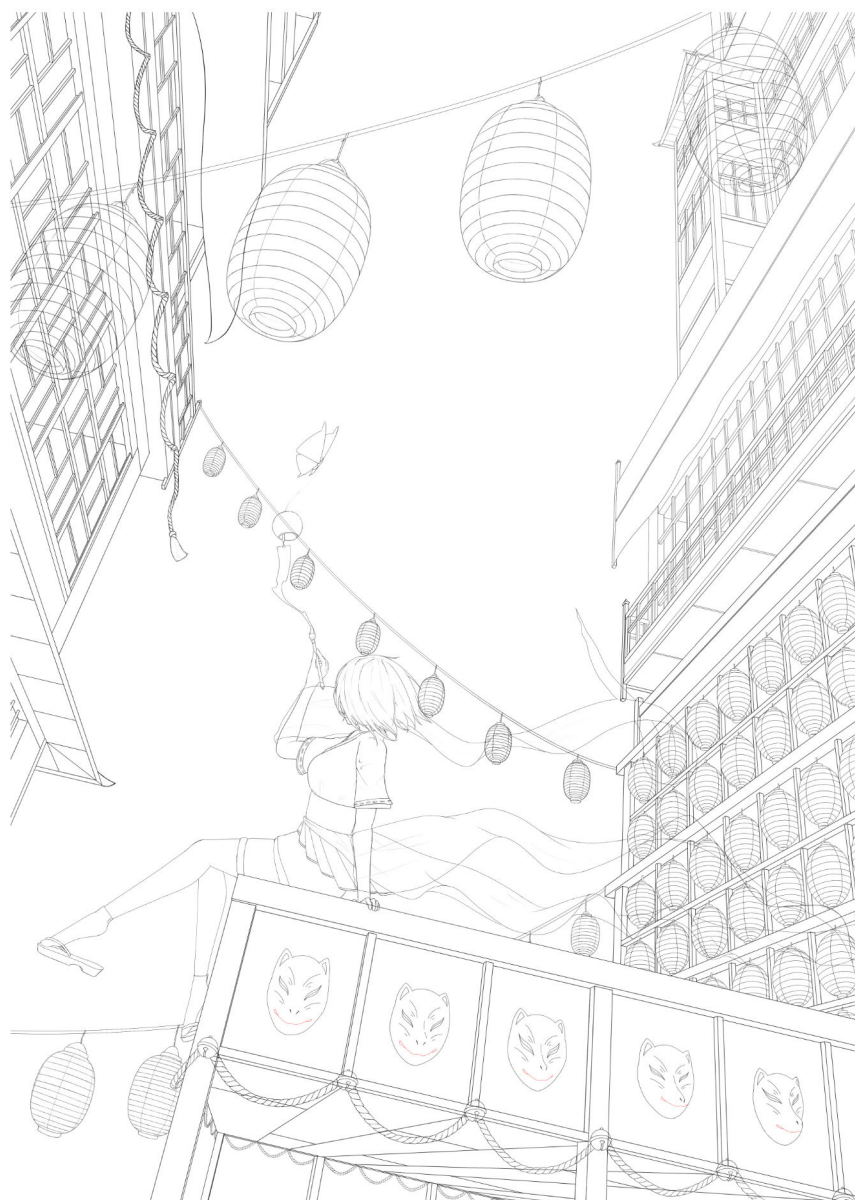

線画

制作時期：2022年5月

制作時間：30時間

使用ソフト





「個性と自由」

私の学科の卒業制作集(通称ナデマガ)の3ページ分の目次イラストとして制作したイラストです。
表紙と目次で共通して「個性と自由」というテーマがあったため、たくさんの種類の鳥で個性を、鳥籠が開いて鳥が飛んでいる様子から自由を表現しました。

制作時期：2022年10月

制作時間：30時間

使用ソフト



初期ラフ

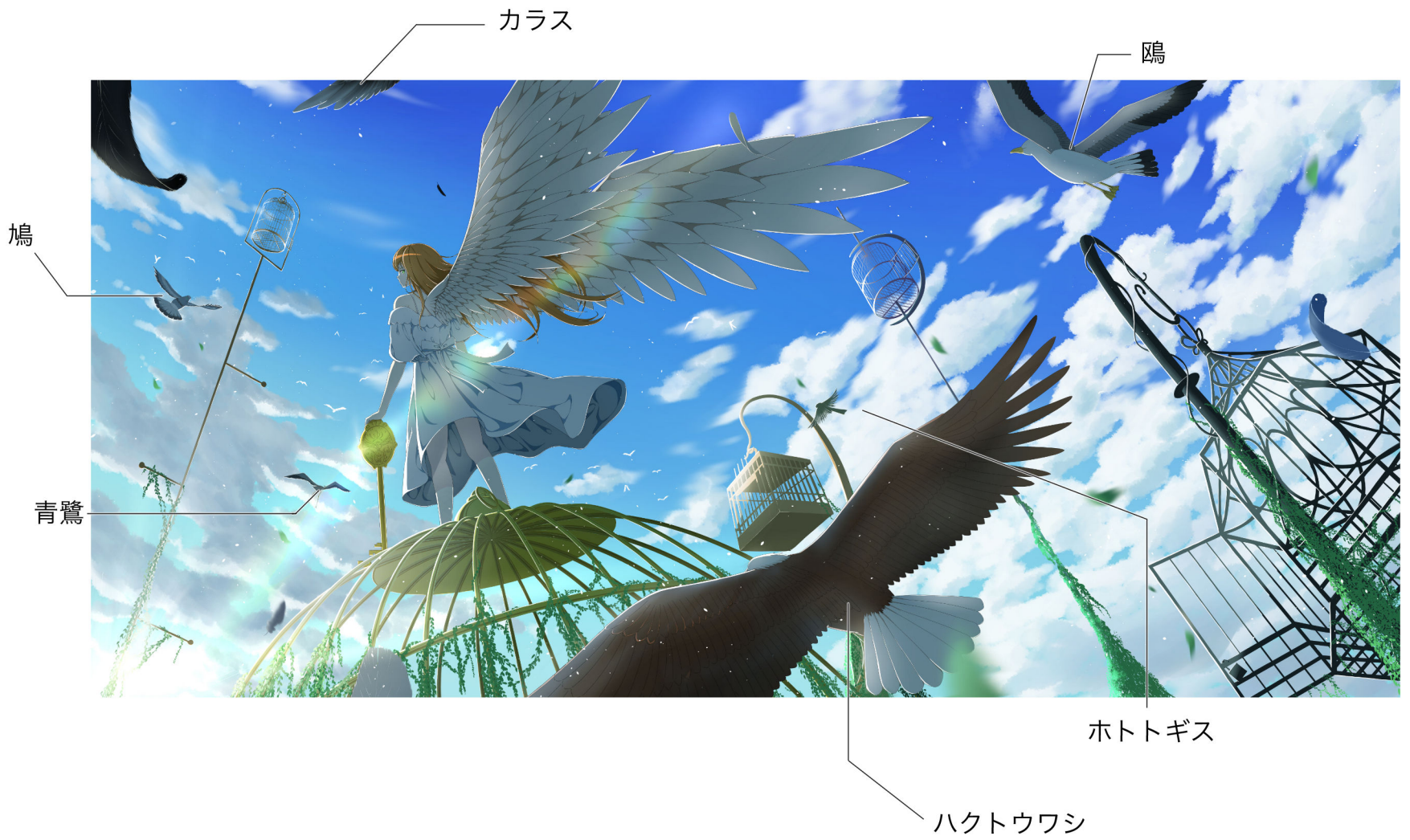

☆鳩とハクトウワシについては自由を象徴する鳥と調べたところ出てきたため、目立つ様に大きめに配置しています。



(雲別パターン)
 ※夏っぽいイメージになり、風を感じにくいという理由でボツ





修正前イラスト



オーバーレイでオレンジを追加



目の大きさ、
後頭部の形を修正



背景に紅葉と影を追加

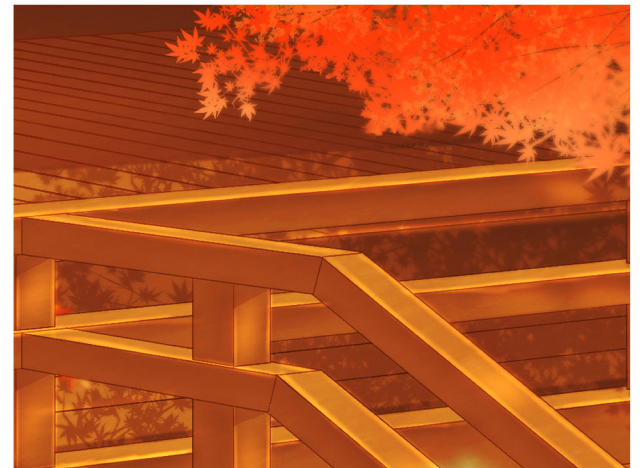
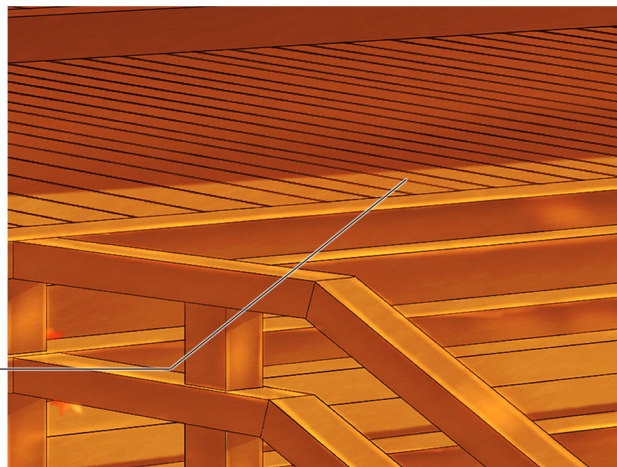

「紅葉と陰陽」

和ファンタジーをテーマに制作したイラストです。妖や侍など様々なキャラクターを考えましたが、自分の描いたことのない陰陽師にしました。

このイラストは学校で行われたデザイナーズコレクションというイベントでタペストリーとして展示されました。

制作時期：2022年1月

制作時間：22時間

使用ソフト



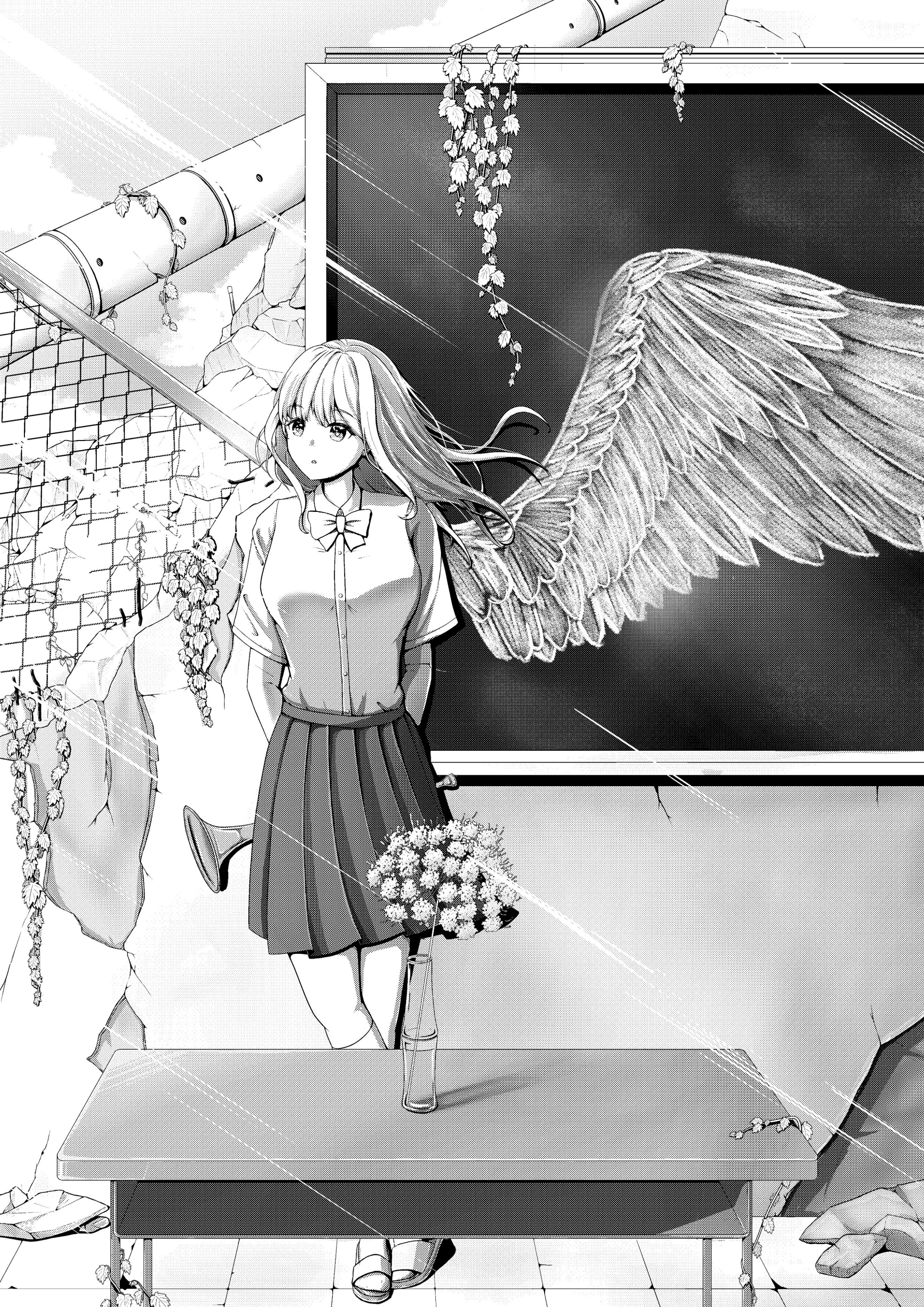



線画

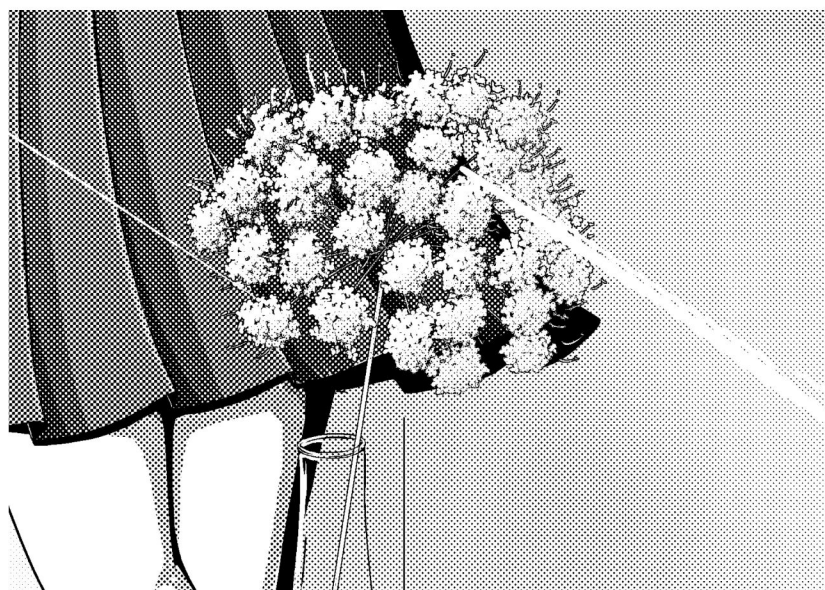

花瓶に刺さっているのは天使を表す花である「アンジェリカ」こと「セイヨウトウキ」

「終末後に何を想ふ 現代世界」

卒業制作のモノクロイラストとして制作したものです。

卒業制作の世界観

・終末をもたらすラッパ吹き天使である少女達がかつて自身が過ぎ、そして彼女達自身の手で崩壊させた世界を時が経った後見に来ている。という物語

イラスト内では羽やラッパ、花などで天使であることを表しています。

一度トーンを置いた後、コントラストを上げたり目の中の黒を多くして、より見栄えがするように工夫しました。

制作時期：2022年6月

制作時間：16時間

使用ソフト







背景

「キャラクター 踊り子」

実在する国や地域を元に、その場所の個性を擬人化したファンタジーキャラの制作。

アプリゲームの一画面に使われるのをイメージしてキャラクター+背景のイラストを制作しました。

モチーフの国はインドネシアのバリ島です。

資料写真は校外学習時にリトルワールドにて撮影したものを使用しました。

キャラクターの職業は踊り子を選択しました。



資料写真

リトルワールド・インドネシア・バリ島

制作時期：2022年5月

制作時間：13時間

使用ソフト







初期案

描き加え前イラスト
・制作は2021年7月

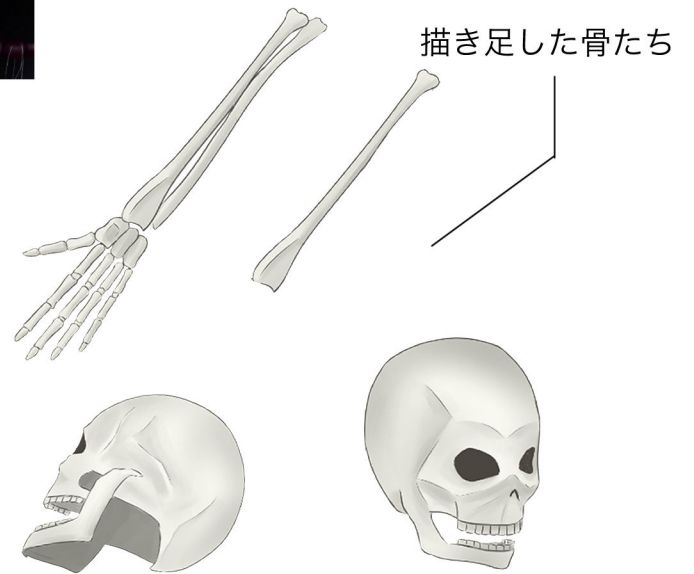
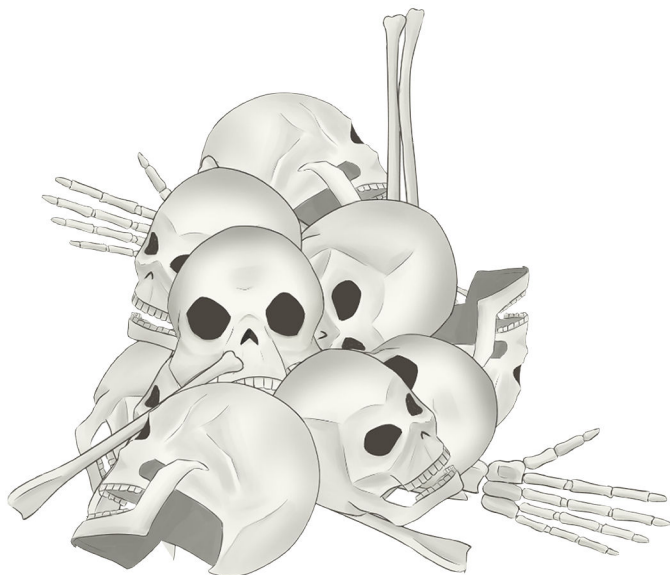

描き足した骨たち

「蟲少女」

可愛い敵キャラクターをテーマとして制作したイラストです。
害虫を操って戦う女の子をイメージしました。
線画は人物と描き加えた骨のみ行い、その他の周りの虫などは
塗りのみで制作しました。
線画作業はclip studio、塗りはPhotoshopで行なっています。

制作時期：2022年1月
制作時間：24時間
使用ソフト





☆使用した和柄
(※直に描いたものも含めて
全て手描き)

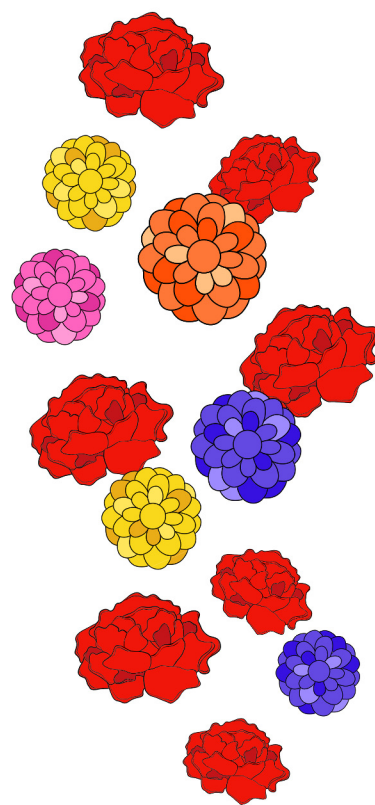
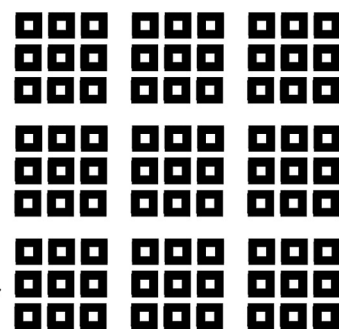
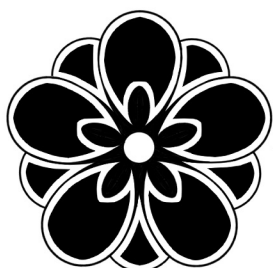
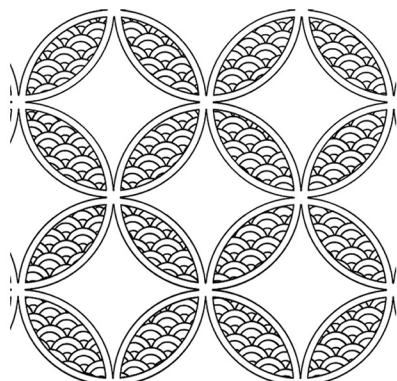
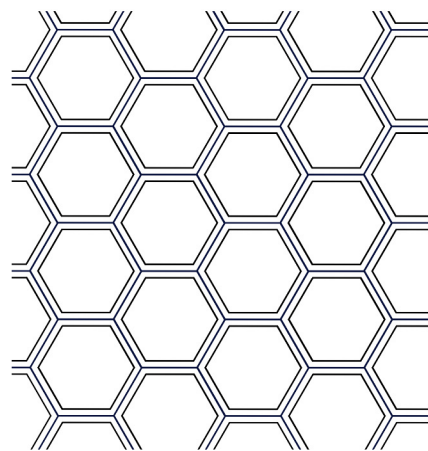
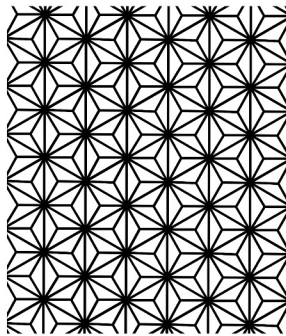
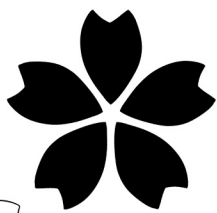
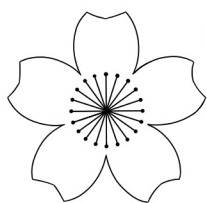

「散り酒」

2年生になって改めて描いた和ファンタジーをテーマとしたイラストです。

和柄は今後も使える様に別ファイルに描いて貼り付けました。
鬼のキャラクターなので鬼ならではの力強さと女性ならではの
美しさを両方表せるように体のバランスや塗りを工夫しました。

制作時期：2022年8月

制作時間：20時間

使用ソフト







引き構図



線画

マカロン

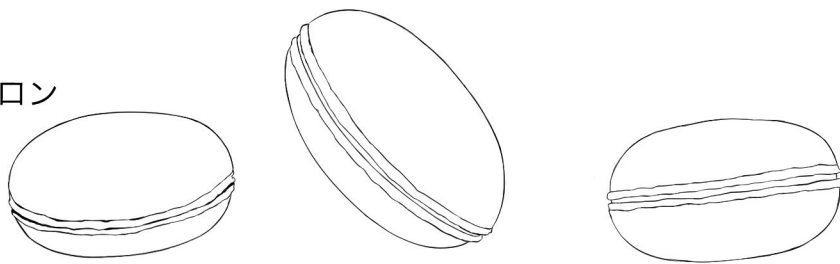

キャンディー

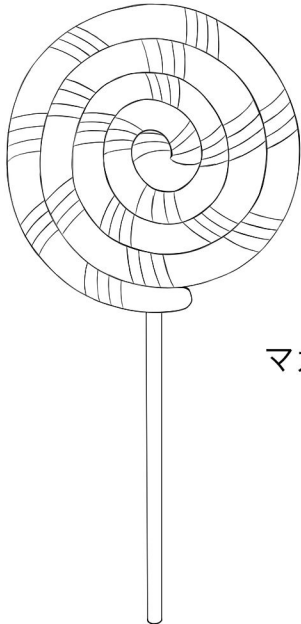

マカロン

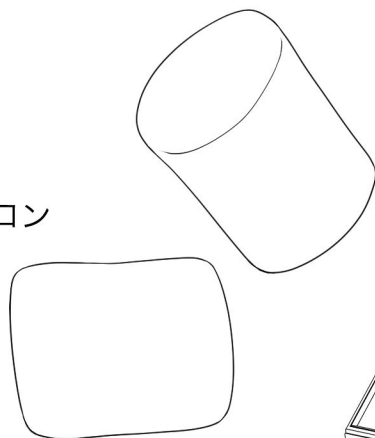

ドーナツ

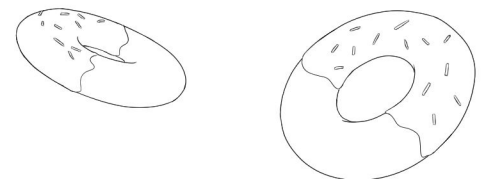

チョコレート

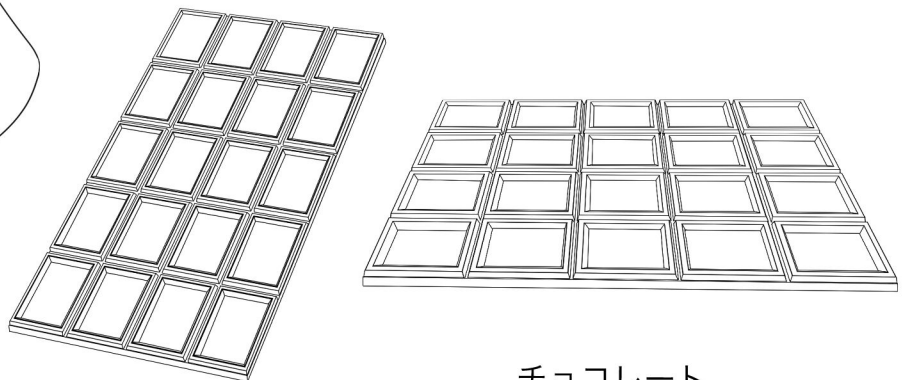

「お菓子姫」

「ご馳走」をテーマとしたイラストコンテストに応募した作品です。かなり苦手意識のあったアニメ塗りに挑戦して描きました。お菓子は数パターンの線画を描き、コピー&ペーストで増やしました。

制作時期：2022年8月

制作時間：17時間

使用ソフト



キャラクター設定画・三面図

クラスメイトキャラクターデザイン

- ・個性的なクラスメイトをデザインするという課題で制作しました。
- ・制服や校章のデザイン、表情の設定画などは個人的に制作したものです。

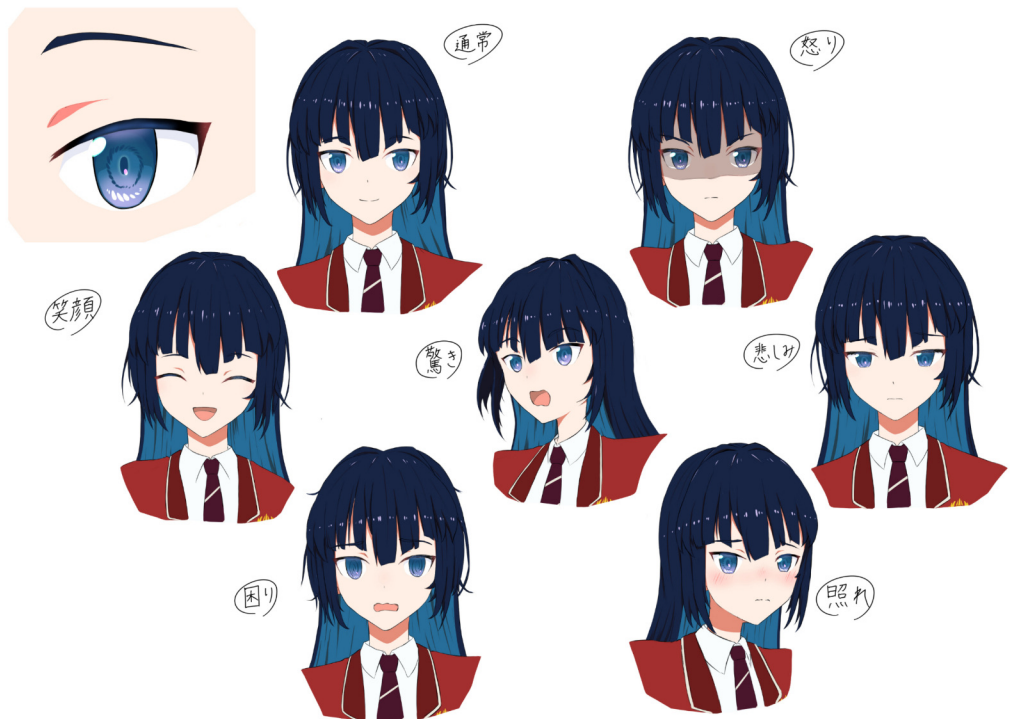
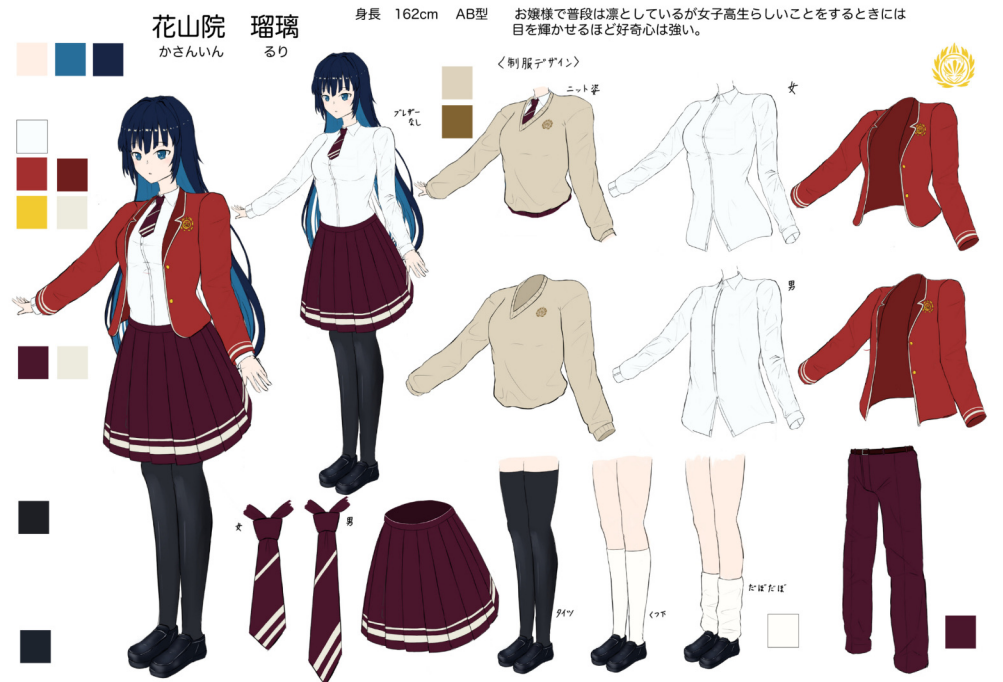

lolプロジェクト参加作品

League of Legendsに登場するキャラクターから1人選んで和風の衣装をデザインしました。

仕事イラスト

アジア競技大会プロモーション動画用
絵コンテイラスト

トトロの森 背景+トトロ

正面一枚+俯瞰一枚

俯瞰構図については既にあるラフ
から描き出ししました。



テレビ番組
漫画家イエナガの複雑社会を超定義

動画用イラスト
ゲーム画面に出ているキャラクタ
ーアイコンに入れるイラスト
(ファンタジーとわかりやすいように
魔法使いや巫人など)



その他の作品

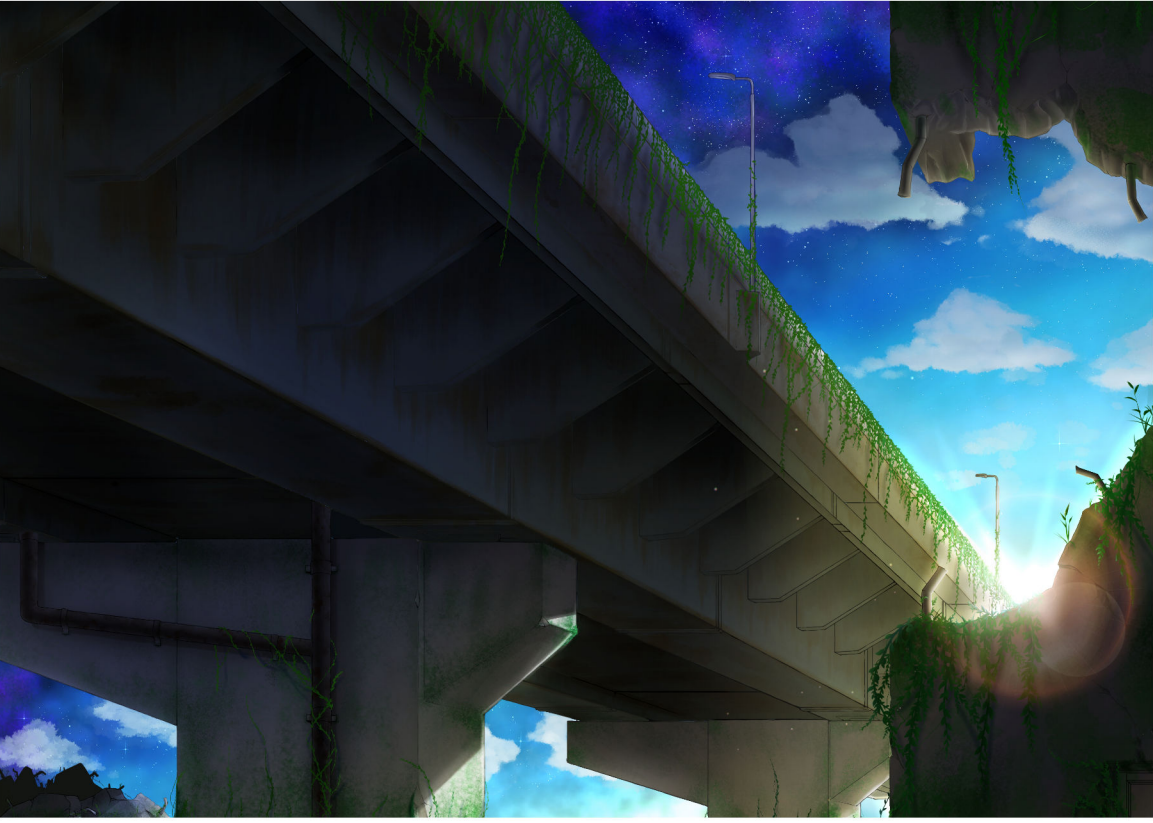

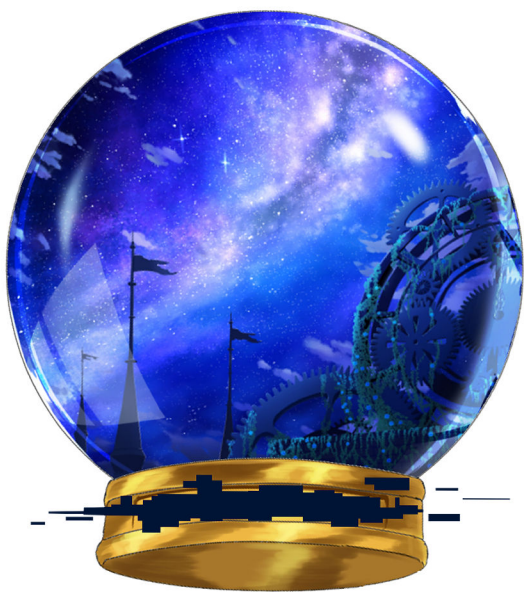
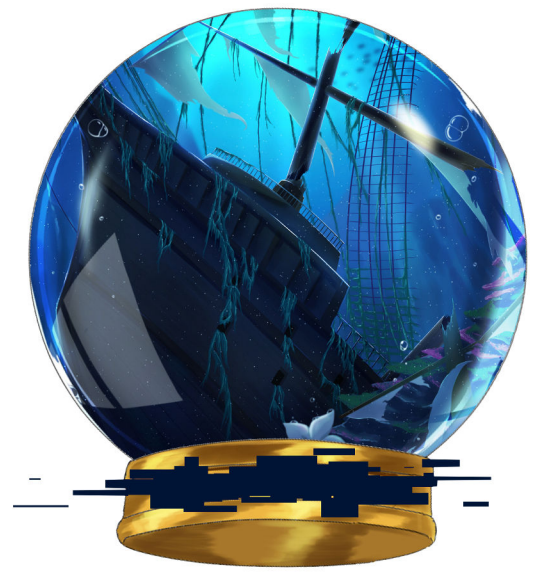
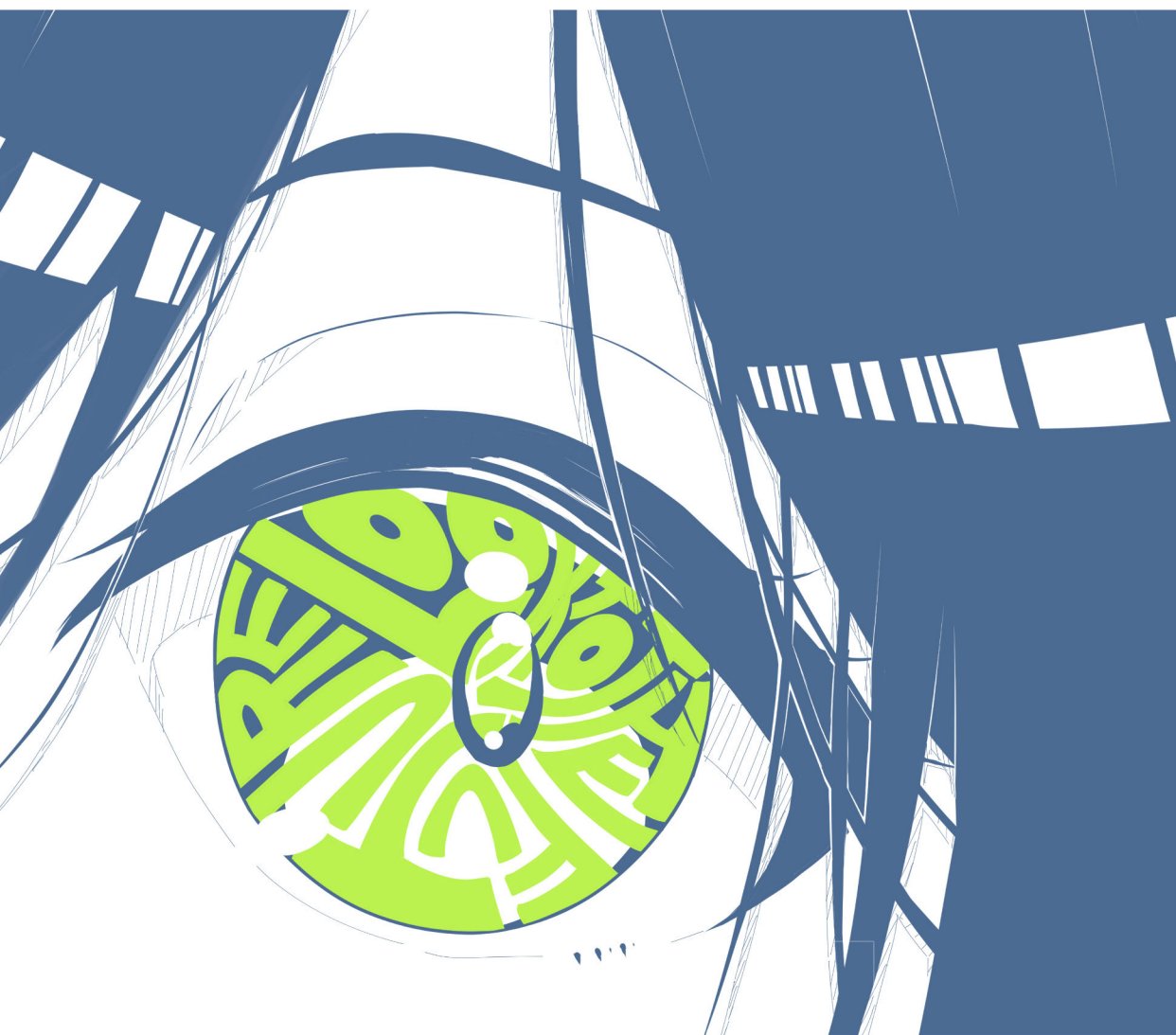

ファンアート・模写



ホロライブ 白上フブキさん
ファンアート

イラストレーター しぐれういさん
ハロウィンファンアート



食戟のソーマ 1コマ模写
249話

デッサン

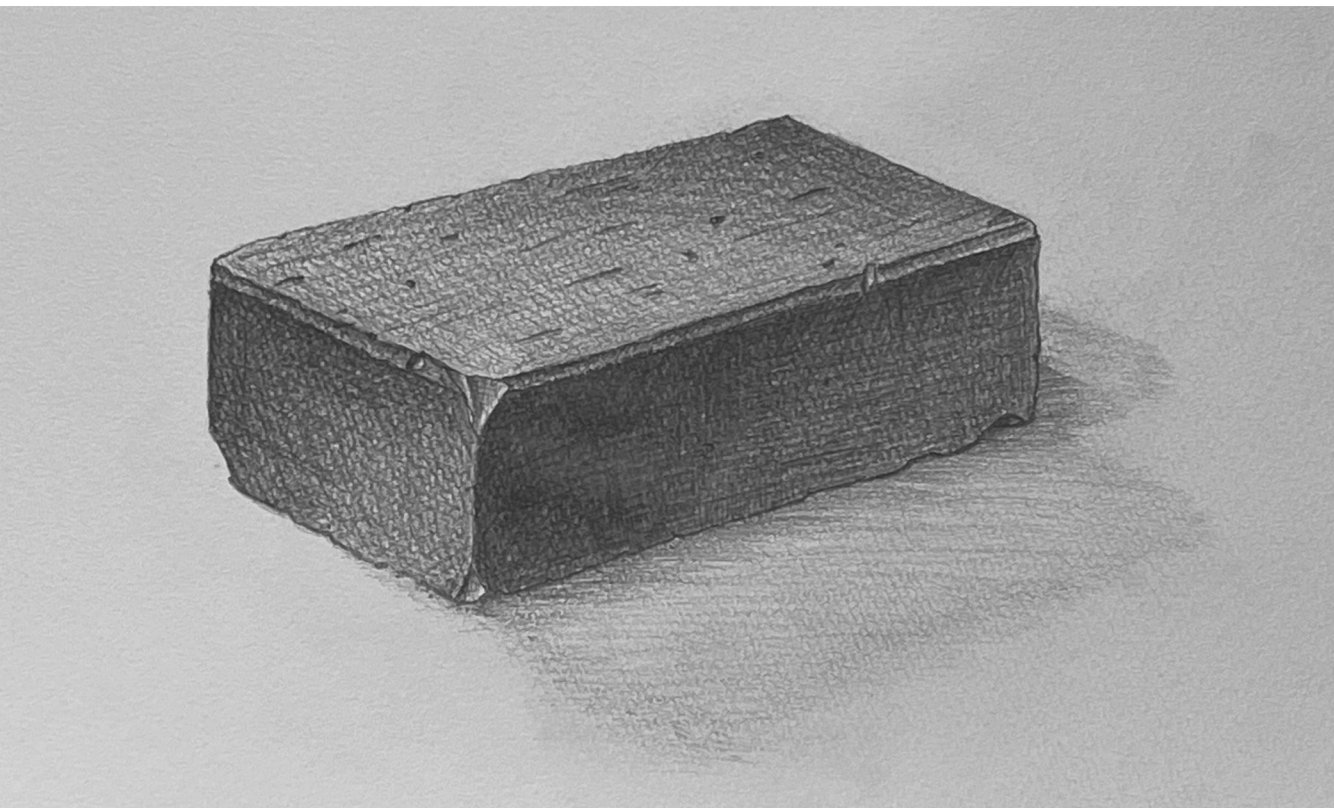

2021年5月
静物・硬い素材

2021年6月
静物・木材

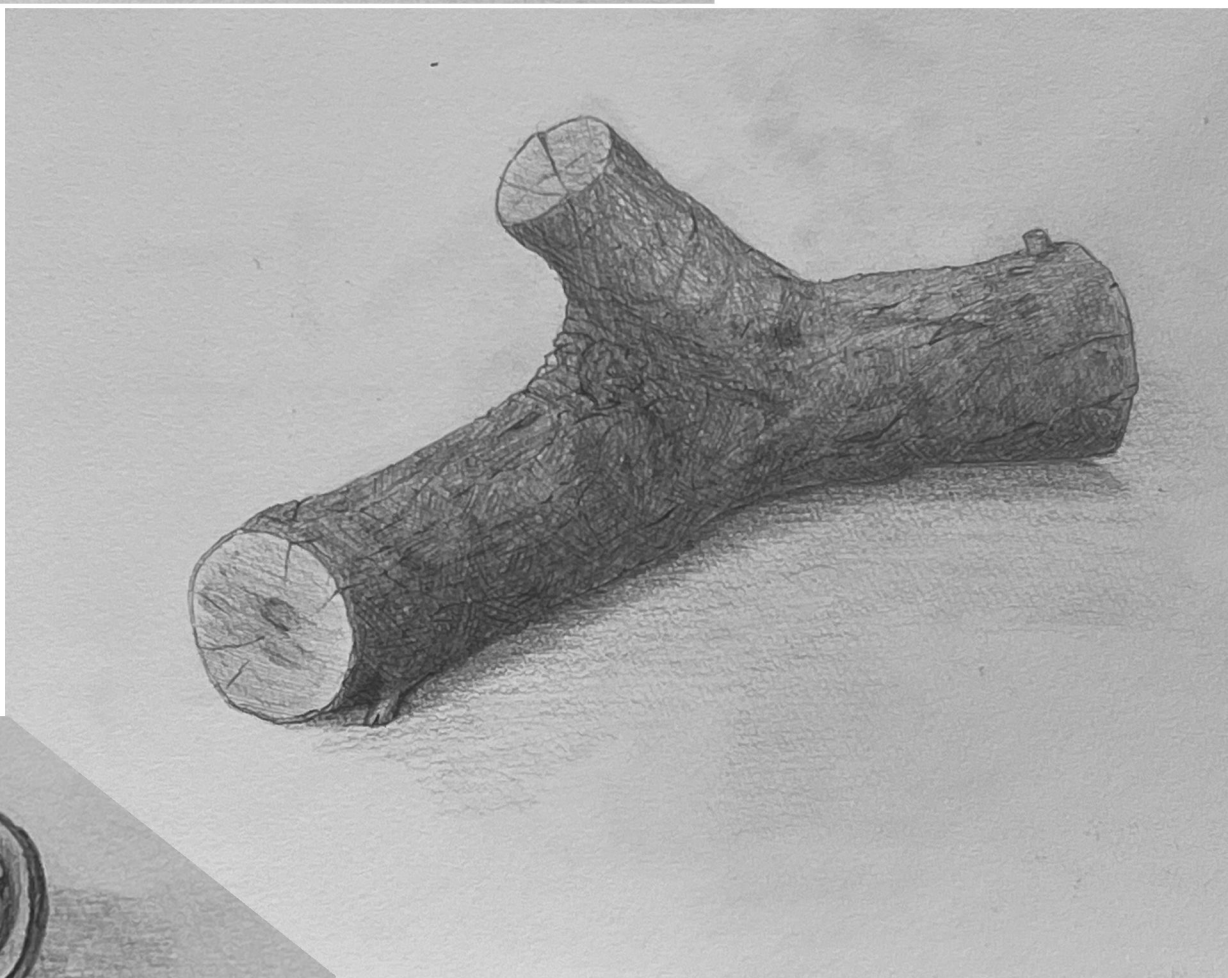

2021年6月
静物・金属



2022年1月
石膏デッサン

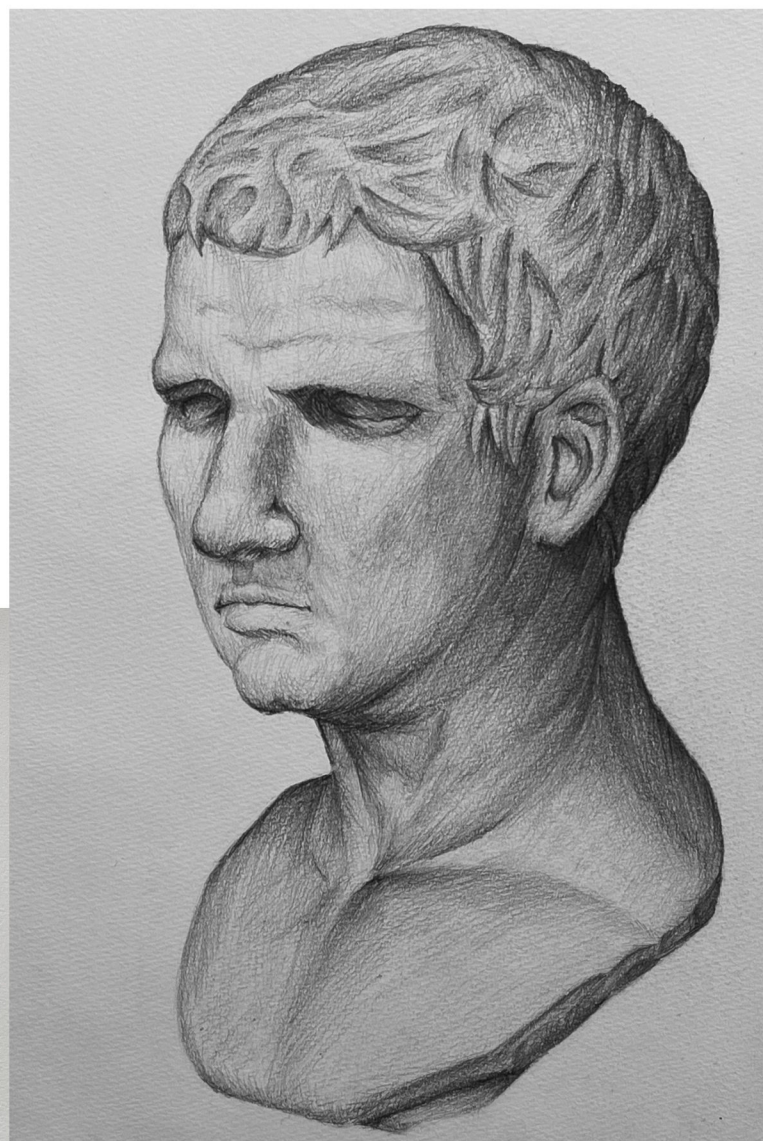

2022年2月
石膏デッサン

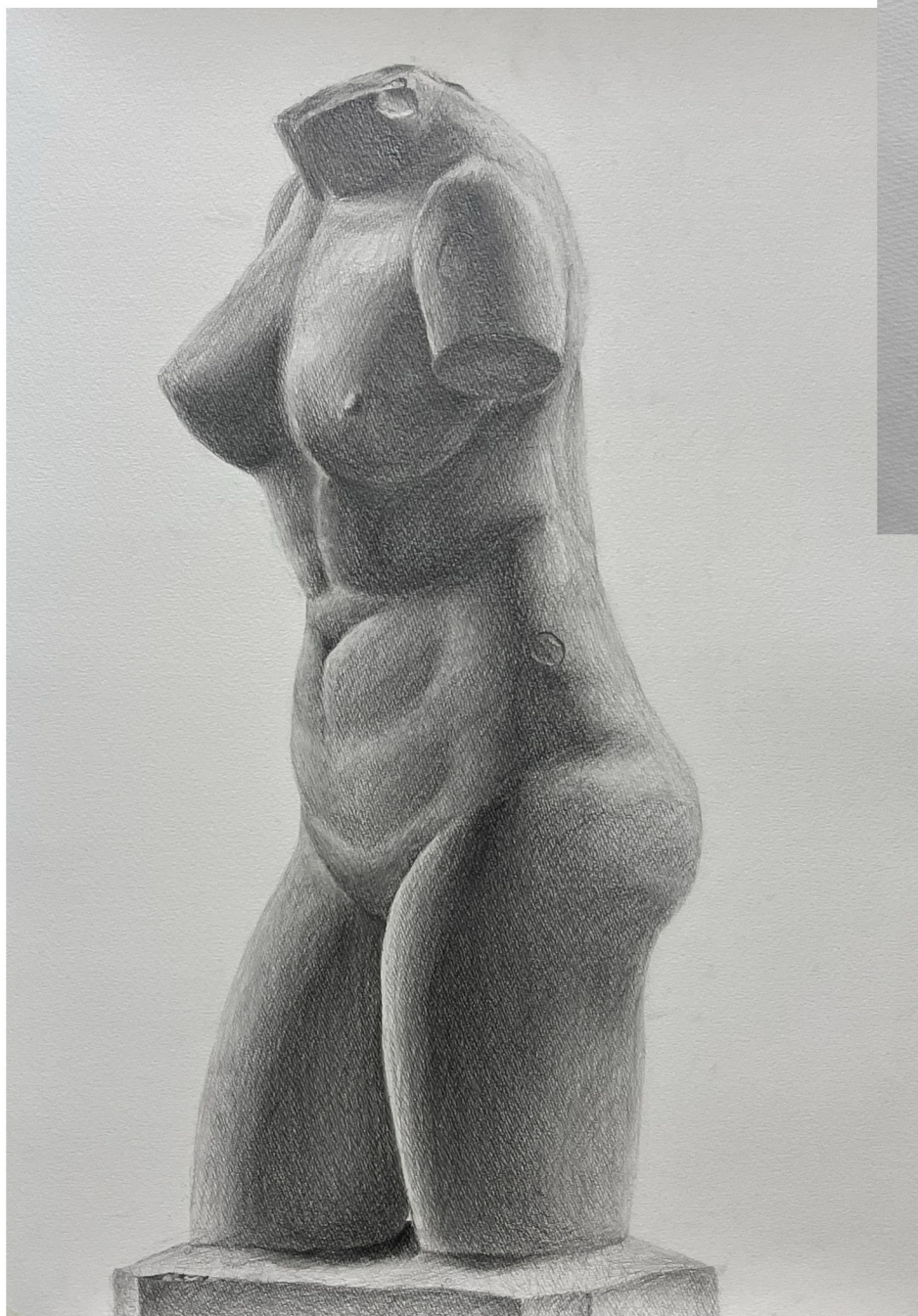

2021年7月
デジタルデッサン



加納周平

Kanou Shuhei

雨ノ青空

amenoaozora

廃墟などの幻想的な雰囲気や可愛い女の子が大好き。最近では背景を描くのにハマっている。
卒業制作として描いている終末をもたらした少女たちが終末後の世界を見て回る「終末見聞録」を制作中。

～使用可能ソフト～

CLIP STUDIO PAINT	☆☆☆☆☆
Photoshop	☆☆☆
Live2D	☆☆☆

～連絡先、SNS～

mail- ame223606k@gmail.com
Twitter- @ameno_aozora