

PORTFOLIO

# Sugii Shenron

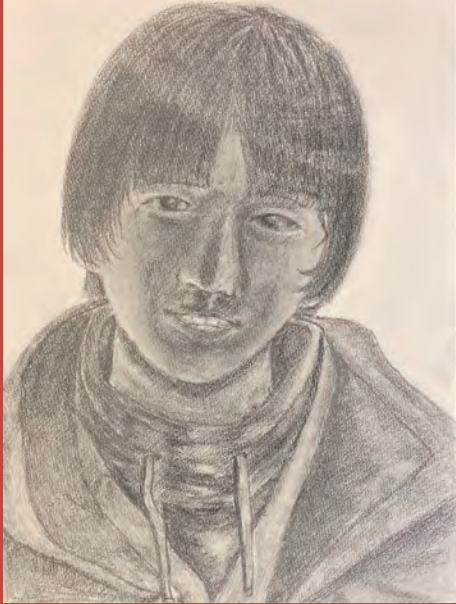

Profile



杉井 神龍  
*Sugii Shenron*

専門学校名古屋デザイナー学院  
ゲームCG学科3DCG専攻

✉ [s.sugii0000@gmail.com](mailto:s.sugii0000@gmail.com)

志望している職種  
モーションデザイナー

使用しているツール



## DEMO REEL

動画用URL <https://youtu.be/eQjS8RIi4dE>



重心の動きの理解がいまいち足りていないのでもっと理解出来るように努力しています。  
将来的に3DCGで触れる分野を一通りできるようになりたいです

# CG-ARTS2022

制作期間 2023年4月～5月

制作時間 36h

使用ソフト  



CG-ARTS2022にて実技試験として出されていた課題に挑戦しました。

# よじ登り

制作期間 2023年月5～6月

制作時間 30h

使用ソフト  

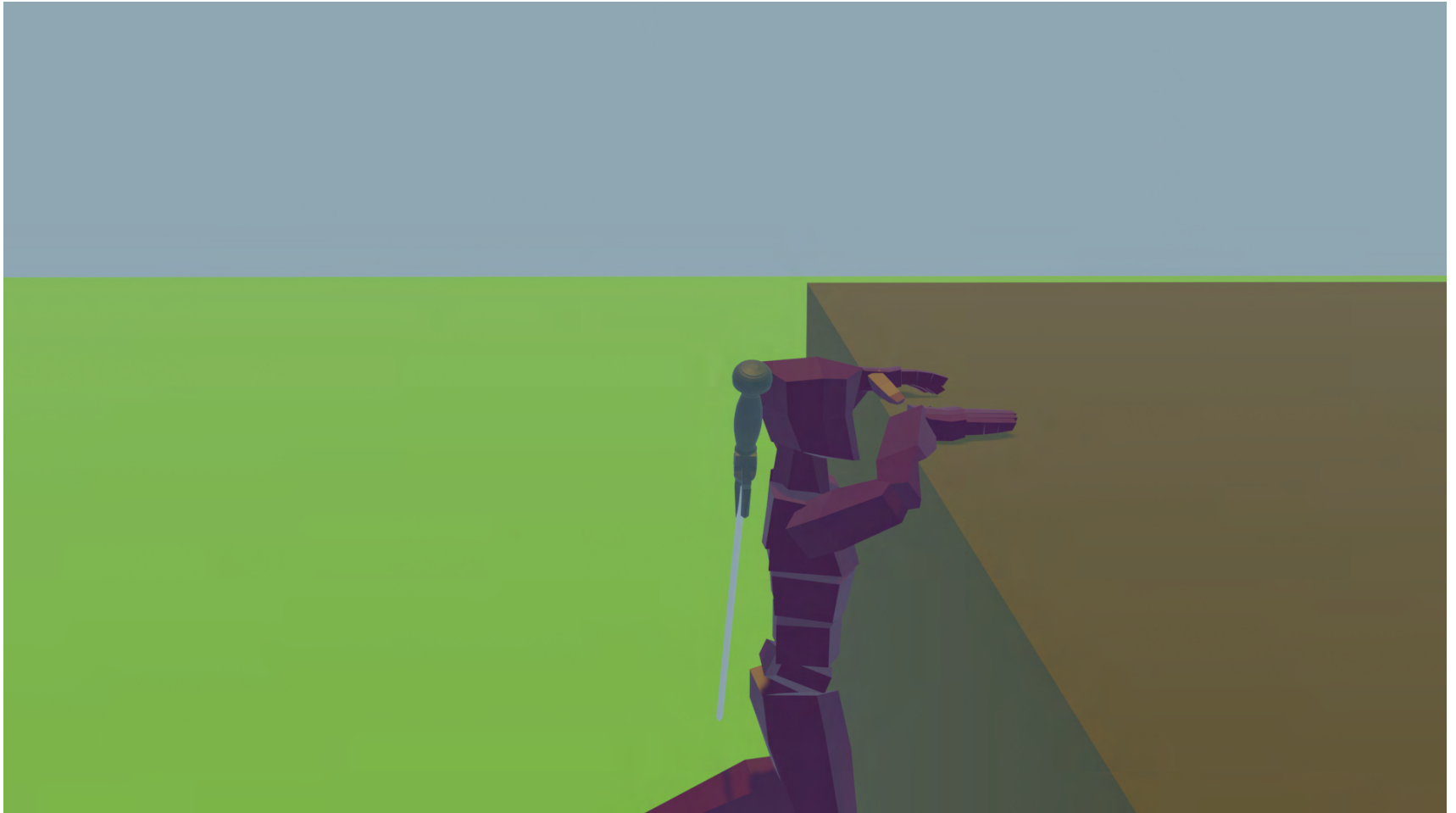

箱に向かって時の腕の動きと、よじ登るときの手の位置や上がり方にこだわり制作しました。

# 立ち上がり

制作期間 2023年4月～5月

制作時間 18h

使用ソフト  

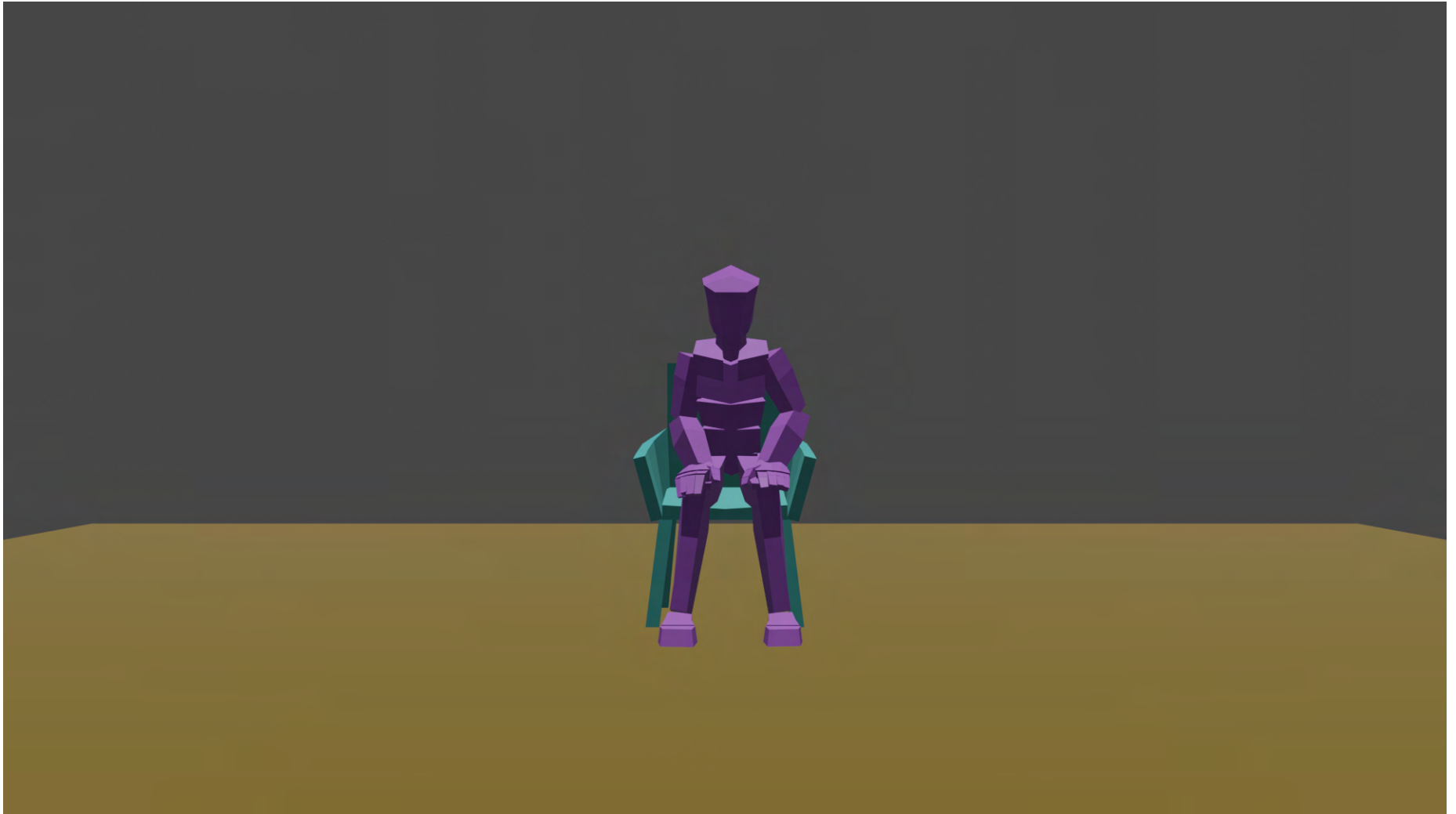

重心の移動の理解を深めるために制作をしました。

# 走り

制作期間 2023年5月

制作時間 15h

使用ソフト  

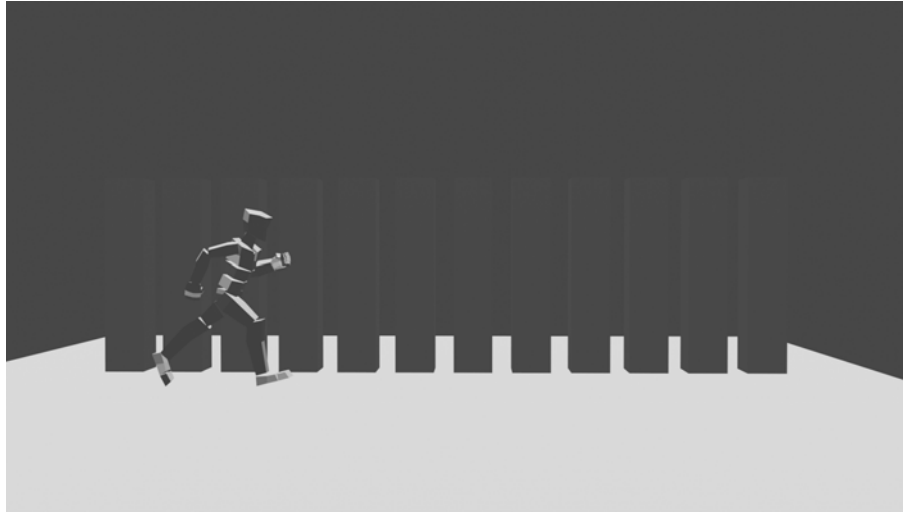

# ウォークサイクル

制作期間 2023年5月

制作時間 10h

使用ソフト  

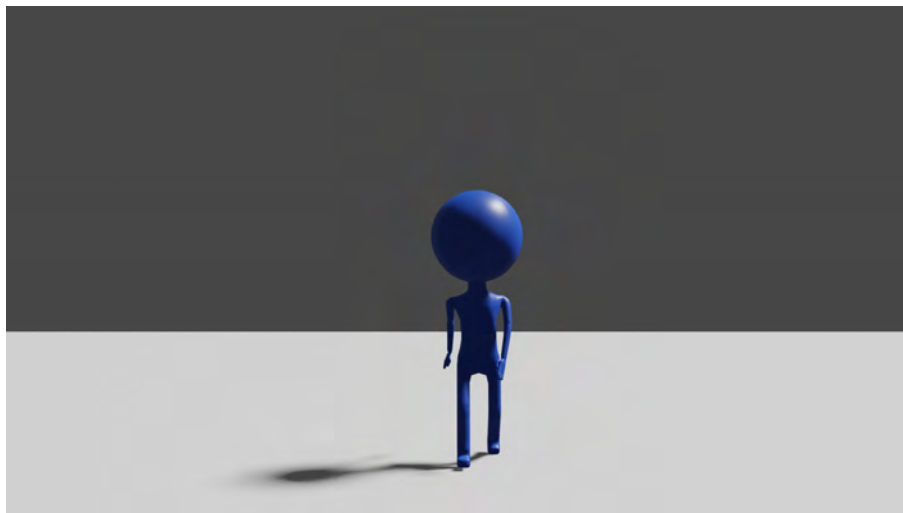

# ガレージ

---

使用ソフト 

制作期間 2022年4月～7月

制作時間 98h

ポリゴン 22,689

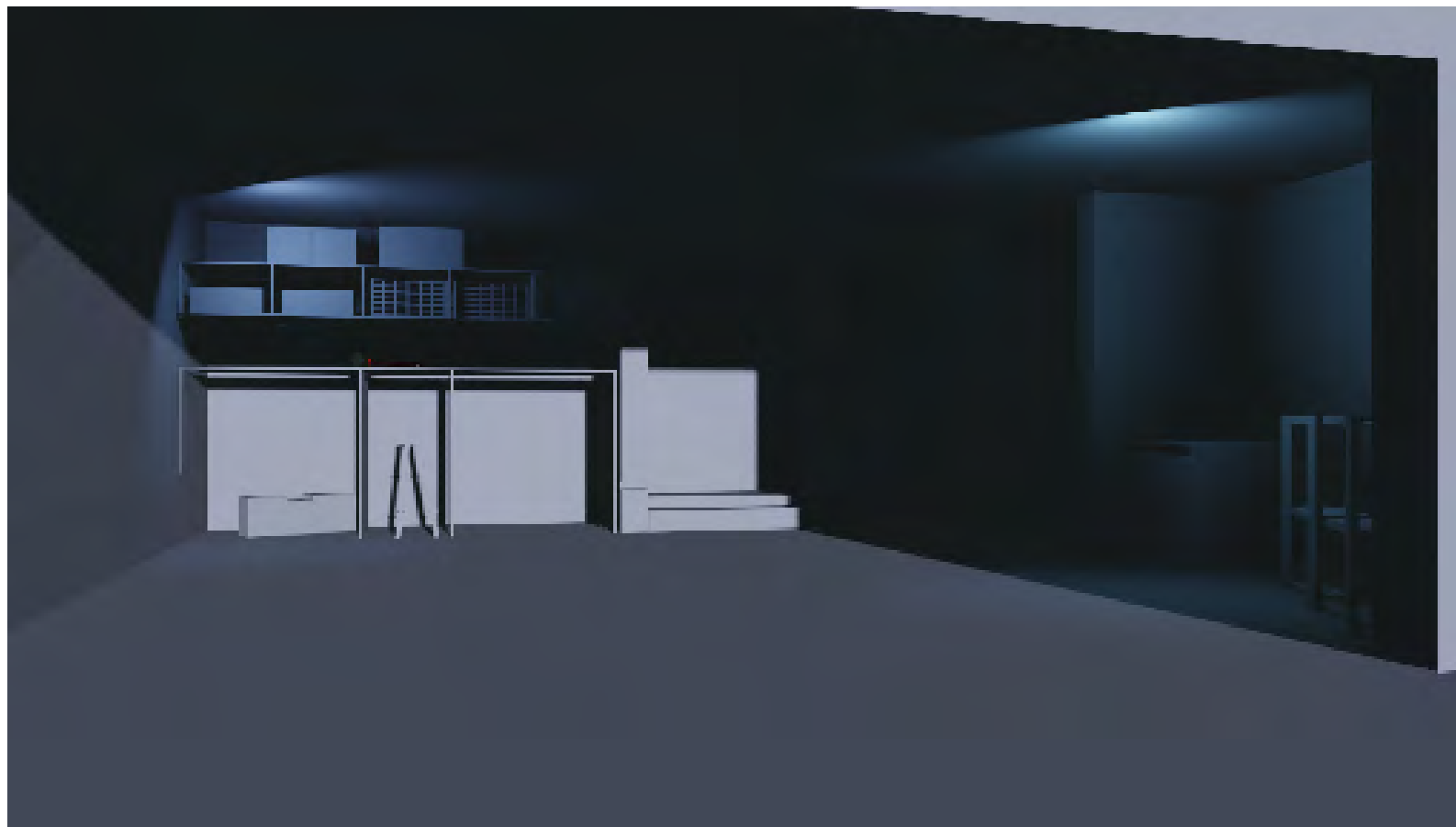

# 制作経過

物の大きさ、ライトの当て方を変えました。

ブラッシュアップ前



ブラッシュアップ後

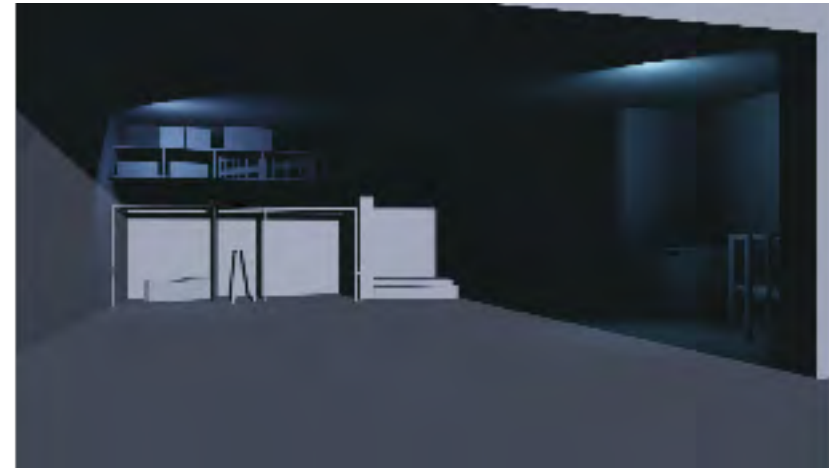

# リファレンス



ハンドル

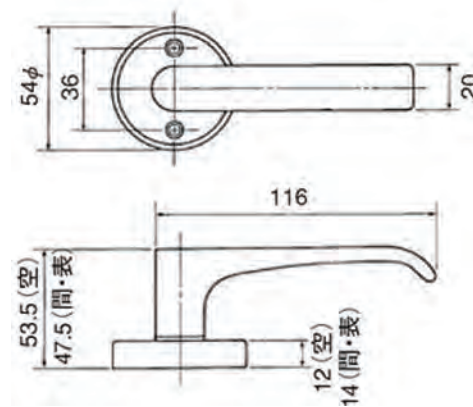



# オリジナルキャラクター

制作期間 2022年9月～10月

制作時間 33h

ポリゴン 17,666

使用ソフト 



# ワイヤースケルトン、ラフ

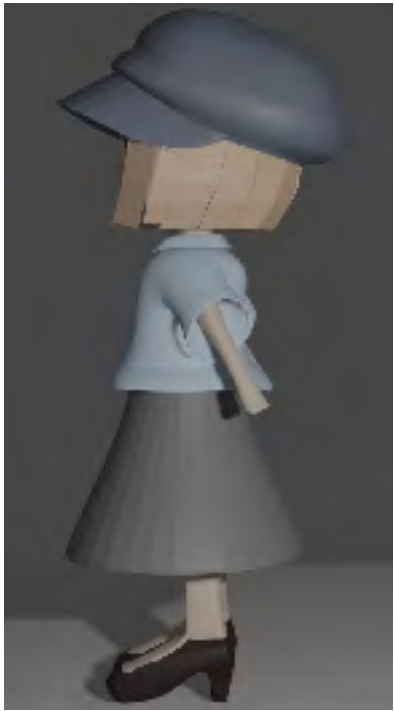

# デッサン

---



3点モチーフデッサン(やかん、布、縄)  
制作時間23時間  
制作時期4月6日~5月25日



石膏モチーフデッサン  
制作時間20時間  
制作時期2022年11月7日~27日



人物モチーフデッサン  
制作時間23時間  
制作時期2022年12月7日~2023年1月28日