

# Portfolio

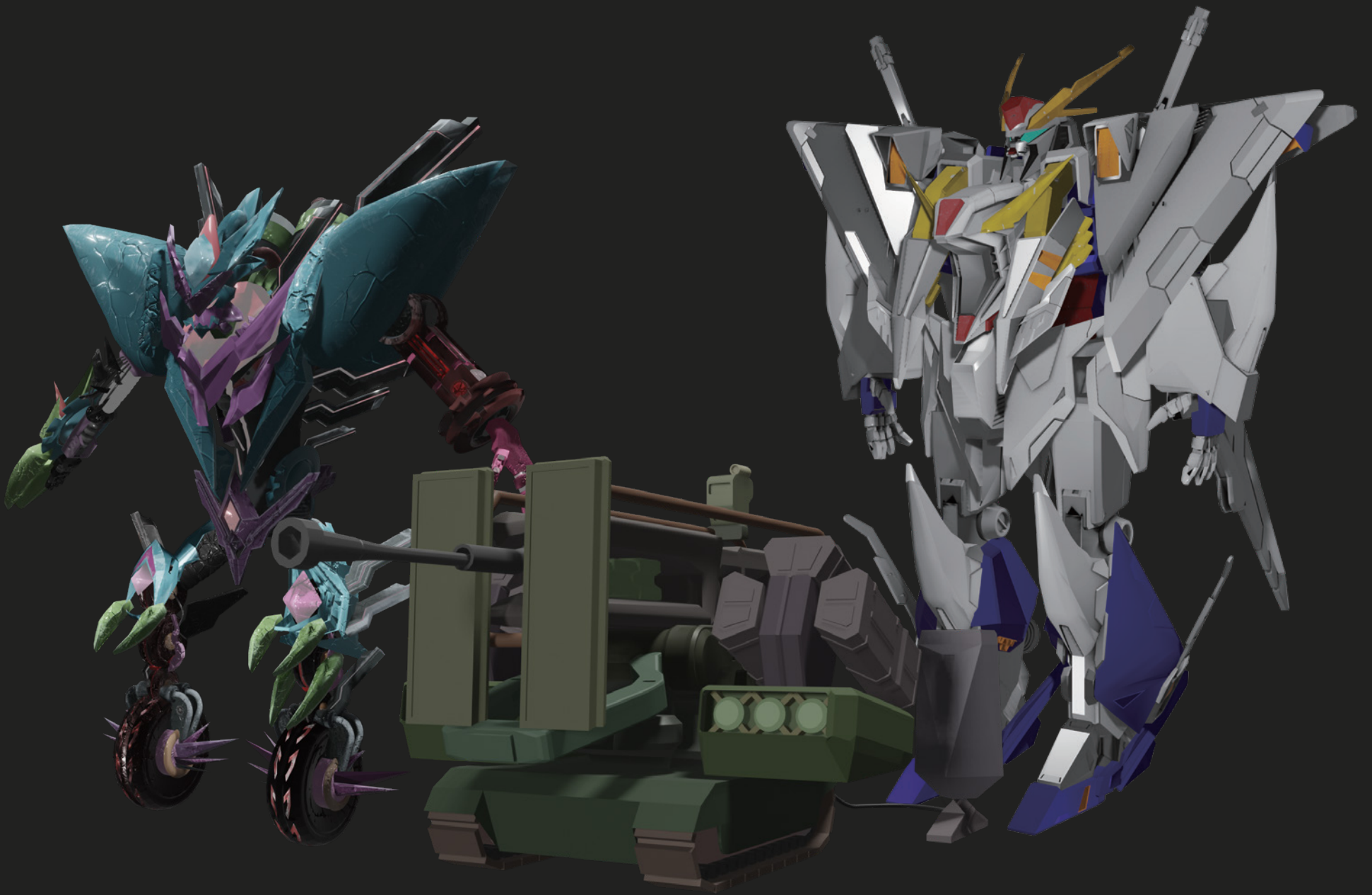

—Shimozato Hidekazu—

-Skill-



—自己紹介—

2003年11月4日 愛知県出身です。

趣味 TCG 色鉛筆 & 鉛筆

クリーチャーや機械のパーツが好きでよく観察や資料を集め、製作しています。

最近義手の3Dシリコン技術に、ハマり自分も

リアルに表現したいと思い勉強しています。

19

下郷 秀和  
shimozato hidekazu



人間

専門学校名古屋デザイナー学院  
ゲーム・CG学科  
3DCGデザイン専攻  
s.shimozato0618@gmail.com

EX01

B1/B2

# :::Modering

## クスイーガンダム

blender

製作期間 約1ヶ月



※参考にした物

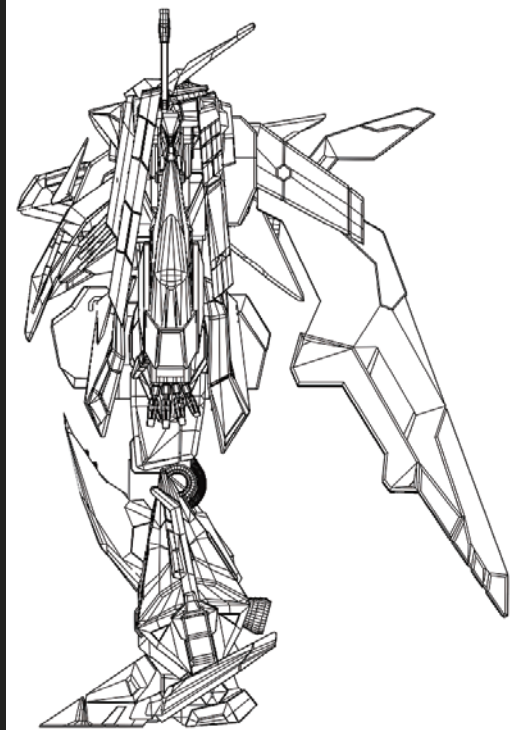
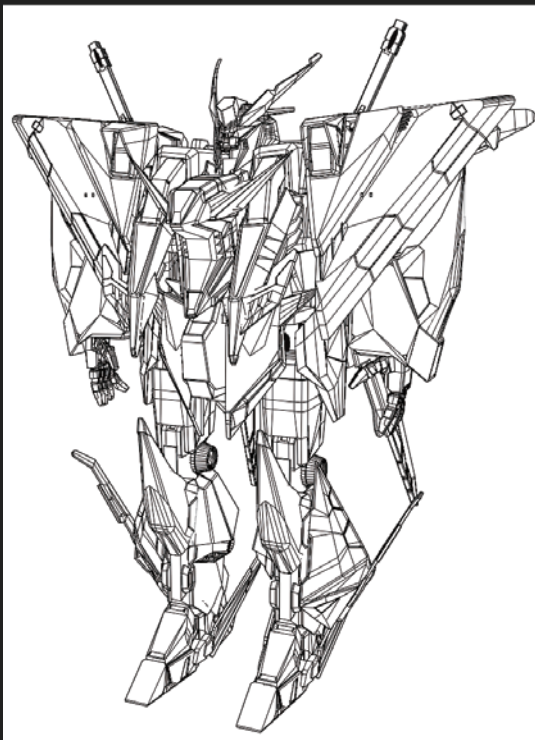

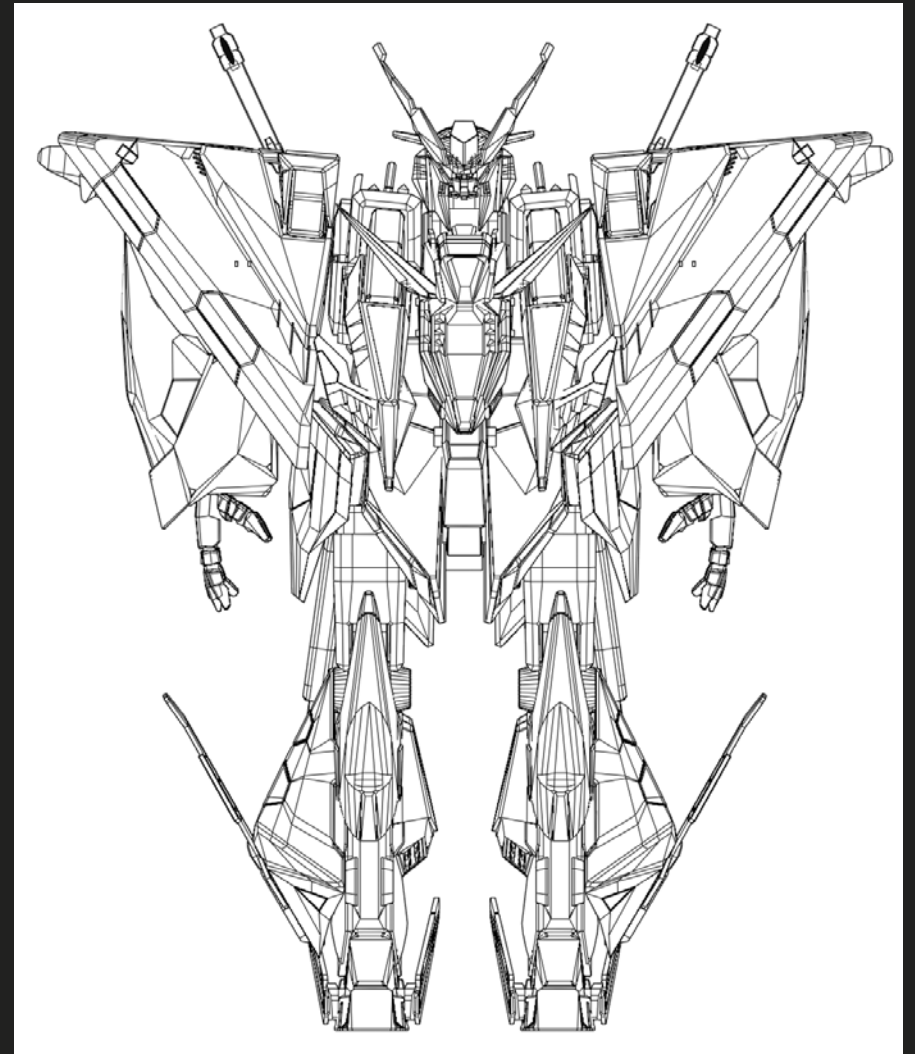
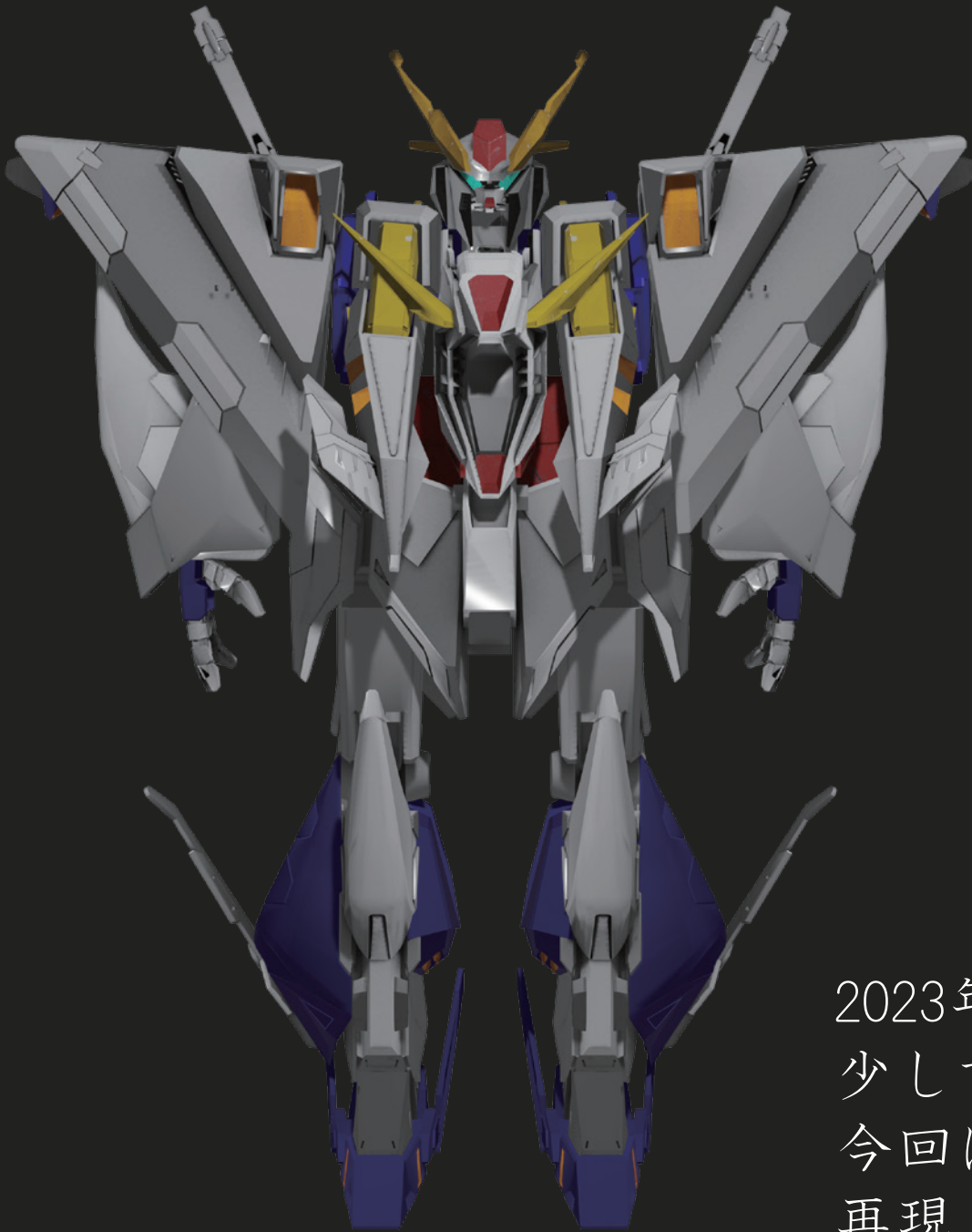

2023年2月のモデリング作業になります。  
少しずつblenderの操作を理解して、  
今回はガンダム(人体)の構造や仕組みを  
再現しようと考え、製作しました。

∴ Modering

「ディザスター」  
天災デドダム

blender

製作期間

1か月



# ※参考にした物

**3**

ディザスター  
**天災 デドダム**  
トリニティ・コマンド/侵略者

クリーチャー

illus. otumami

■このクリーチャーが出た時、自分の山札の上から3枚を見る。そのうちの1枚を手札に加え、1枚をマナゾーンに置き、残りの1枚を墓地に置く。

ギョウジン丸が海底遺跡で見つけたのは、膨大な研究データだった。その「組み合わせの研究」をヒントに侵略ウイルスを作り上げ、SSS級侵略者「天災」を生み出す着想を得た。

3000

マナゾーンに置く

22EX1 種21/総50

©2022 Wizard/Shogakukan/Mitsui Kids

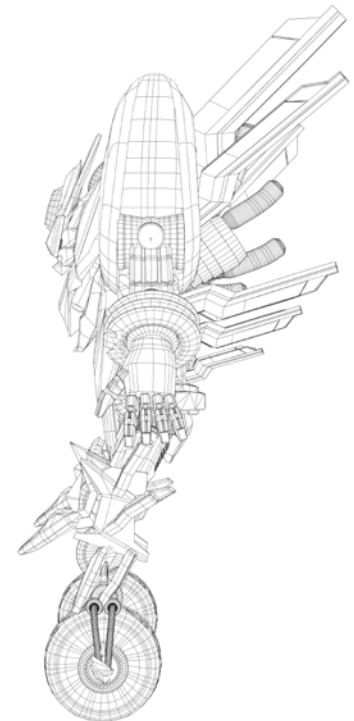
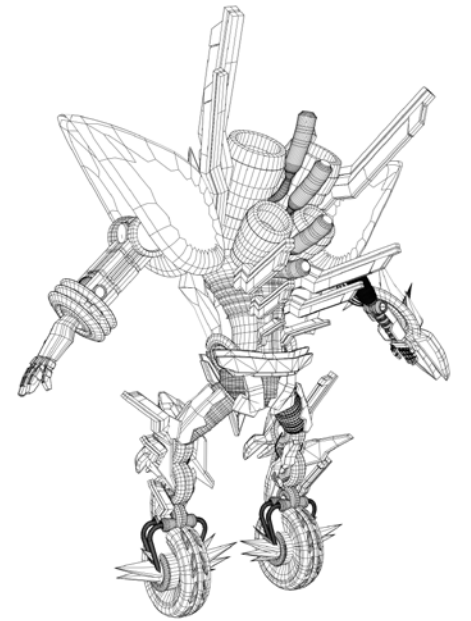

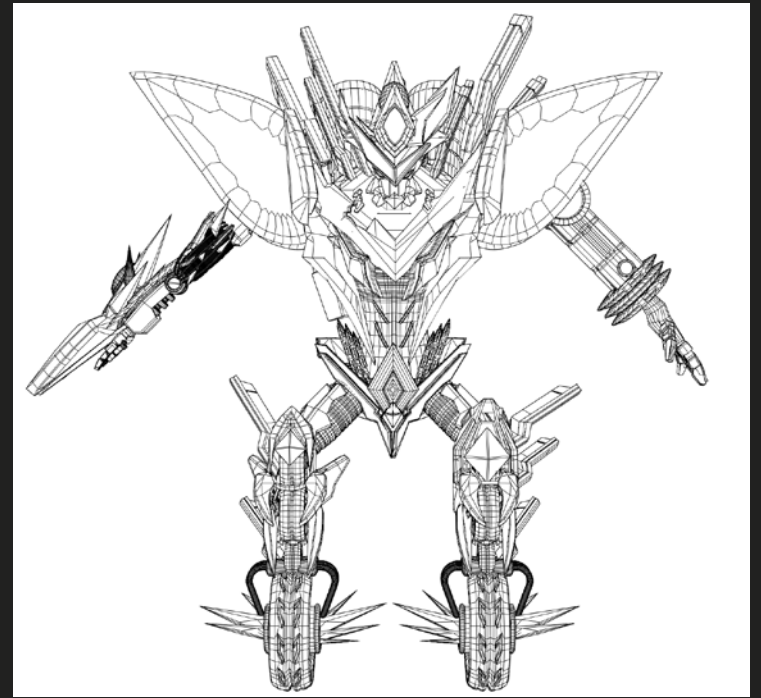

デュエルマスターズのカードを  
3D化したモデリング作業になります。  
今回は後ろの部分の情報が少ない為  
少しオリジナリティーを加えています



# :::Modering

オリジナルタンク

blender

製作期間 40時間

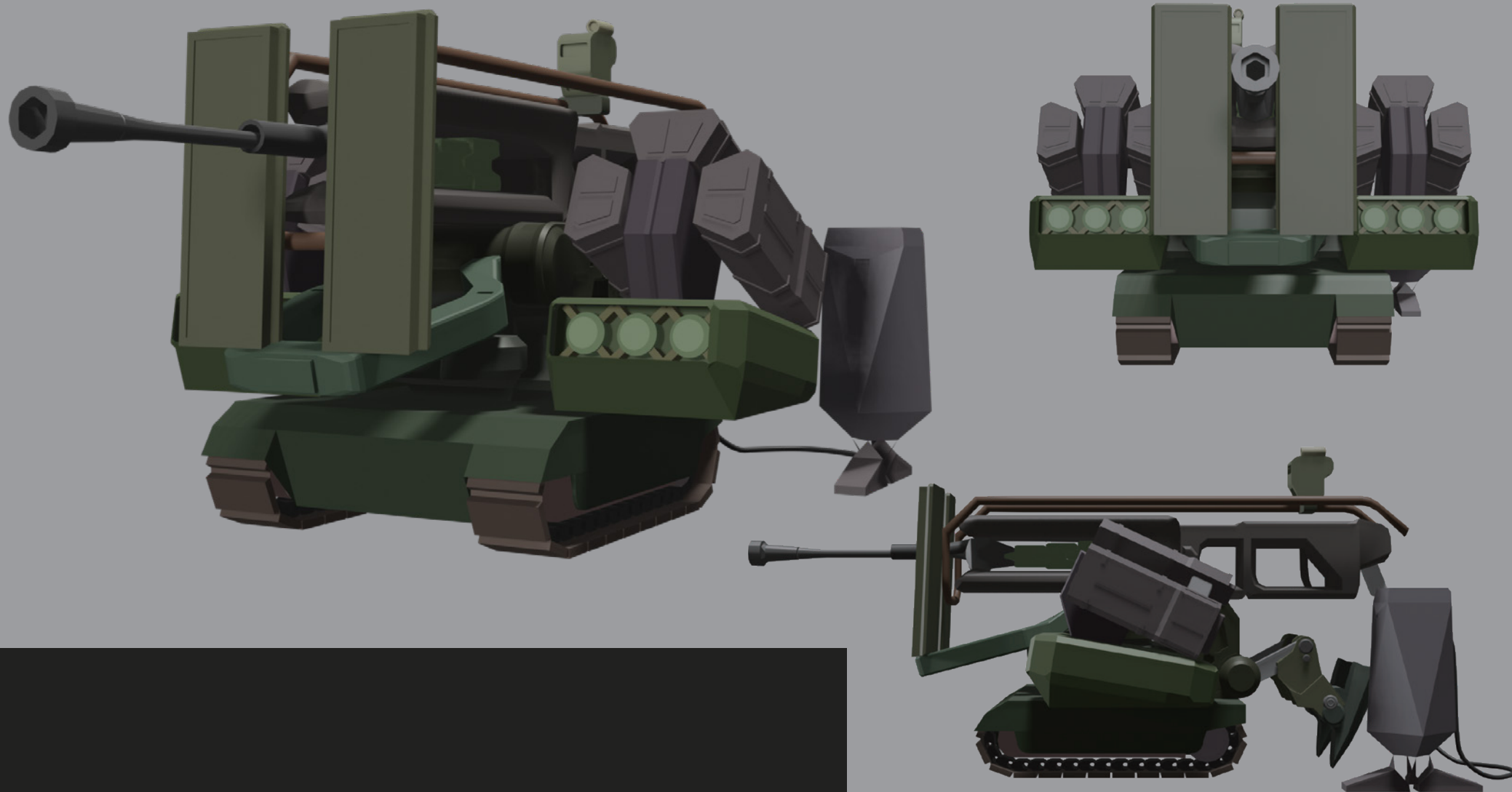

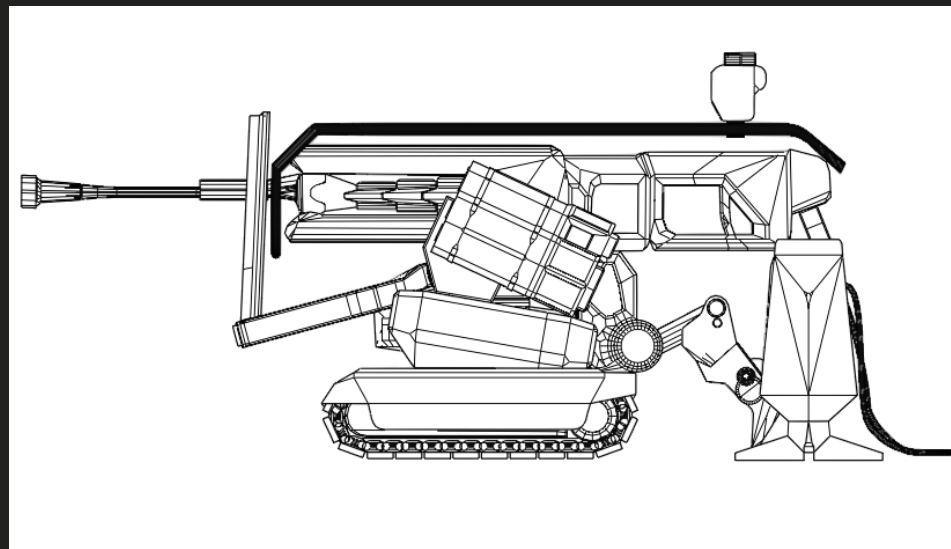
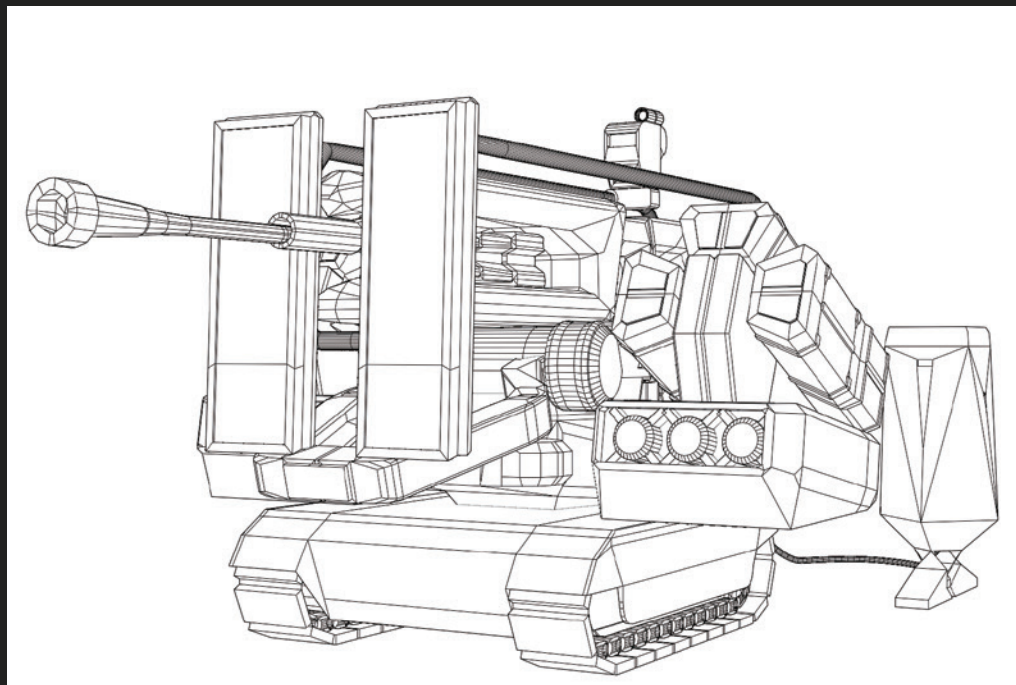

## デザイン案

オリジナルの作品になります。、  
今回は重厚感を表現する為に  
装甲を意識しながらバランス良く製作し、  
戦車の装甲を確認しながら  
ボディを迷彩チックに表現し、  
エネルギーを補給している感じに  
仕上げました。

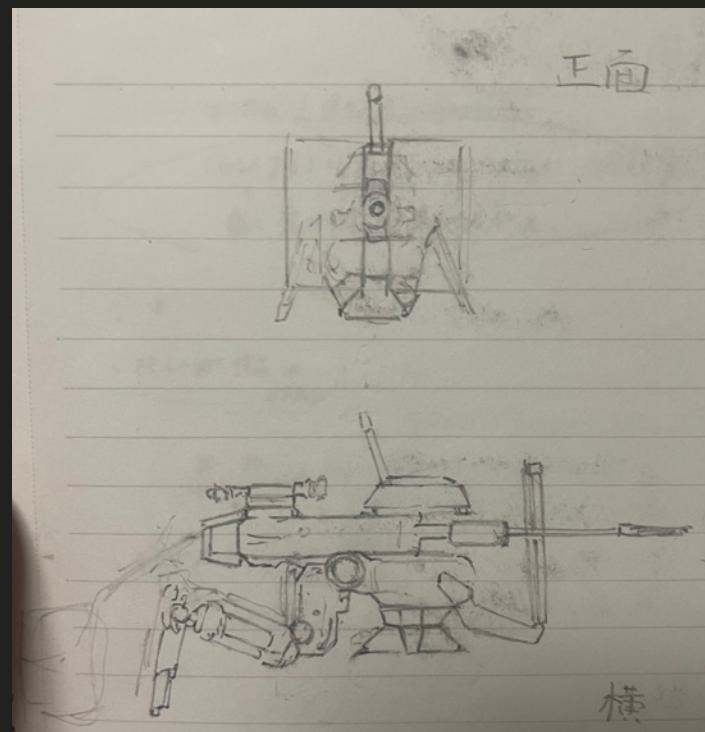

## ∴ Modering

納屋

製作期間 1か月

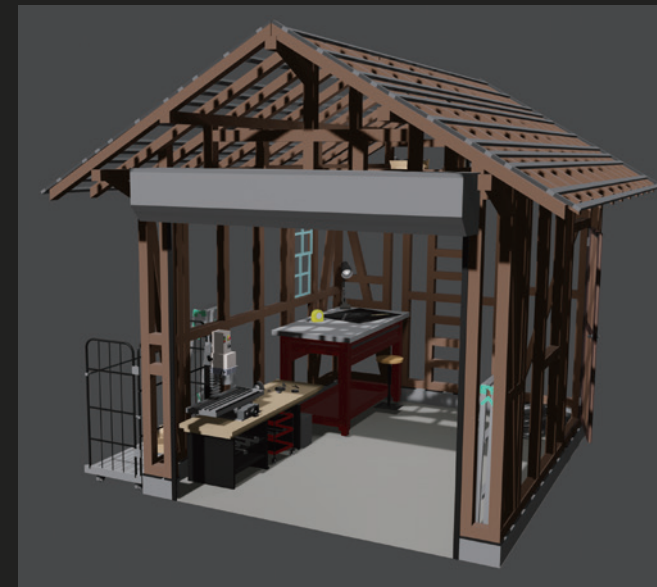
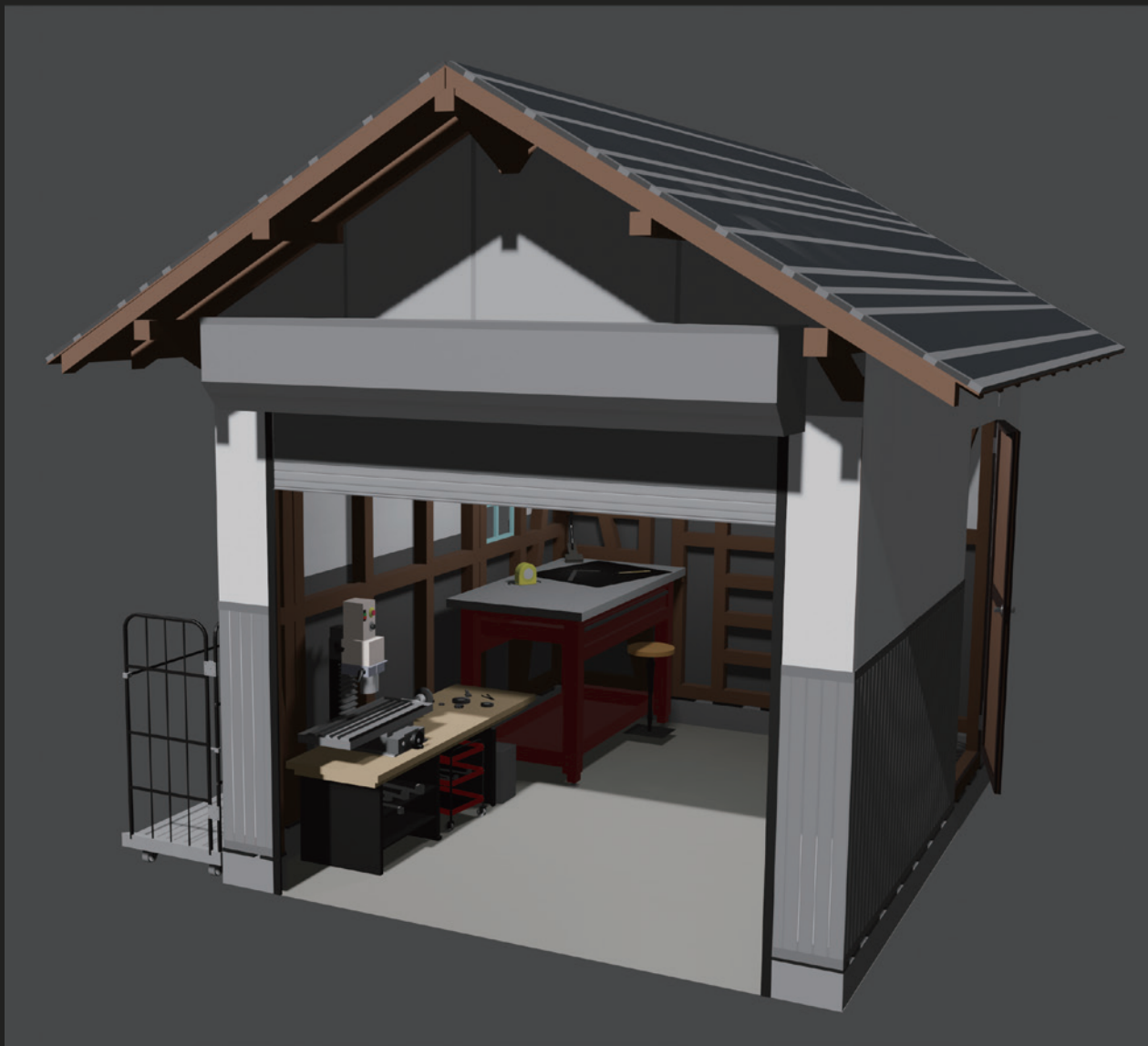

今回は納屋の構造や置いてある工具(小物)に。視点を置いて製作した物です。構造や骨組みを考えながら製作し工具の細部まで、手を抜かずクオリティを維持しながら製作しました。

# 参考資料

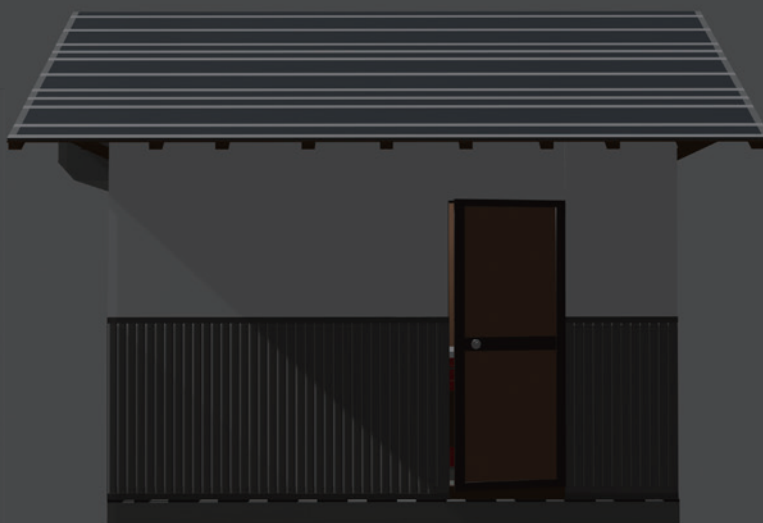
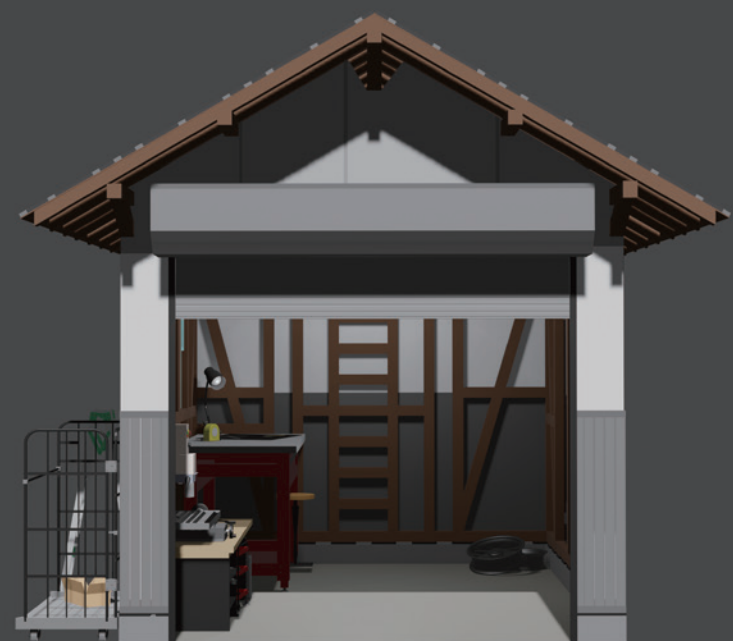
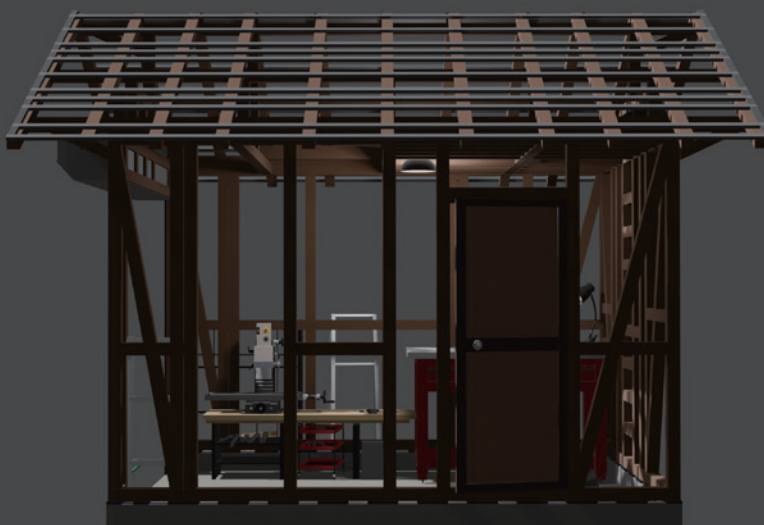

# クロッキー

人体を意識してリアルに表現しています。

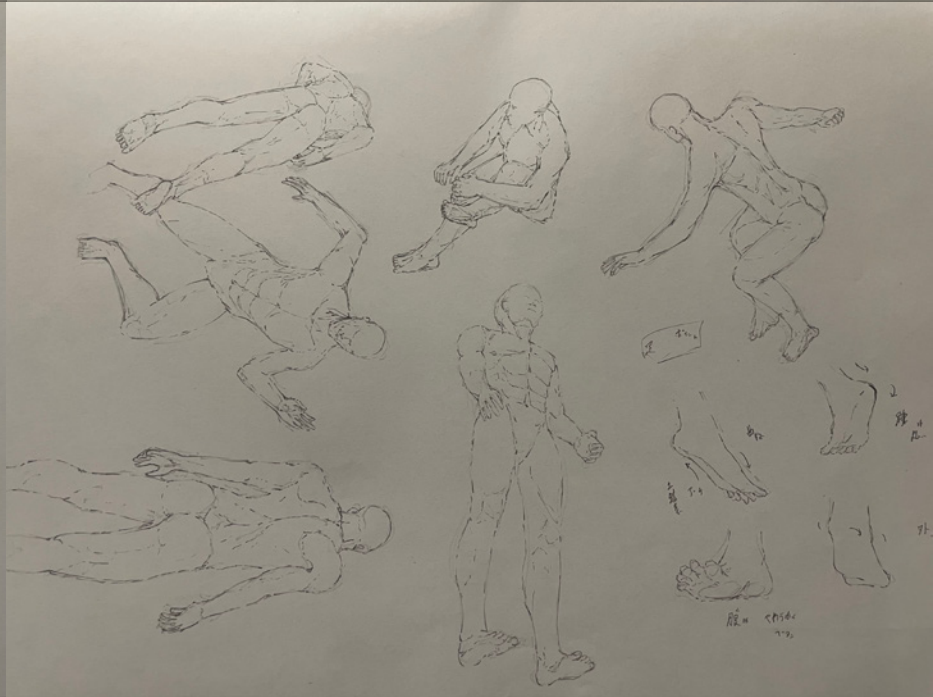
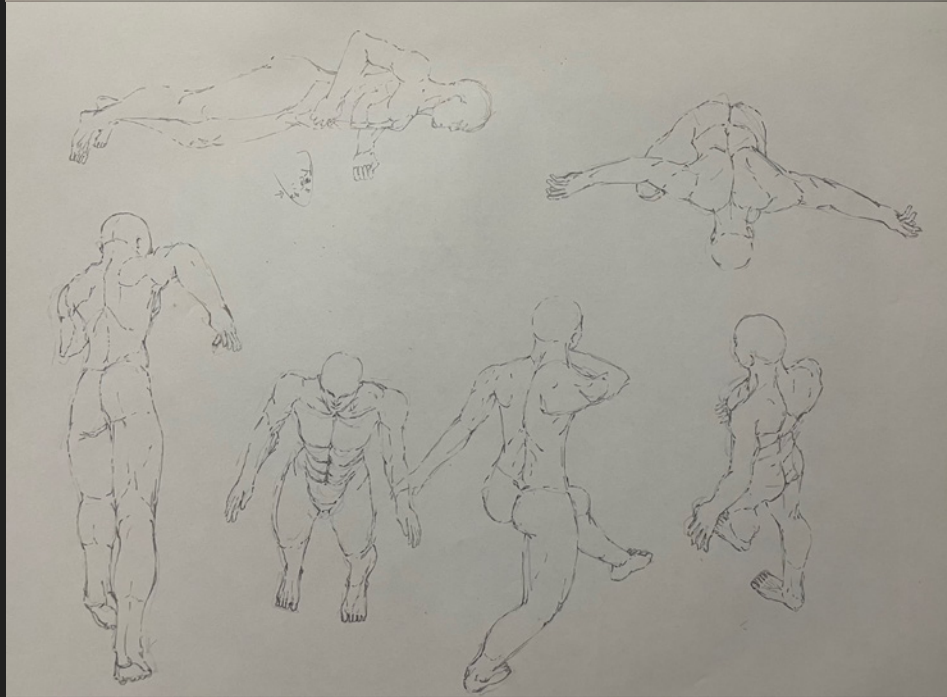
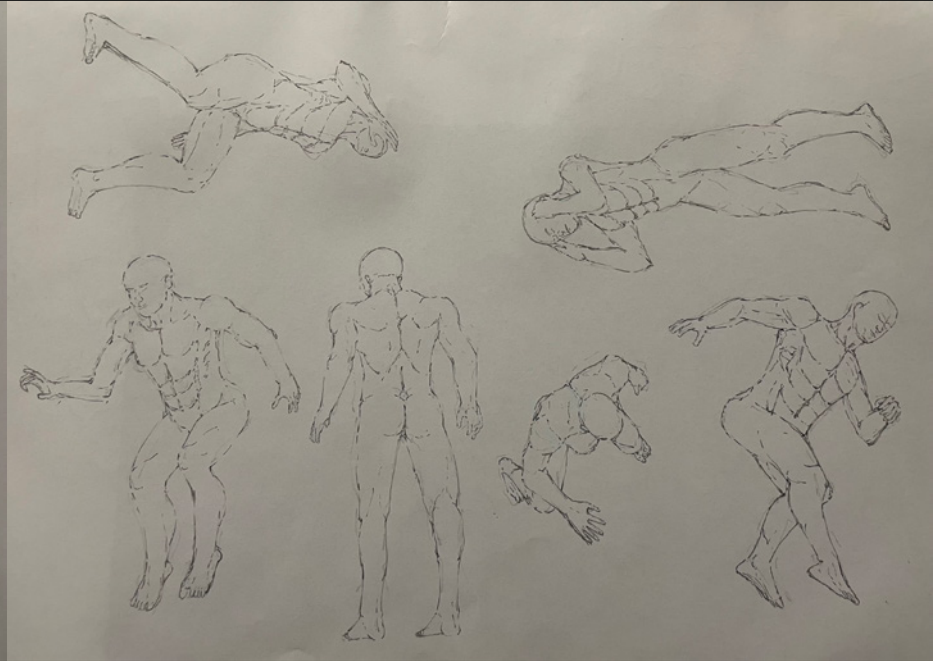
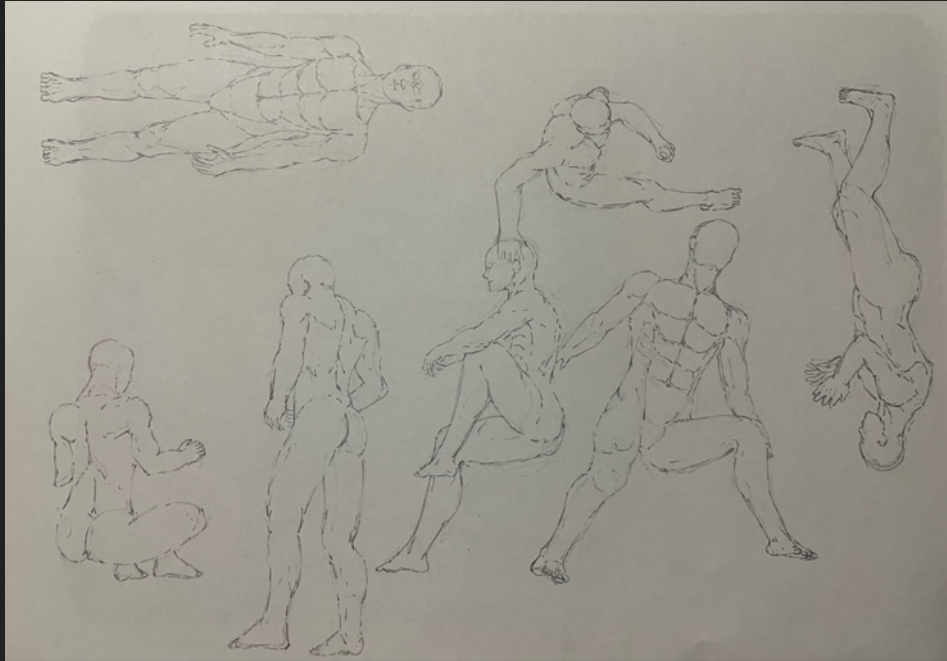

# デッサン

デッサンでは。見たものの質感を生きているかのように表現することや細かい所にまでこだわって描いています。

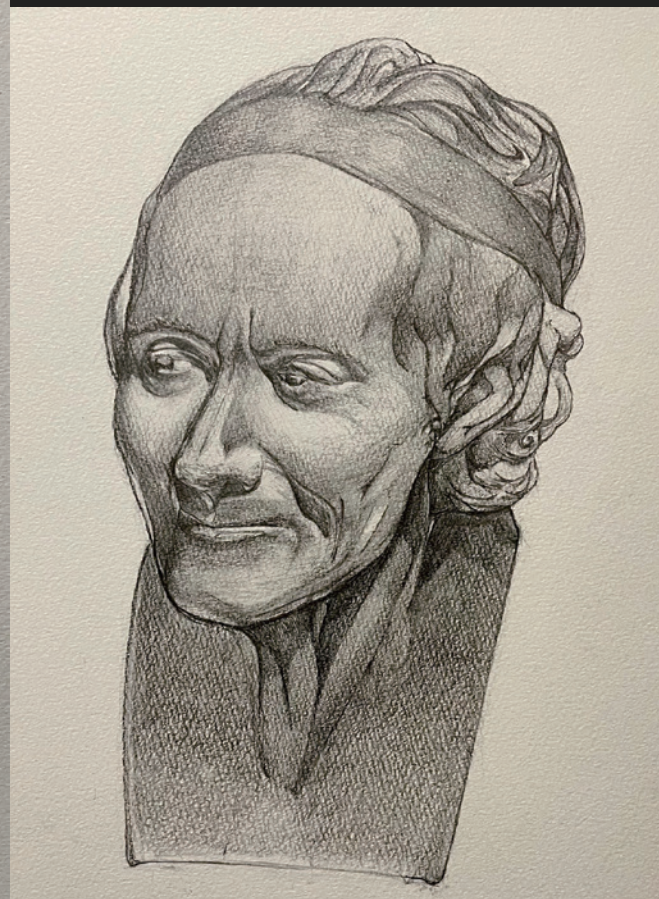
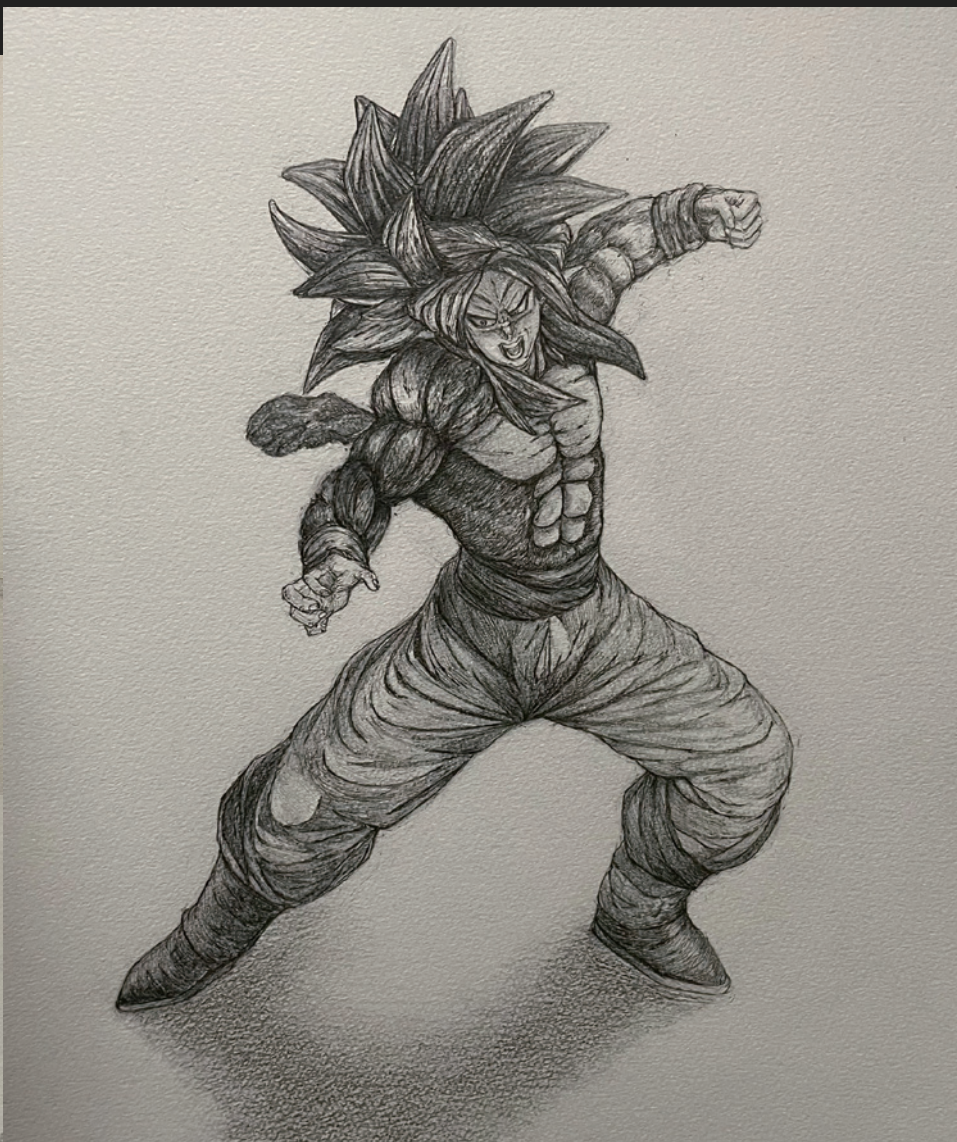
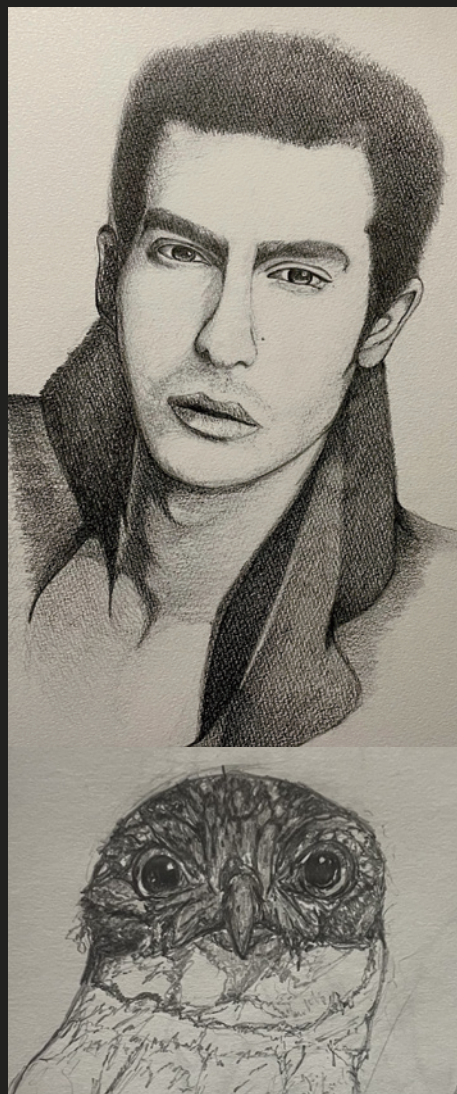

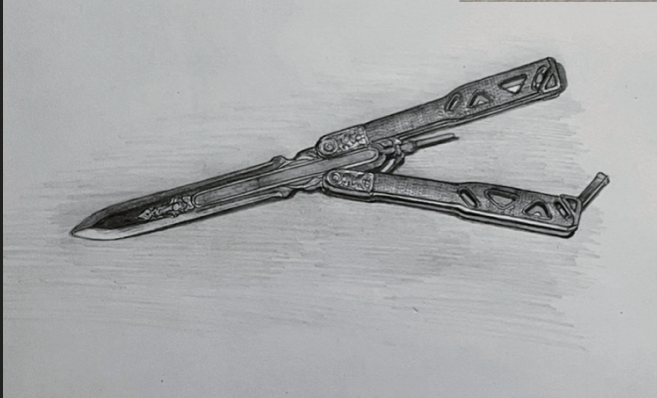
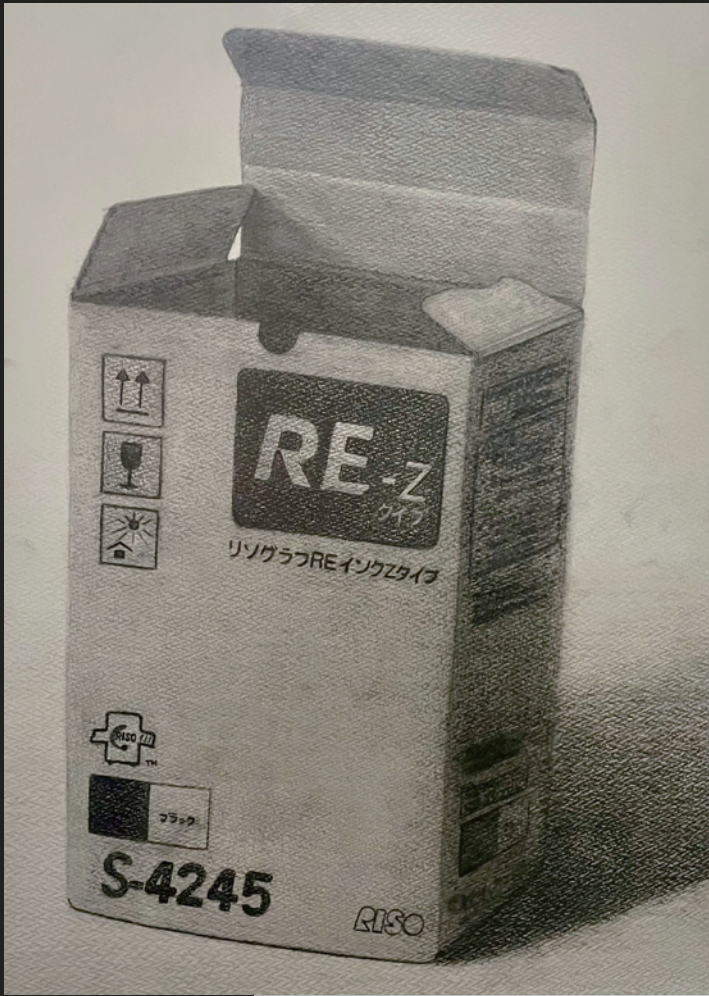

# 色鉛筆

3Dを始める以前の作品になります。  
この時は色鉛筆のムラを少しずつ直そうと  
回数を重ねて行った作品です。

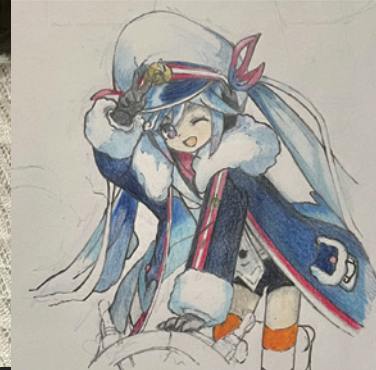



# 趣味

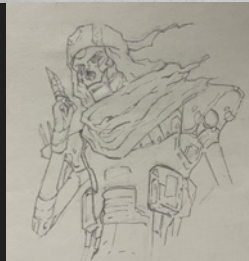
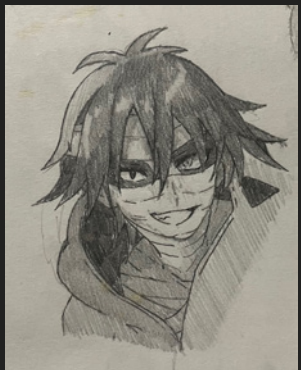
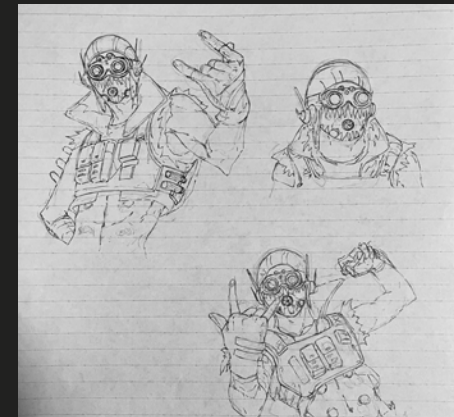
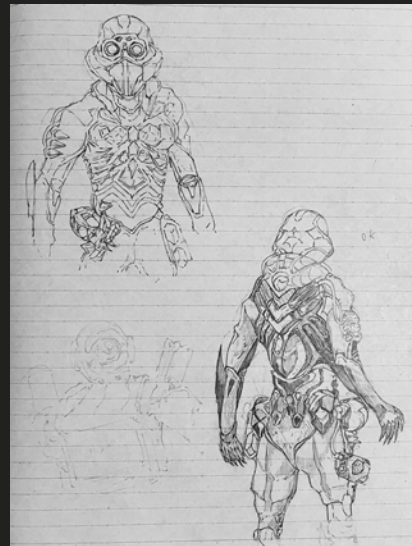
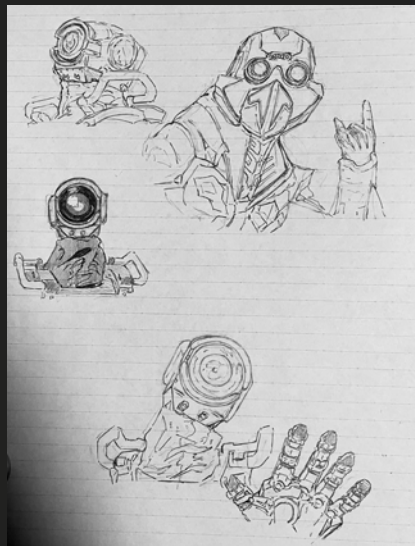
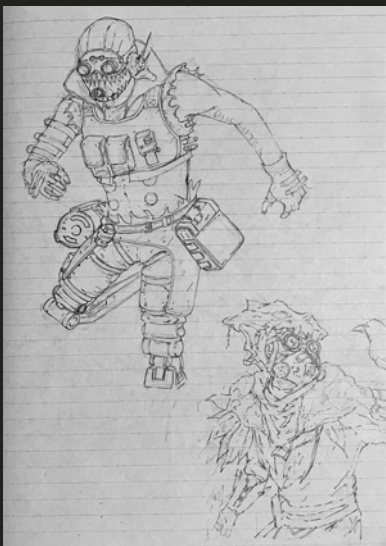
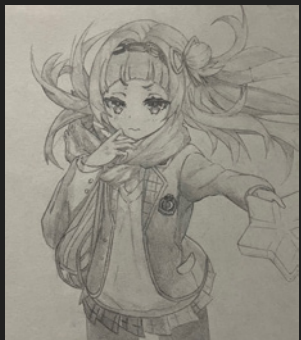
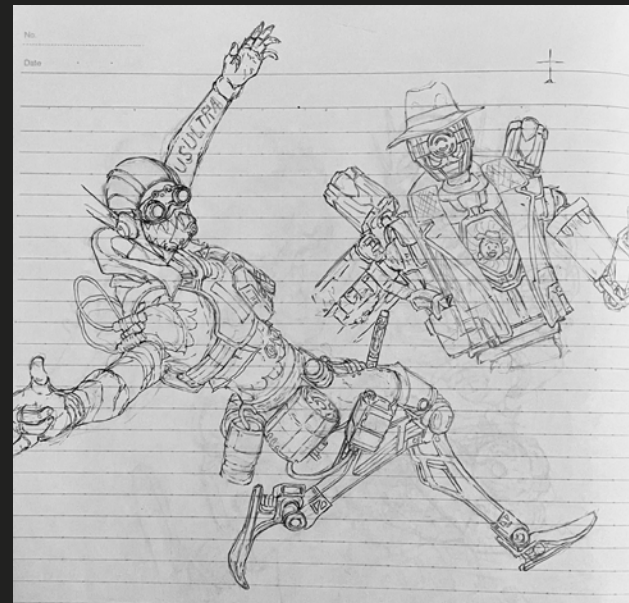
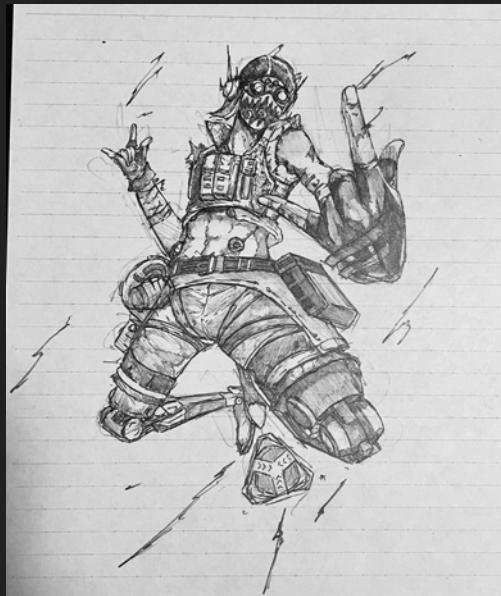

細かいパーツを描くのが好きなので、  
良くapexのオクタンを描いていました。  
観察力は多分ここで培ったと自分は思います。