



portfolio

Yamanaka Hinato



ヤマナカ ヒナト

山中 陽和翔

専門学校名古屋デザイナー学院

ゲーム・CG 学科

3DCG デザイン専攻

✉ H.yamanaka1022@gmail.com



message

3D の技術を身に付けられるように
デッサンやソフトの勉強を日々頑張っ
てます。現在は substance painter と
Photoshop を勉強中です。

like

- ・アニメ
- ・マンガ
- ・スイーツ (特にモンブラン)

skill

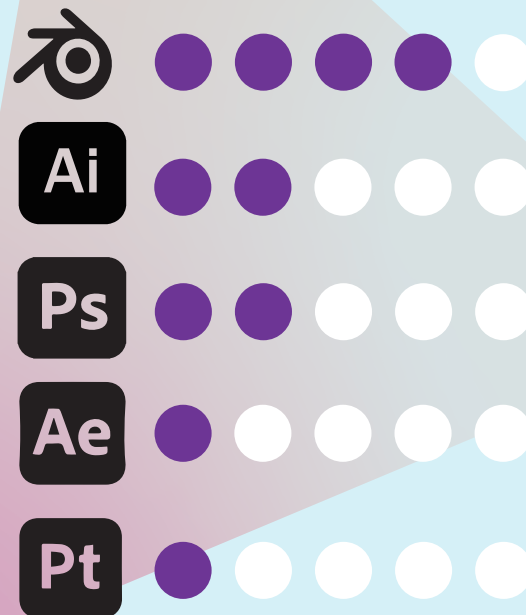

日本家屋

制作時期 : 2022 年 11 月 ~ 2023 年 2 月
制作時間 : 80 時間

制作ツール : blender/substance painter/ Photoshop
ポリゴン数 : 802, 753



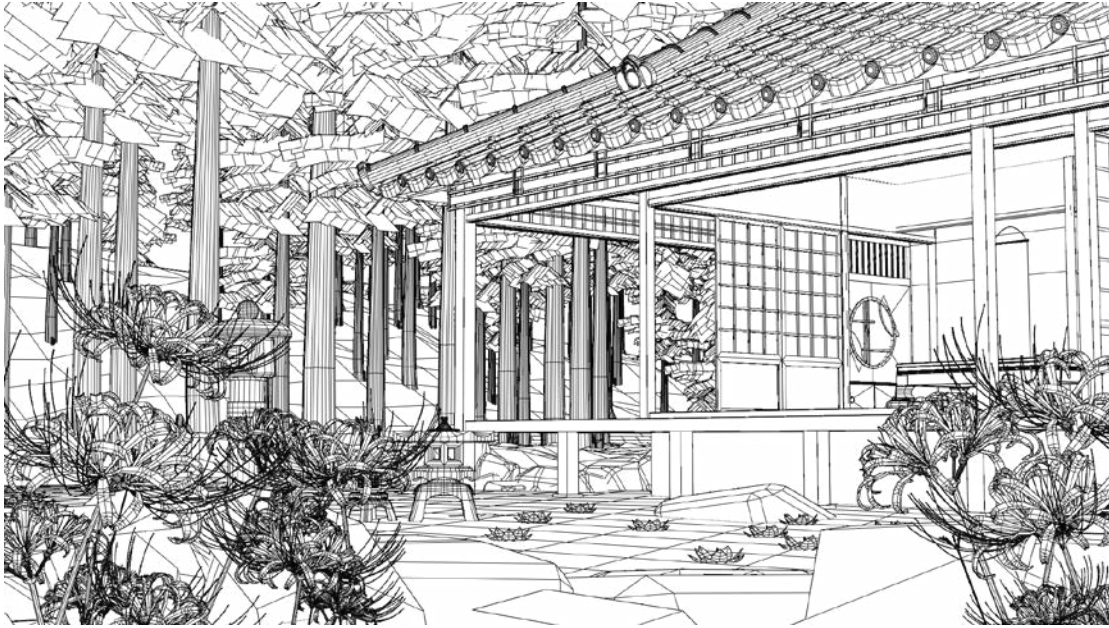

ワイヤーフレーム

綺麗で落ち着いた空間を表現したいと思い森の中に建つ日本家屋を制作しました。

見ている人の目を引かせたいという思いと和風特有の落ち着いた雰囲気を与えられる様にライティングにこだわりました。また、質感を出すためにテクスチャにも力を入れました。



ライティング前

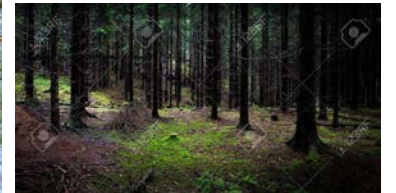

参考資料

バックを暗くして手前をふわっとした温かな光にする事で落ち着いた雰囲気を表現しました。

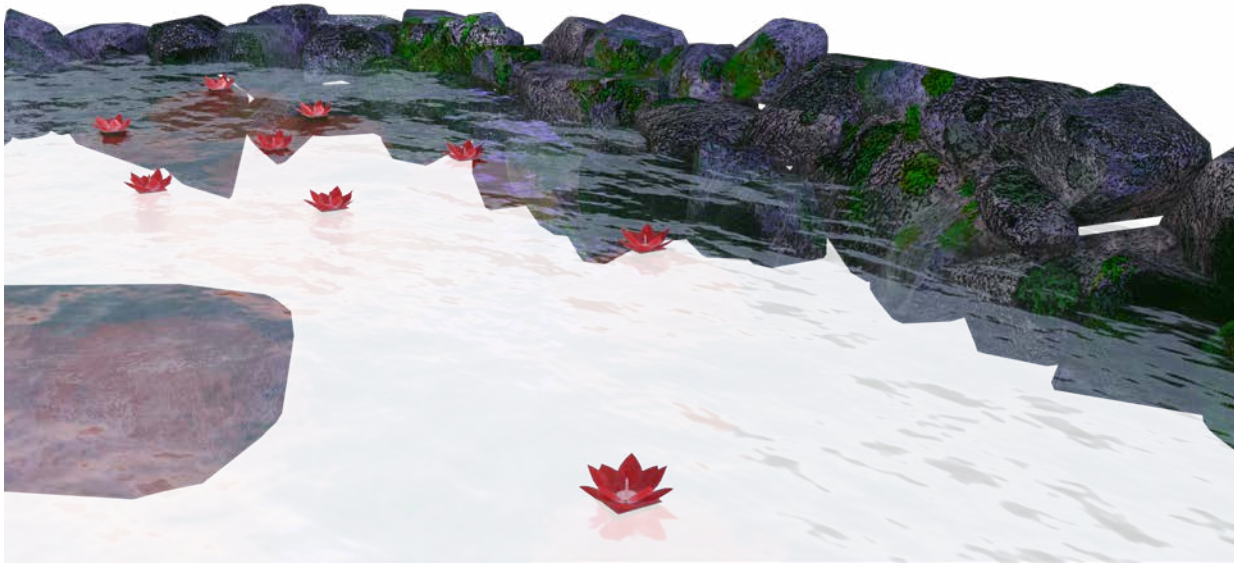

池

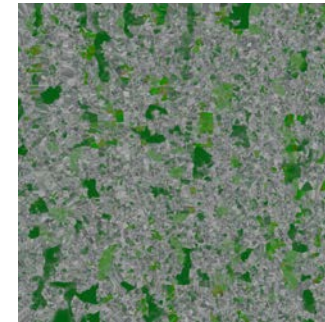
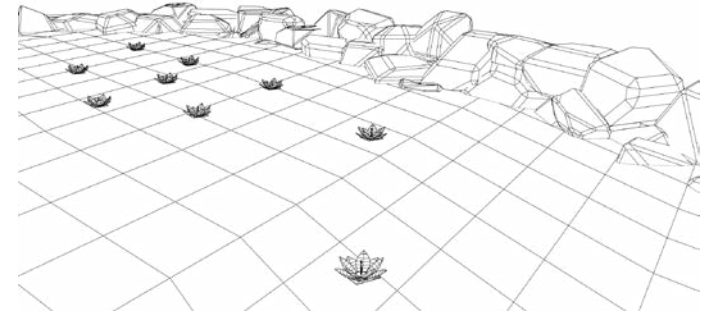

池の周りの石 テクスチャ



石灯籠

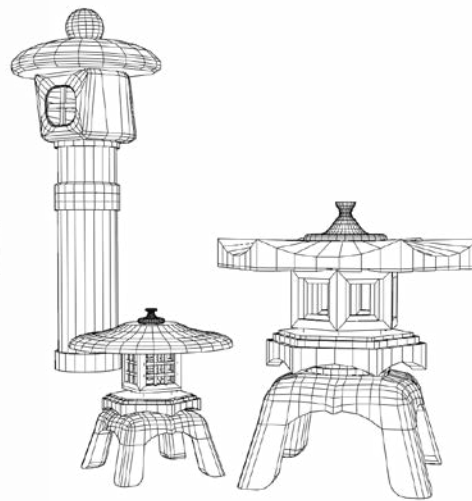

水辺にある物たちをリアルに表現する為に資料を参考にしながら石の質感であったり、場所事に水分が多い苔や、水分が少ない苔をテクスチャで表現したりしました。

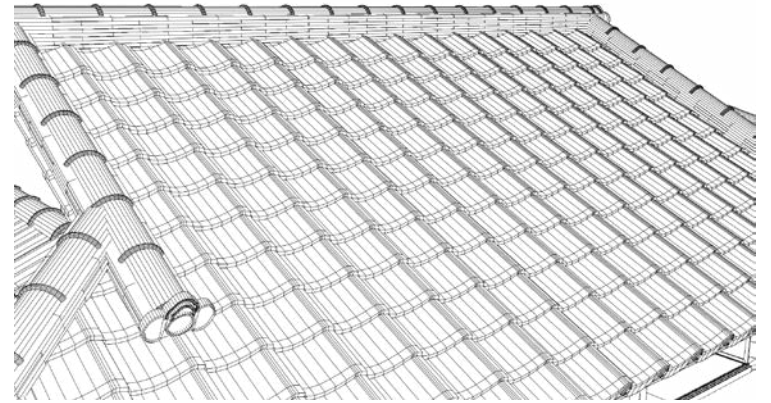

瓦

瓦 テクスチャ



和室



杉の木

浮遊する古城

東京ゲームショウ出展作品
学内コンテスト 3D 背景モデリング部門銀賞

制作時期 : 2022 年 8 月 ~ 11 月

制作ツール : blender/Photoshop

製作時間 : 140 時間

ポリゴン数 : 381,894



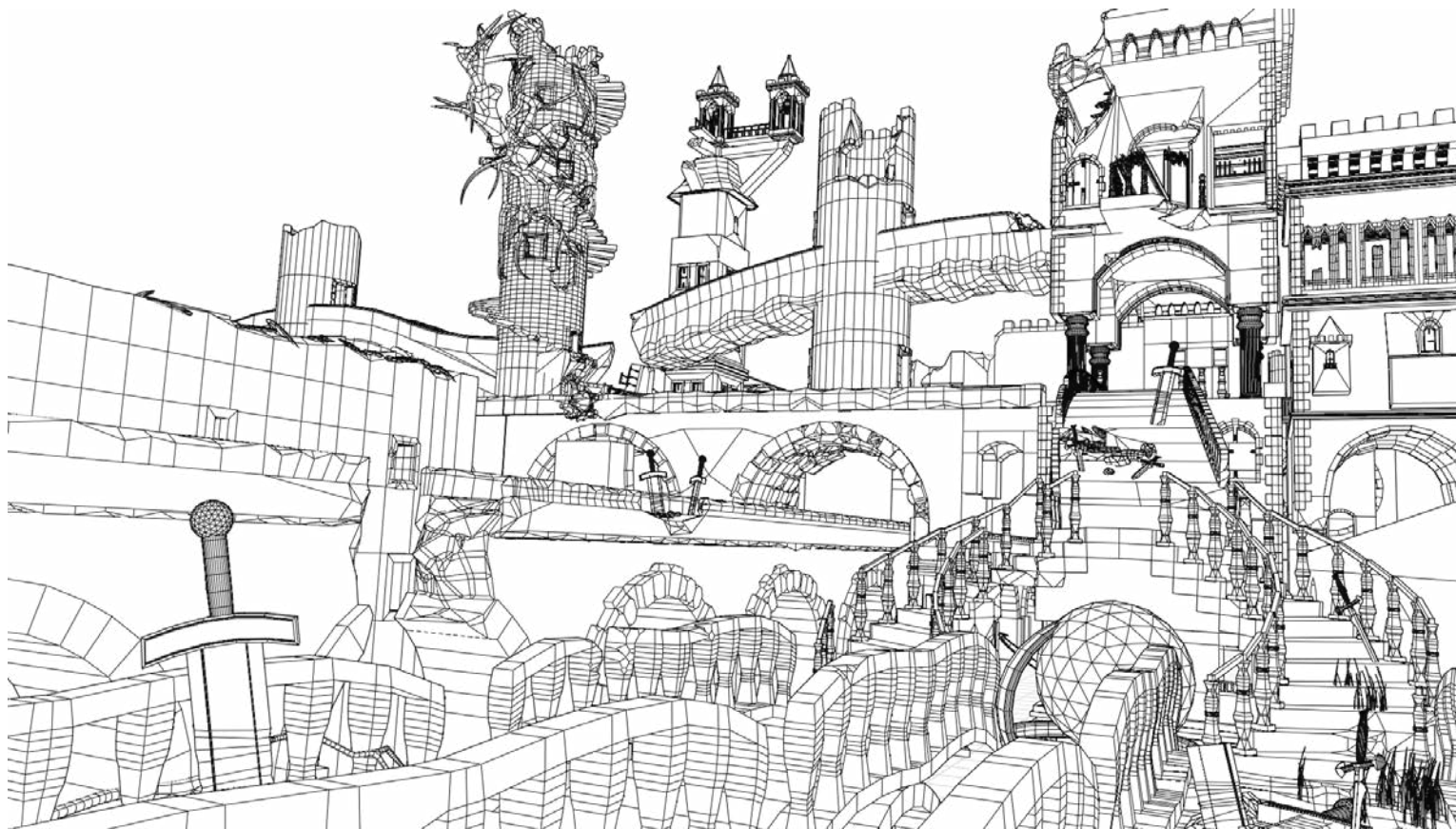

ワイヤーフレーム



参考資料

空に浮遊している城で争いが起きてから数十年経った後の城をイメージで制作しました。

特に建物の崩れ方や質感などに力を入れました。また、神秘的で少し重々しい雰囲気を出すためにライティングにも意識しました。

現在はブラッシュアップ中です。

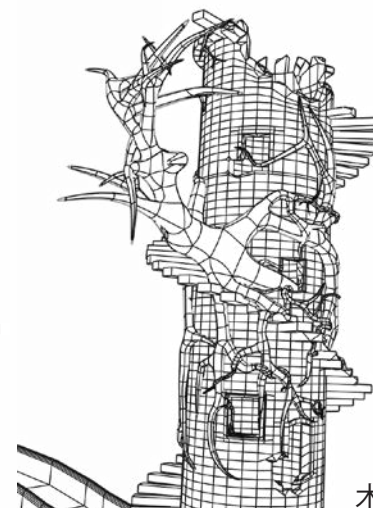

木・建物



鐘の塔

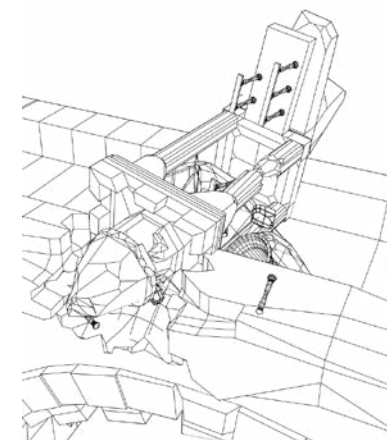

崩れた建物

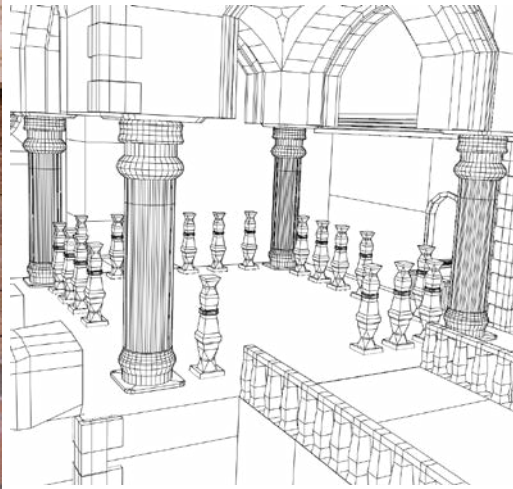

建物

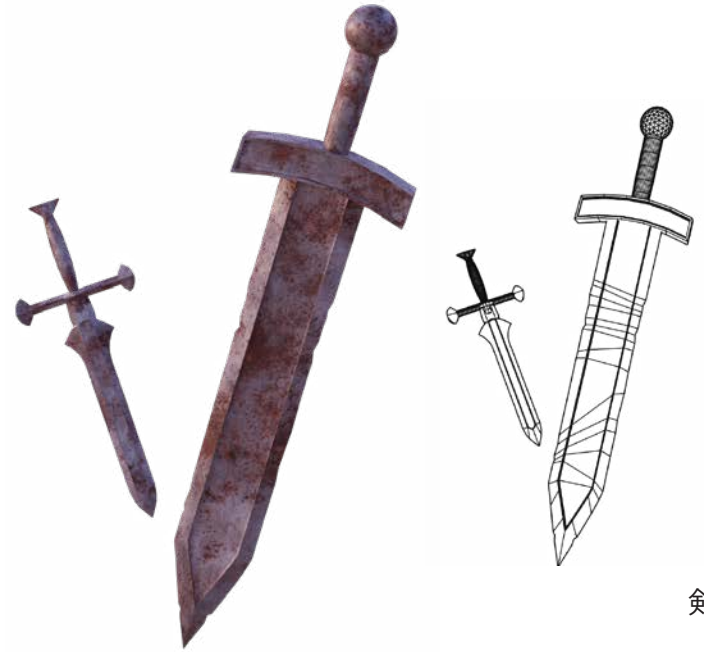

剣

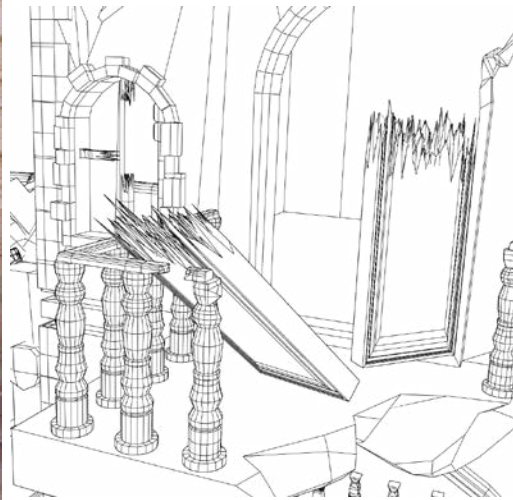

壊れた扉

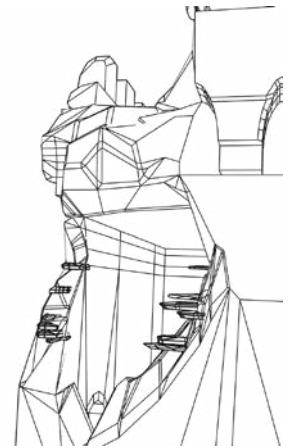

崩れた建物2

アリスのお茶会

制作時期 : 2022年8月～9月

制作ツール : blender

製作時間 : 100時間

ポリゴン数 : 651,761



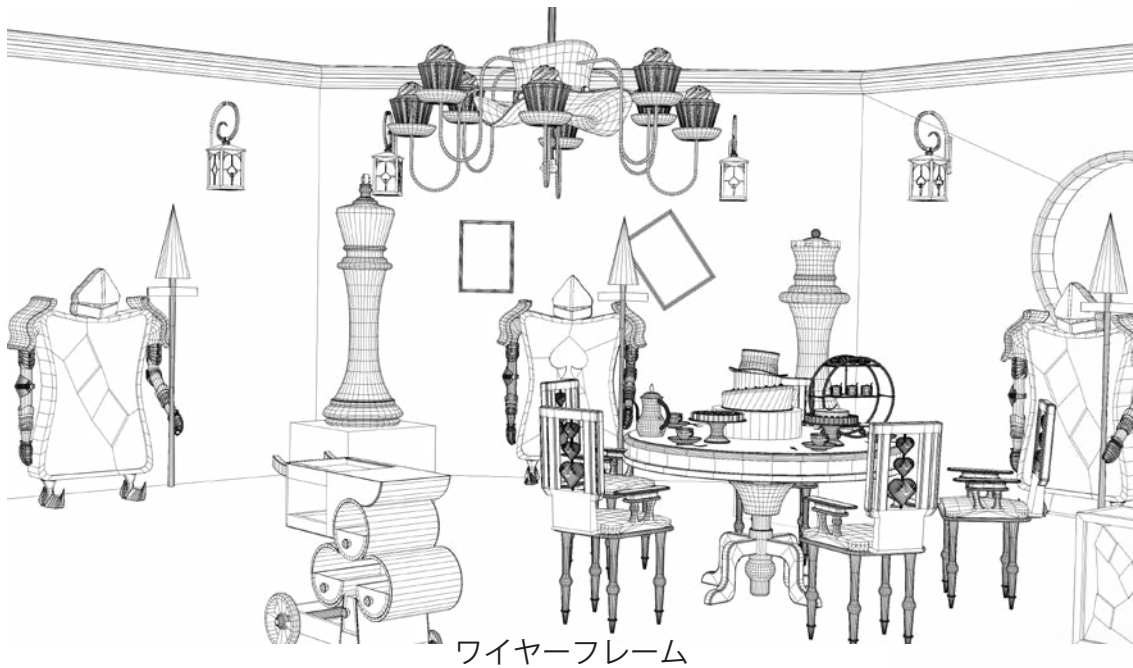

ワイヤーフレーム

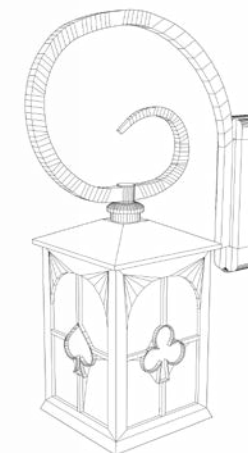

ライト

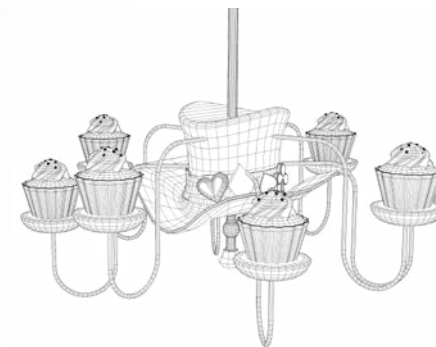
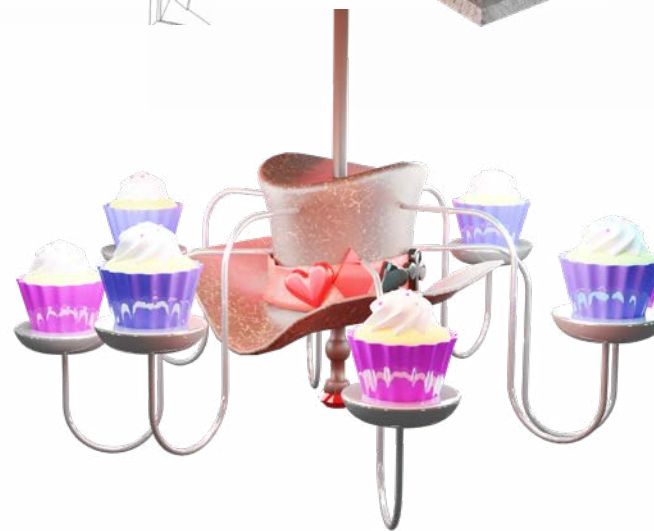

帽子のシャンデリア



参考資料

デザイナーズマーケットの動画制作で制作した作品です。
 童話の不思議の国のアリスをもとにしたオリジナルストーリーなので世界観をアリスの不思議で可愛らしい雰囲気になるように意識しました。また、トランプをイメージさせる物を作る事で、アリスの雰囲気をより強く出すように意識しました。

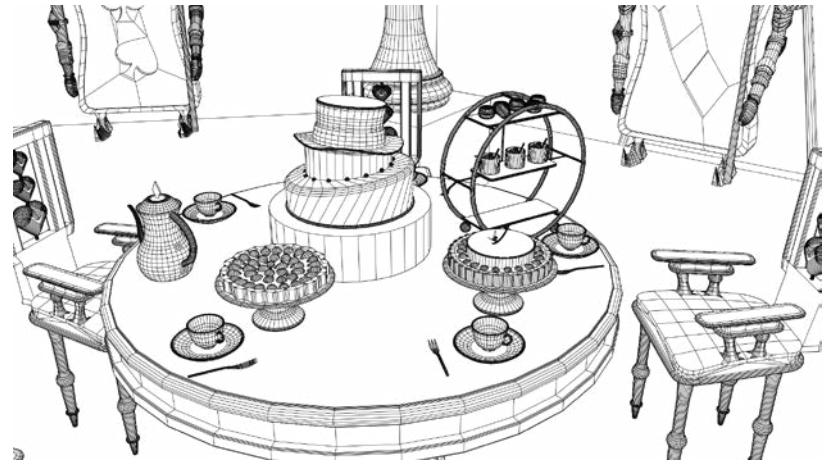

テーブル

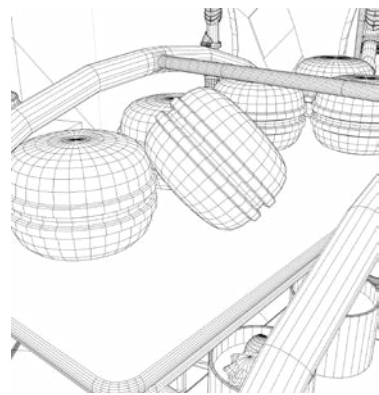

マカロン

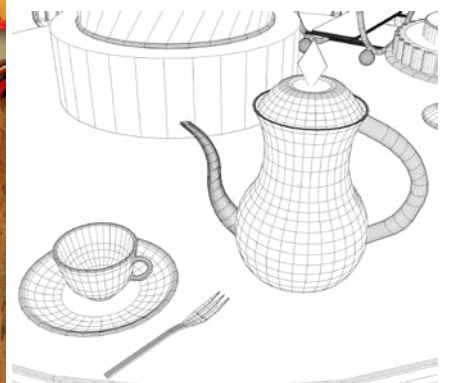

食器

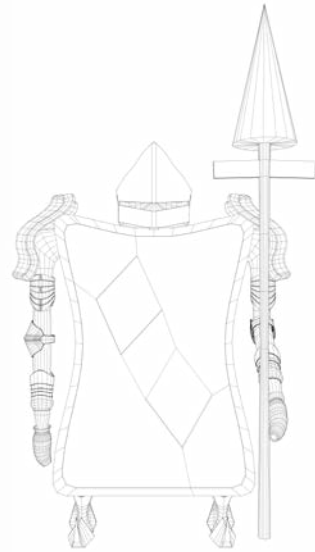

トランプ兵

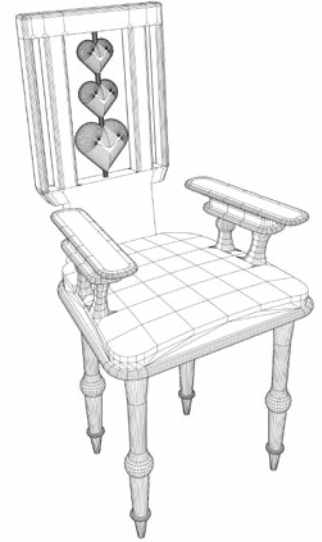

椅子

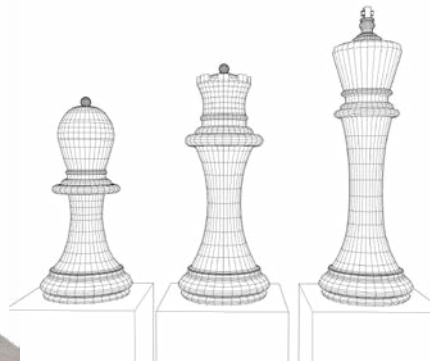

チェス

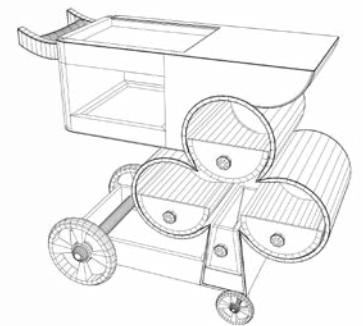

カート

ジープ (制作途中)

制作時期 : 2022年11月頃～

制作ツール : blender

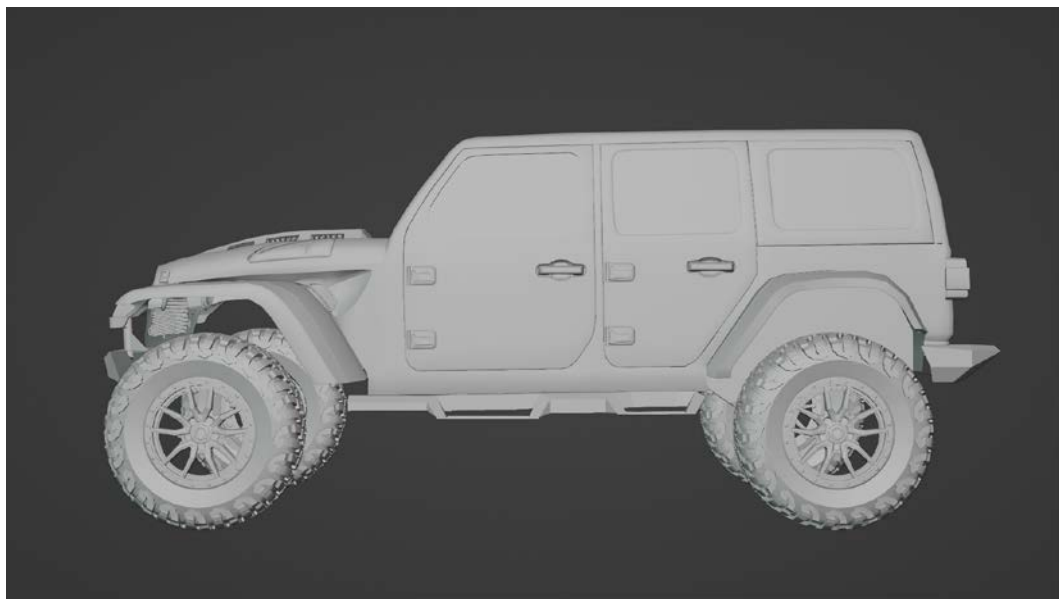
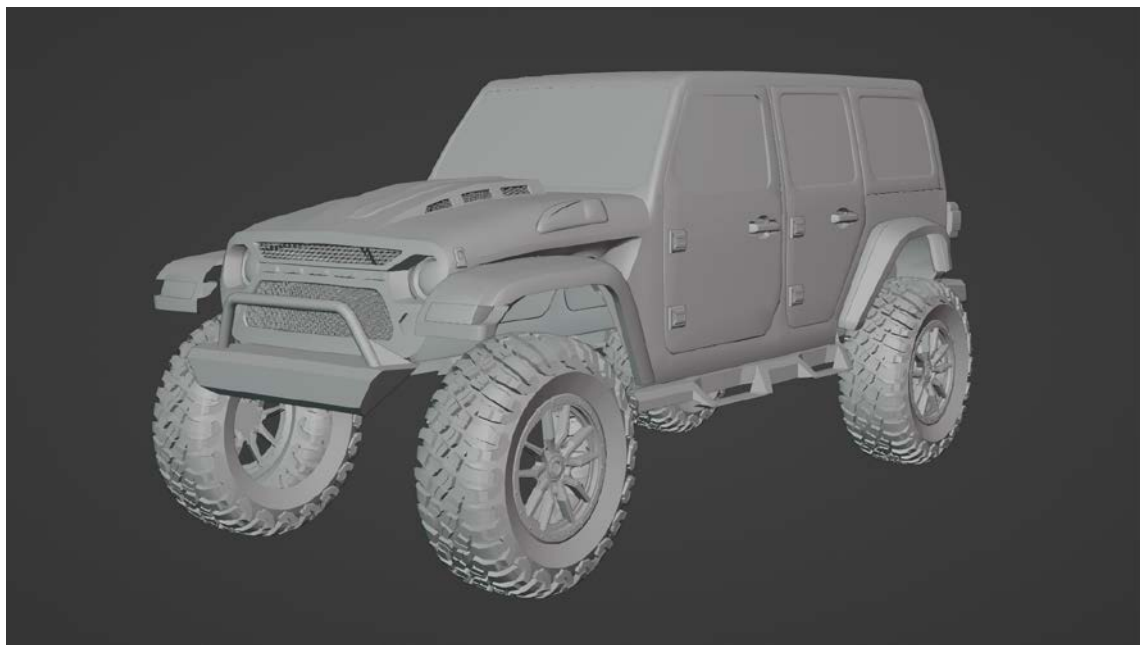

デッサン

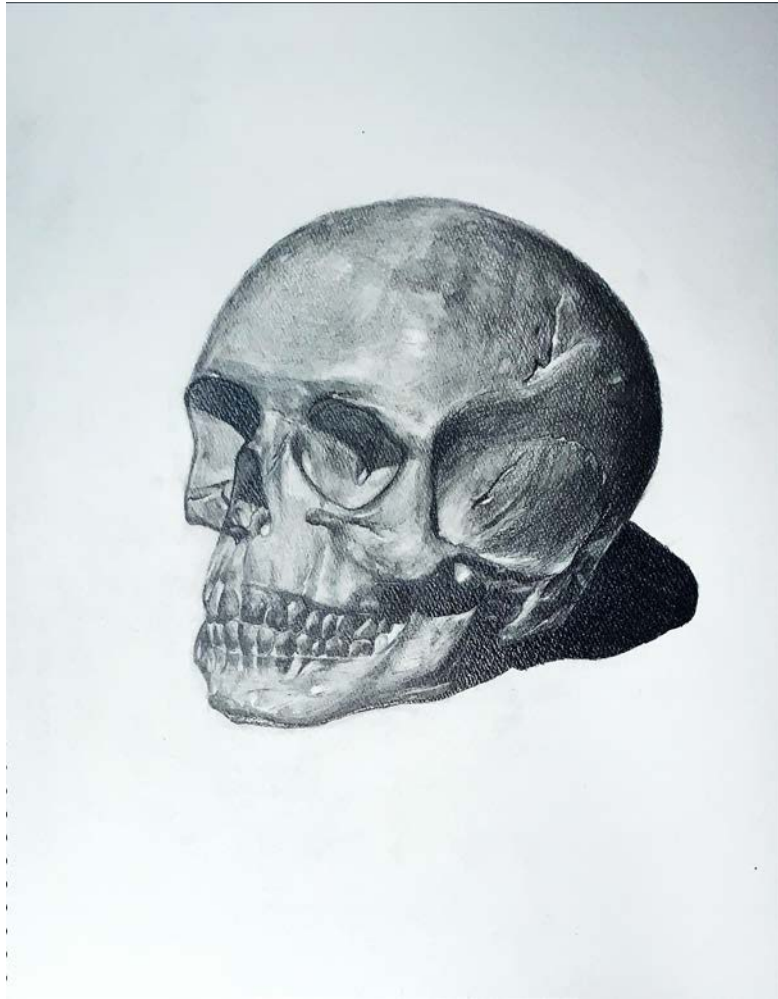

12 時間

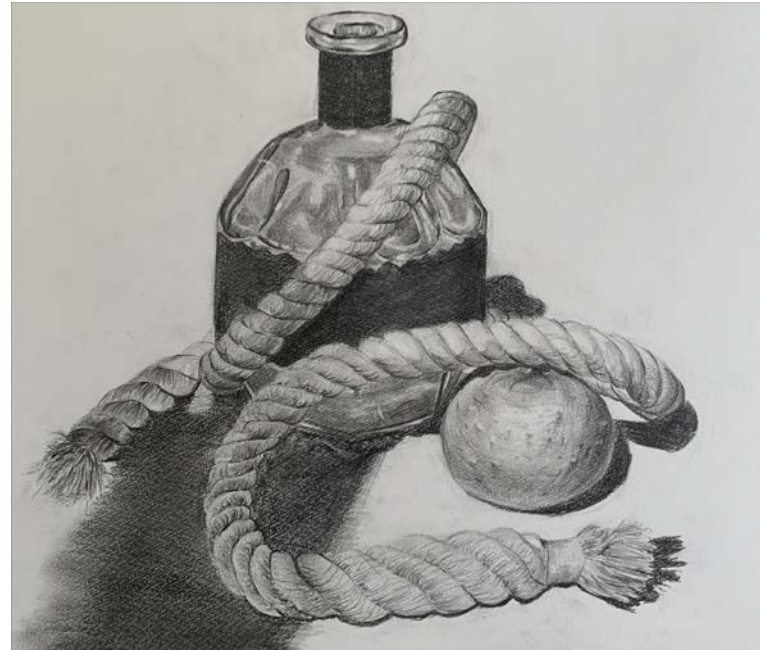

18 時間



9 時間



12 時間